

XANLITE

TUDRVBM

LED	IP20
RVB	9W max.
USB 5V 2A min	



x1

x4

x4

x2

x2

x1

x2

x1

x1

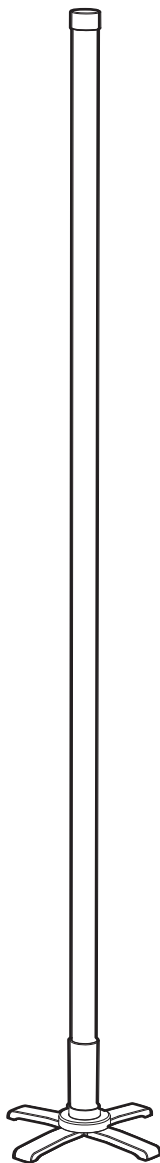

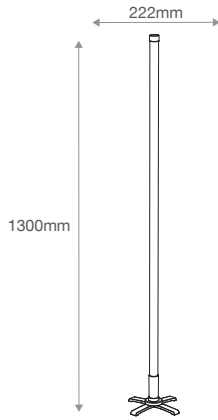

INSTALLATION 1

01

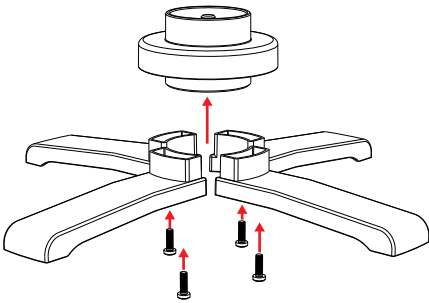

02

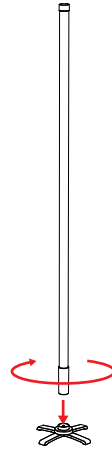

03

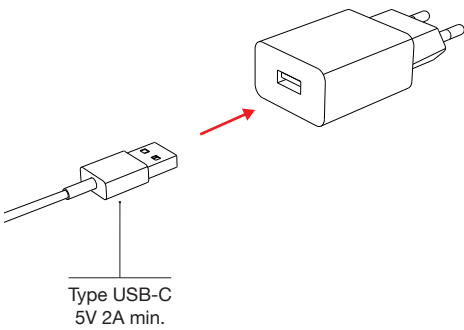

04

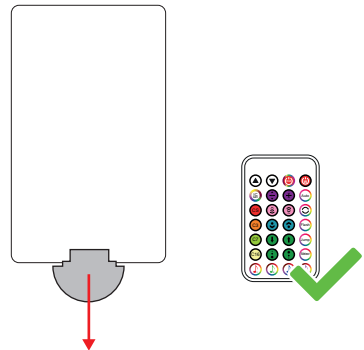

INSTALLATION 2

01

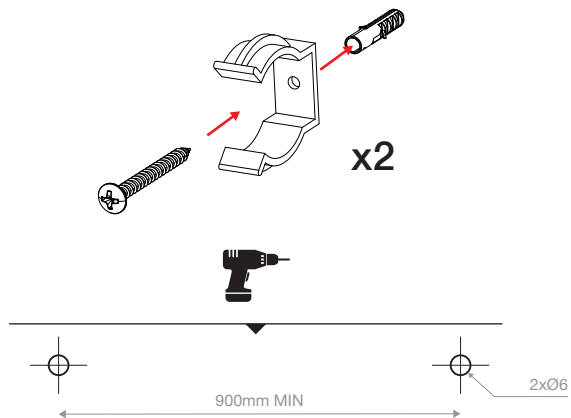

02

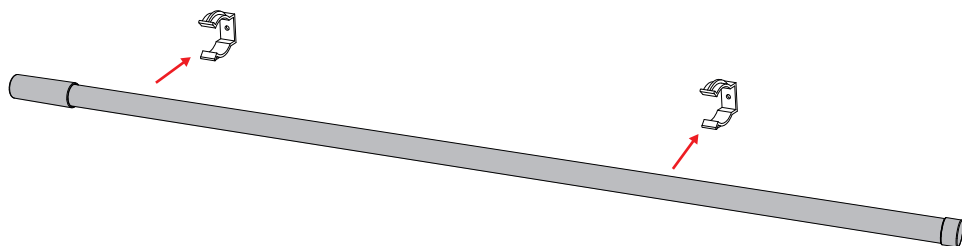

03

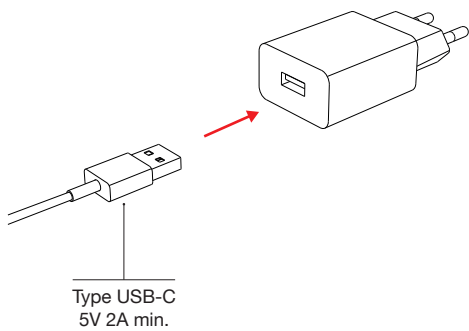

04

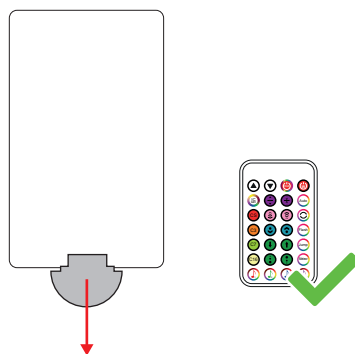

03

TÉLÉCOMMANDE*

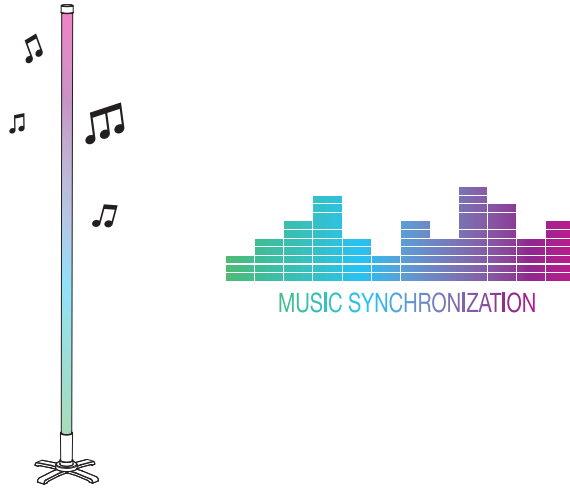

5m MAX.

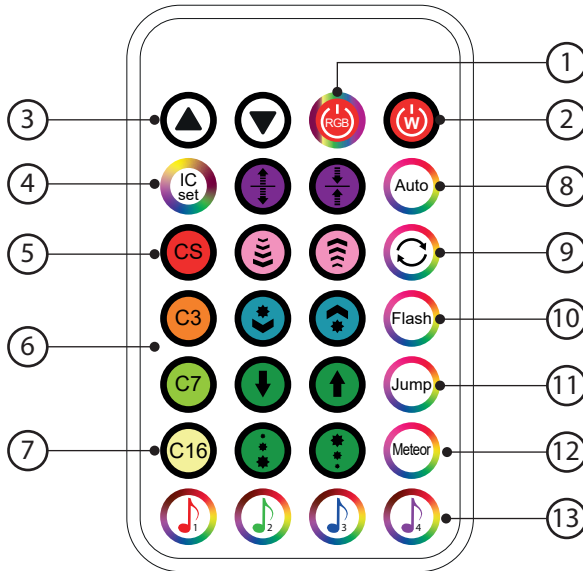

1 ON / OFF / RVB/RGB

ON / OFF / Blanc

ON / OFF / White

ON / OFF / Blanco

ON / OFF / Bianco

ON / OFF / Branco

ON / OFF / Wit

ON / OFF / Weiß

ON / OFF / Λευκό

2

Réglage de l'intensité lumineuse et de la vitesse d'éclairage

Light intensity and speed control

Control de la intensidad y la velocidad de la luz

Controlo da intensidade e da velocidade da luz

Controllo dell'intensità e della velocità della luce

Lichtintensiteit en snelheidsregeling

Steuerung von Lichtintensität und Geschwindigkeit

Έλεγχος έντασης και ταχύτητας φωτός

3

4 RVB/RGB

7 Couleurs fixes

7 Fixed colors

7 Colores fijos

7 Cores fixas

7 Colori fissi

7 Vaste kleuren

7 Feste Farben

7 Σταθερά χρώματα

5

RVB + Blanc

RGB + White

RGB + Blanco

RGB + Branco

RGB + Bianco

RGB + Wit

RGB + Weiß

RGB + Λευκό

6

Multicoloreurs

Multicolors

Multicolores

Muitas cores

Multicolori

Verschillende kleuren

Mehrere Farben

Πολύχρωμα

7

Changement automatique de modes et de couleurs

Automatically change with different colors and modes

Cambio automático de modos y colores

Mudança automática de modos e cores

Cambio automatico di modalità e colori

Automatische modus en kleurveranderingen

Automatischer Modus und Farbwechsel

Αυτόματη λειτουργία και αλλαγές χρώματος

8

RVB dynamique

Dynamic RGB

RGB dinámico

RGB Dinámico

RGB dinamico

Dynamische RGB

Dynamisches RGB

Δυναμικό RGB

9

10 Flash mode

Changement rapide 7 couleurs

Quick change 7 colors

Cambio rápido 7 colores

Mudança rápida 7 cores

Cambio rapido 7 colori

Snel wisselen 7 kleuren

Schnellwechsel 7 Farben

Γρήγορη αλλαγή 7 χρωμάτων

11

Fondue multicoloreurs

Multicolors fade

Desvanecimiento multicolores

Multicolors chase

Multicolore sfumano

Veelkleurige vervagen

Multicolor verblassen

Πολύχρωμη εξασθένιση

12

4 modes de synchronisation musicale

4 music synchronisation modes

4 modos de sincronización de música

4 modos de sincronização de música

4 modalità di sincronizzazione della musica

4 muzieksynchronisatiemodi

4 Musik-Synchronisationsmodi

4 λειτουργίες μουσικού συγχρονισμού

13

*Quand ces modes sont activés, le bouton réglage de l'intensité modifie la vitesse.

*When these modes are activated, the intensity control knob changes the speed.

*Cuando se activan estos modos, el mando de control de intensidad cambia la velocidad.

*Quando estes modos estão activados, o botão de controlo da intensidade altera a velocidade.

*Quando queste modalità sono attivate, la manopola di regolazione dell'intensità modifica la velocità.

*Wanneer deze modi worden geactiveerd zijn, verandert de intensiteitsknop de snelheid.

*Wenn diese Modi aktiviert werden, ändert der Intensitätseinstellknopf die Geschwindigkeit.

* Όταν ενεργοποιούνται αυτές οι λειτουργίες, το κουμπί ρύθμισης έντασης αλλάζει την ταχύτητα.



-
- FR** **Avertissement:** les lumières clignotantes peuvent provoquer une crise chez les personnes faisant de l'épilepsie photosensible.
- GB** **Warning:** flashing lights can cause a seizure in people with photosensitive epilepsy.
- ES** **Advertencia:** las luces intermitentes pueden causar convulsiones en personas con epilepsia fotosensible.
- PT** **Aviso:** luzes piscando podem causar convulsões em pessoas com epilepsia fotosensível.
- IT** **Avvertenza:** le luci lampeggianti possono causare convulsioni nelle persone con epilessia fotosensibile.
- NL** **Waarschuwing:** knipperende lampjes kunnen een aanval veroorzaken bij mensen met lichtgevoelige epilepsie.
- DE** **Warnung:** Blinkende Lichter können bei Menschen mit lichtempfindlicher Epilepsie einen Anfall verursachen.
- ΕΛ** **Προειδοποίηση:** τα φώτα που αναβοσβήνουν μπορεί να προκαλέσουν επιληπτικές κρίσεις σε άτομα με φωτοευαίσθητη επιληψία.



-
- FR** Pour le bon fonctionnement du produit, veillez à utiliser une prise adaptateur de 5V/2A minimum. Compatible avec notre adaptateur ADUSB2P.
- GB** For the product to work properly, please use an adapter plug of 5V/2A minimum. Compatible with our ADUSB2P adapter.
- ES** Para que el producto funcione correctamente, utilice un enchufe adaptador de 5V/2A como mínimo. Compatible con nuestro adaptador ADUSB2P.
- PT** Para que o produto funcione corretamente, é necessário utilizar um adaptador de ficha com uma classificação mínima de 5V/2A. Compatível com o nosso adaptador ADUSB2P.
- IT** Affinché il prodotto funzioni correttamente, si prega di utilizzare un adattatore con una potenza minima di 5V/2A. Compatível com o nosso adaptador ADUSB2P.
- NL** Om het product goed te laten werken, moet je een adapterstekker gebruiken met een minimale stroomsterkte van 5V/2A. Compatibel met onze ADUSB2P-adapter.
- DE** Damit das Produkt ordnungsgemäß funktioniert, verwenden Sie unbedingt einen Adapterstecker mit mindestens 5V/2A. Kompatibel mit unserem ADUSB2P-adapter.
- ΕΛ** Για τη σωστή λειτουργία του προϊόντος, παρακαλούμε χρησιμοποιήστε ένα βύσμα προσαρμογέα με ελάχιστη ονομαστική ισχύ 5V/2A, συμβατό με τον προσαρμογέα ADUSB2P.

Lire attentivement et suivre les instructions contenues dans ce manuel.
Garder cette notice pour pouvoir vous en référer ultérieurement.

PRECAUTIONS D'UTILISATION

Vérifier que le produit ne soit pas endommagé avant toute manipulation.
Mettre le produit hors tension avant toute manipulation.
Assurez-vous que le produit soit installé conformément aux instructions données.
Usage uniquement à l'intérieur,
Maintenir le produit et ses éléments hors de la portée des enfants.
Pour toute réparation, veuillez-vous adresser à une personne qualifiée ou à votre revendeur.
IP20 : Protégé contre les corps solides supérieurs à 12.5mm.
Aucune protection contre les projections d'eau.

La société YANTEC décline toute responsabilité en cas d'utilisation non conforme aux indications de cette notice.

GARANTIE

Votre produit est garanti 2 ans. Les conditions de garantie sont conformes aux dispositions légales et sont assujetties aux changements techniques.
Pour tous produits endommagés, merci de contacter votre revendeur.
Les batteries sont considérées comme des pièces d'usures donc ne font pas partie de la garantie.

RECYCLAGE

Au sein de l'UE, ce symbole  indique que ce produit ne doit pas être jeté avec les déchets ménagers. L'appareil contient des matériaux recyclables de grande valeur qui doivent être triés et qui peuvent nuire à l'environnement ou à la santé humaine s'il n'est pas jeté correctement. Veuillez-vous débarrasser des vieux appareils en utilisant le système de collecte approprié ou envoyez l'appareil pour qu'il soit éliminé à l'endroit où vous l'avez acheté, ce qui permettra de le recycler.

Read carefully and follow these instructions. Please keep this manual for a future reference.

SAFETY PRECAUTIONS

Check that the product is not damaged before handling.
Switch OFF the product before handling.
Make sure the product is correctly installed according to the instructions given.
Indoor use only.
Keep the product and its parts out of the reach of children.
If the product is damaged, please refer to a qualified person or your retailer.
IP20 : Protected against solid bodies upper to 12.5mm
No protection against splashing water.

YANTEC Company declines all responsibilities of non-compliant used with instructions of this manual.

GUARANTEE

Your product is guaranteed for 2 years. The guarantee conditions are in accordance with the legal provisions and are subject to technical changes.
For damaged products, please contact your provider.

RECYCLE

Within the EU, this symbol  indicates that this product may not be disposed of with household waste. Devices contain valuable recyclable materials for recycling should be sorted and to the environment or human health from uncontrolled waste disposal. Please dispose of old appliances using appropriate collection system or send the unit for disposal at the place where you bought it. This will then make the device of recycling.

Lea atentamente y siga las instrucciones de este manual. Conserve-lo para futuras consultas.

PRECAUCIONES DE USO

Compruebe que el producto no está dañado antes de manipularlo. Apague el producto antes de manipularlo. Asegúrese de que el producto esté instalado correctamente de acuerdo con las instrucciones proporcionadas. Solamente para uso en interiores. Mantenga el producto y sus partes fuera del alcance de los niños. Si el producto está dañado, consulte a una persona calificada o a su proveedor. IP20 : Protección contra objetos sólidos mayores a 12,5 mm. Nessuna protezione contro gli spruzzi d'acqua.

La empresa YANTEC se exime de toda responsabilidad que se derive de toda utilización no conforme a las indicadas en este manual.

GARANTIA

Seu produto tem garantia de 2 anos. Las condiciones de garantía están de acuerdo con las disposiciones legales y están sujetas a cambios técnicos. Para productos dañados, comuníquese con su proveedor.

RECICLAJE

En la UE, este símbolo  indica que este producto no debe eliminarse con los residuos domésticos. El aparato contiene valiosos materiales reciclables que deben separarse y que pueden dañar el medio ambiente o la salud humana si no se eliminan correctamente. Por favor, elimine los aparatos viejos mediante el sistema de recogida adecuado o envíe el aparato para su eliminación en el lugar de compra para su reciclaje.

Leia atentamente e siga as instruções do presente manual. Guarde este manual para referência futura.

PRECAUÇÕES DE UTILIZAÇÃO

Verifique se o produto não está danificado antes de manuseá-lo. DESLIGUE o produto antes de manuseá-lo. Certifique-se de que o produto esteja instalado corretamente de acordo com as instruções fornecidas. Uso interno somente. Mantenha o produto e suas peças fora do alcance de crianças. Se o produto estiver danificado, consulte uma pessoa qualificada ou o seu fornecedor. IP20: Protegido contra sólidos maiores que 12,5 mm. Sem proteção contra respingos de água.

A empresa YANTEC declina qualquer responsabilidade em caso de utilização indevida, de acordo com as instruções deste manual.

GARANTIA

Seu produto tem garantia de 2 anos. As condições de garantia estão de acordo com as disposições legais e estão sujeitas a alterações técnicas. Para produtos danificados, entre em contato com seu fornecedor.

RECICLAGEM

Dentro da UE, este símbolo  indica que este produto não deve ser eliminado com o lixo doméstico. O aparelho contém materiais recicláveis valiosos que precisam de ser separados e podem prejudicar o ambiente ou a saúde humana se não forem eliminados de forma adequada. É favor eliminar os aparelhos antigos utilizando o sistema de recolha apropriado ou enviar o aparelho para eliminação no local de compra para reciclagem.

Leggere attentamente e seguire le istruzioni contenute in questo manuale. Conservare le informazioni per ulteriori verifiche future.

PRECAUZIONI PER L'USO

Verificare che il prodotto non sia danneggiato prima della manipolazione. Spegnerlo il prodotto prima di maneggiarlo. Verificare che il prodotto sia installato correttamente secondo le istruzioni fornite. Solo per uso interno. Tenere il prodotto e le sue parti fuori dalla portata dei bambini. Se il prodotto è danneggiato, fare riferimento a una persona qualificata o al proprio fornitore. IP20 : Protetto dai corpi solidi superiori a 12,5mm. Sin protección contra salpicaduras de agua.

La società YANTEC si riserva il diritto di procedere a modifiche dei dati tecnici del prodotto.

GARANZIA

Il tuo prodotto è garantito per 2 anni. Le condizioni di garanzia sono conformi alle disposizioni di legge e sono soggette a modifiche tecniche. Per prodotti danneggiati, contatta il tuo fornitore.

RICICLARE

All'interno dell'UE, questo simbolo  indica che questo prodotto non deve essere smaltito con i rifiuti domestici. L'apparecchio contiene preziosi materiali riciclabili che devono essere separati e che possono danneggiare l'ambiente o la salute umana se non vengono smaltiti correttamente. Si prega di smaltire i vecchi apparecchi utilizzando il sistema di raccolta appropriato o di inviare l'apparecchio per lo smaltimento presso il luogo di acquisto per il riciclaggio.

Lees aandachtig en volg de instructies in deze handleiding. Bewaar deze handleiding voor toekomstig gebruik.

VEILIGHEIDSMATREGELEN

Controleer of het product niet is beschadigd voordat u het vastpakt. Schakel het product UIT voordat u het gebruikt. Zorg ervoor dat het product correct is geïnstalleerd volgens de gegeven instructies. Uitsluitend voor gebruik binnenshuis. Houd het product en zijn onderdelen buiten het bereik van kinderen. Raadpleeg een gekwalificeerd persoon of uw leverancier als het product beschadigd is. IP20: Beschermd tegen vaste stoffen groter dan 12,5 mm. Geen bescherming tegen opspattend water.

Het YANTEC bedrijf wijst alle verantwoordelijkheid af in geval van oneigenlijk gebruik in overeenstemming met de instructies in deze handleiding.

GARANTIE

Uw product heeft een garantie van 2 jaar. De garantievoorwaarden zijn in overeenstemming met de wettelijke bepalingen en onder voorbehoud van technische wijzigingen. Neem voor beschadigde producten contact op met uw leverancier.

RECYCLE

Binnen de EU geeft dit symbool  aan dat dit product niet met het huishoudelijk afval mag worden weggegooid. Het apparaat bevat waardevolle recycleerbare materialen die moeten worden gescheiden en die het milieu of de volksgezondheid kunnen schaden als ze niet op de juiste manier worden verwijderd. Gooi oude apparaten weg via het daarvoor bestemde inzamelsysteem of stuur het apparaat op naar de plaats van aankoop voor recycling.

Lesen Sie diese Bedienungsanleitung aufmerksam durch und befolgen Sie die darin enthaltenen Anweisungen. Bewahren Sie diese Anleitung auf, um später darauf zurückgreifen zu können.

VORSICHTSMASSNAHMEN FÜR DEN GEBRAUCH

Vergewissern Sie sich vor der Handhabung, dass das Produkt nicht beschädigt ist.

Schalten Sie das Produkt vor der Handhabung aus.

Vergewissern Sie sich, dass das Produkt korrekt und gemäß den Anweisungen installiert ist.

Nur in Innenräumen verwenden.

Bewahren Sie das Produkt und seine Teile außerhalb der Reichweite von Kindern auf.

Sollte das Produkt beschädigt sein, wenden Sie sich bitte an eine qualifizierte Person oder Ihren Händler.

IP20 : Geschützt gegen feste Körper bis 12,5 mm Höhe

Kein Schutz gegen Spritzwasser.

Die Firma YANTEC übernimmt keine Verantwortung für die Verwendung des Geräts, die nicht mit den Angaben in dieser Anleitung übereinstimmt.

GARANTIE

Ihr Produkt hat eine Garantie von 2 Jahren. Die Garantiebedingungen entsprechen den gesetzlichen Bestimmungen und unterliegen technischen Änderungen. Bei beschädigten Produkten wenden Sie sich bitte an Ihren Händler.

RECYCLING

Innerhalb der EU bedeutet dieses Symbol  dass dieses Produkt nicht mit dem Hausmüll entsorgt werden darf. Das Gerät enthält wertvolle wiederverwertbare Materialien, die getrennt werden müssen und die bei unsachgemäßer Entsorgung die Umwelt oder die menschliche Gesundheit schädigen können. Bitte entsorgen Sie alte Geräte über das entsprechende Sammelsystem oder schicken Sie das Gerät zur Entsorgung an den Ort, an dem Sie es gekauft haben, damit es wiederverwertet werden kann.

Διαβάστε προσεκτικά και ακολουθήστε αυτές τις οδηγίες. Κρατήστε αυτό το εγχειρίδιο για μελλοντική αναφορά.

ΟΔΗΓΙΕΣ ΛΕΙΤΟΥΡΓΙΑΣ

Ελέγξτε αν υπάρχει οποιαδήποτε ζημιά στο προϊόν πριν από τη χρήση.

Απενεργοποιήστε την τροφοδοσία πριν από το χειρισμό και την τακτοποίηση του προϊόντος. Βεβαιωθείτε ότι το προϊόν έχει εγκατασταθεί σωστά σύμφωνα με τις οδηγίες. Εάν το προϊόν έχει υποστεί ζημιά, απευθυνθείτε σε επαγγελματία ή στο πλησιέστερο κατάστημα λιανικής πώλησης. Σας συμβουλεύουμε θερμά να καθαρίζετε τακτικά το προϊόν, χρησιμοποιώντας μαλακό, ελαφρώς υγρό και χωρίς χνούδια. Βεβαιωθείτε ότι το προϊόν είναι σταθερά στερεωμένο. Μην αγγίζετε το προϊόν ενώ η λάμπα είναι αναμμένη. Τα παιδιά δεν πρέπει να είναι μόνα τους με αυτό το προϊόν.

IP20 : Προστατεύεται από στερεά σώματα άνω των 12,5 mm. Δεν υπάρχει προστασία. Έναντι παθηλόμενου νερού.

Η Εταιρεία YANTEC απορρίπτει όλες τις ευθύνες μη συμμορφούμενων που χρησιμοποιούνται με τις οδηγίες αυτού του εγχειριδίου.

ΕΓΓΥΗΣΗ

Αυτό το προϊόν είναι εγγύηση για 2 χρόνια. Οι όροι εγγύησης συμμορφώνονται με τους νομοθετικούς κανονισμούς. Με την επιφύλαξη τεχνικών αλλαγών.

ΑΝΑΚΥΚΛΩΣΗ

Στην ΕΕ, αυτό το σύμβολο  υποδεικνύει ότι αυτό το προϊόν δεν πρέπει να απορριφθεί μαζί με τα οικιακά απορρίμματα. Συσκευή που περιέχει πολύτιμα ανακυκλώσιμα υλικά για ανακύκλωση θα πρέπει να ταξινομούνται και για το περιβάλλον ή την ανθρώπινη υγεία από ανεξέλεγκτη διάθεση απορριμμάτων. Παρακαλούμε πετάξτε τις παλιές συσκευές.