

# SWITCHEA

REF. 318384

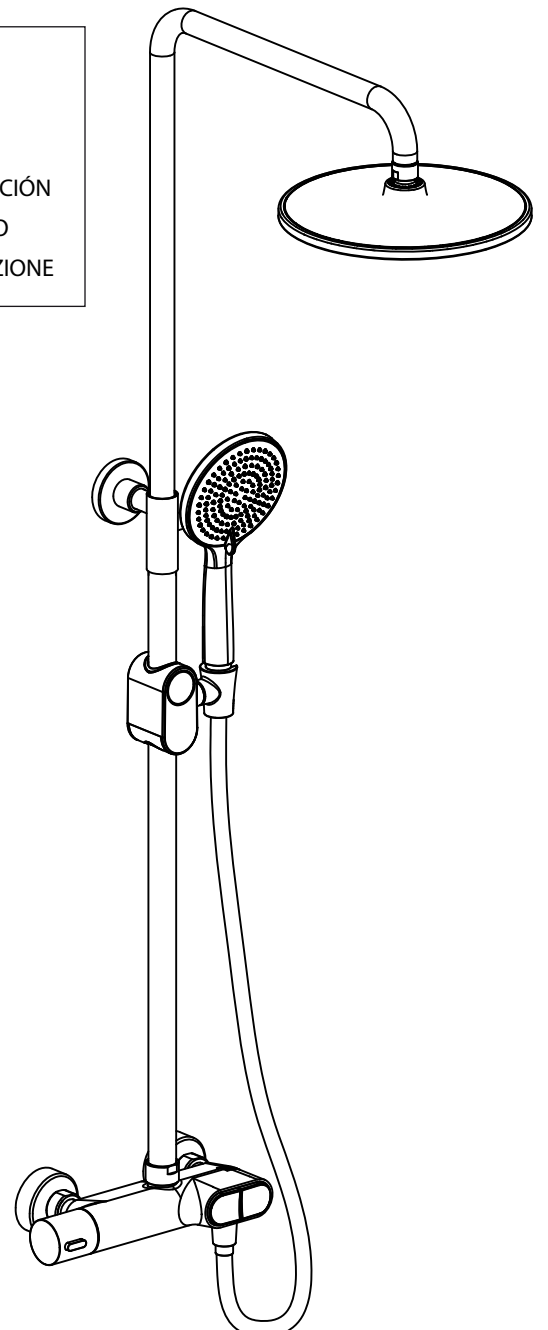

NOTICE DE MONTAGE  
 INSTALLATION INSTRUCTION  
 INSTALLATIE INSTRUCTIES  
 INSTRUCCIONES DE INSTALACIÓN  
 INSTRUÇÕES DE INSTALAÇÃO  
 ISTRUZIONI PER L'INSTALLAZIONE



# NOTICE DE MONTAGE / INSTALLATION / INSTALLATIE / INSTALACIÓN / IMPLEMENTAÇÃO / INSTALLAZIONE

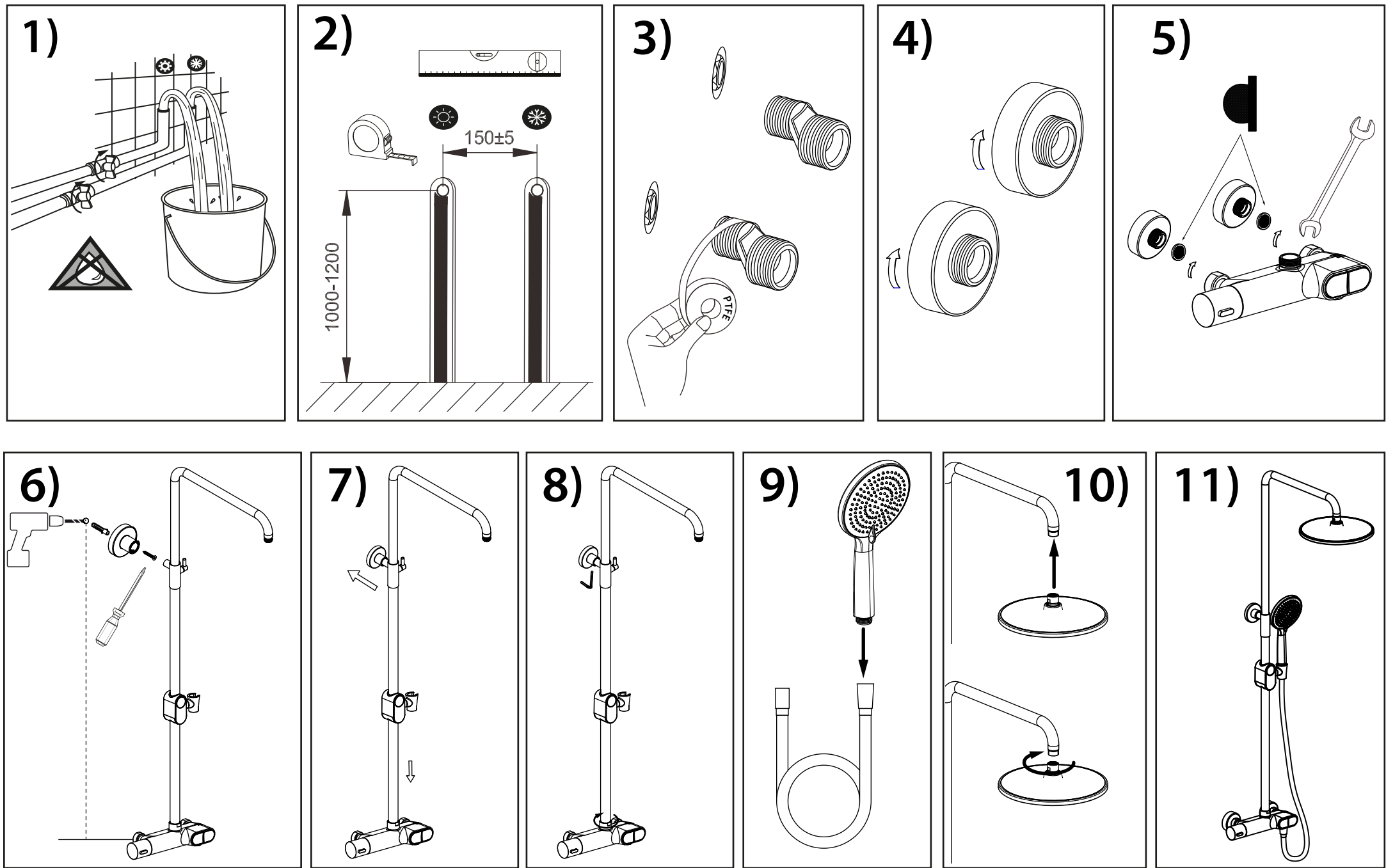

## CONDITIONS D'UTILISATION

-Pression de l'eau : min. 0,5 - max. 10 bar  
 -L'UTILISATION DE SOLUTIONS ACIDES, DE SOLVANTS, DE PRODUITS ABRASIFS EST PROSCRITE.  
 -Pression de fonctionnement recommandée : min. 1 - max. 5 bar (pour des pressions supérieures à 5 bar, il est recommandé d'utiliser un réducteur de pression dans votre installation).  
 -Les brusques variations de pressions entre eau chaude et eau froide et les «coups de bélier» perturbent le bon fonctionnement du mitigeur.  
 -Température max. de l'eau chaude : 85 °C / Température recommandée : 60 °C

## MISE EN ŒUVRE

Il est fortement recommandé de souffler dans les tuyauteries avant l'installation du mitigeur afin d'éliminer les poussières et les limailles. Ces poussières entraîneraient un dysfonctionnement du mitigeur en bouchant la cartouche thermostatique.  
 1. Coupez l'alimentation en eau, purgez et retirez l'ancienne robinetterie  
 2. L'entraxe du mitigeur seul est de 150 mm, les raccords excentrés fournis vous permettent d'installer le mitigeur sur un raccordement d'entraxe 130 mm à 170 mm.  
 3. Montez les raccords excentrés sur les arrivées d'eau murales avec du ruban de Teflon®  
 4. Vissez les raccords excentrés de sorte que le mitigeur puisse par la suite se trouver parfaitement à l'horizontale  
 5. Vissez les rosaces sur les raccords excentriques  
 6. Placez les joints à l'intérieur des écrous du mitigeur et vissez les deux écrous en vous assurant de leur étanchéité

## ENTRETIEN

-Nettoyer régulièrement les surfaces chromées et/ou couleurs avec de l'eau savonneuse et un chiffon doux.  
 -L'UTILISATION DE SOLUTIONS ACIDES, DE SOLVANTS, DE PRODUITS ABRASIFS EST PROSCRITE.  
 -Si le débit d'eau devient moins important avec le temps, il est probable que les filtres soient obstrués par des saletés et/ou du calcaire. Il est donc conseillé de nettoyer ou remplacer les filtres qui se trouvent dans les 2 arrivées du mitigeur  
 -En cas de risque de gel à l'intérieur de la maison, il est très important de fermer l'eau, de purger l'installation et de laisser les robinetteries en position ouverte pour assurer la purge complète de celles-ci.

## GARANTIE

-Nos produits sont garantis 5 ans et 10 ans pour les modèles NF contre tout vice de fabrication, la date d'achat faisant foi, et 1 an concernant l'état de surface, les pièces d'usure (cartouches, inverseurs, joints...) et autres composants.  
 -L'application de la garantie suppose :  
 1. que la date d'achat soit prouvée  
 2. de décrire avec précision l'anomalie constatée justifiant sa réclamation.  
 -Notre responsabilité se limite au remplacement des pièces reconnues défectueuses et n'implique en aucun cas la prise en charge de la main d'œuvre ou d'autres coûts et/ou le remplacement gratuit du produit.  
 -Notre responsabilité ne peut être engagée dans les cas suivants :  
 1. installation ou usage impropre du produit  
 2. utilisation de produits d'entretien non adaptés (corrosifs, abrasifs, solvants, acides, etc...)  
 3. dommages quel qu'ils soient, occasionnés par la présence de corps étrangers véhiculés par l'eau (sable, limaille, etc...) ou par une température excessive de celle-ci  
 4. dommages occasionnés par le gel  
 5. dommages liés à un défaut d'entretien et à un manque de soin manifeste ayant entraîné un encrassement anormal du produit, des chocs, etc...

## CONDICIONES DE USO

-Presión de agua: min.: 0,5 bar - máx.: 10 bar  
 -Presión de funcionamiento recomendada: min.: 1 bar - máx.: 5 bar (para presiones superiores a 5 bar se recomienda usar un reductor de presión en su instalación)  
 -Las variaciones bruscas de presión entre el agua caliente y el agua fría y los «golpes de ariete» afectan al funcionamiento correcto de este grifo mezclador  
 -Temperatura máx. del agua caliente: 85 °C / Temperatura recomendada: 60 °C

## INSTALACIÓN

Se recomienda seriamente soplar los tubos antes de la instalación del grifo mezclador para eliminar el polvo y las limallas, especialmente en caso de una instalación nueva. El polvo causa un mal funcionamiento del grifo mezclador ya que obstruye el cartucho termostático.  
 1. Después de haber cerrado la llave de paso del agua, purgar la instalación, desmonte la antigua grifería.  
 2. El entreje del grifo mezclador solo es de 150 mm, los conectores excentricos suministrados le permiten instalar el grifo mezclador en una conexión de entreje de 130 mm a 170 mm.  
 3. Haga lo mismo con las rosas de las tuberías de agua de la pared  
 4. Enrosque los conectores excentricos de manera que el grifo mezclador posteriormente pueda encontrarse en posición horizontal  
 5. Enrosque la placa posterior cromada en los conectores excentricos  
 6. Coloque las 2 juntas dentro de las 2 tuercas prisioneras del grifo mezclador, enrosque el grifo mezclador de manera que las tuercas no permitan fugas

## MANTENIMIENTO

-Limpie regularmente las superficies cromadas y/o los colores con agua y jabón con la ayuda de un trapo suave.  
 -NO DEBEN UTILIZARSE SUSTANCIAS ACIDAS, DISOLVENTES, O PRODUCTOS ABRASIVOS.  
 -Si el caudal de agua se reduce con el tiempo, es probable que los filtros estén obstruidos por suciedad o incrustaciones calcáreas. Por tanto, se recomienda limpiar o cambiar los filtros que se encuentran en las 2 tuberías del grifo mezclador  
 -En caso de riesgos de helada en el interior de la vivienda, es muy importante cerrar el agua, purgar la instalación y dejar la grifería en posición abierta para asegurar su purga completa.

## GARANTÍA

-Nuestros productos tienen una garantía de 5 años y 10 años para productos NF, contados a partir de la fecha de compra, contra todo defecto de fabricación, y de 1 año en lo referente al estado de la superficie o de las juntas de usura.  
 -La aplicación de la garantía implica :  
 1. que se demuestre la fecha de compra  
 2. que el cliente describa con precisión la anomalía constatada que justifica su reclamación.  
 -Nuestra responsabilidad se limita a las piezas reconocidas como defectuosas y no implica en ningún caso el gasto de la mano de obra u otros costes y/o el reemplazo de la totalidad del producto.  
 -Nuestra responsabilidad no queda comprometida en los siguientes casos:  
 1. instalación o uso inadecuado del producto  
 2. utilización de productos de limpieza incorrectos (corrosivos, abrasivos, disolventes, ácidos, etc...)  
 3. daños cualesquiera, ocasionados por la presencia de cuerpos extraños transportados por el agua (arena, virutas, etc...) o por una temperatura excesiva de esta  
 4. daños ocasionados por la helada  
 5. daños debidos a una falta de mantenimiento o a una falta de cuidado manifiesta habiendo provocado la suciedad anormal del producto, golpes, etc...

## FR

## CONDITIONS OF USE

-Water pressure: min. 0,5 - max. 10 bar  
 -Recommended operating pressure: min. 1 - max. 5 bar (for pressures greater than 5 bar, it is advisable to use a pressure reducer in your installation).  
 -The sudden changes in pressure between hot and cold water and the «water hammer» disrupt the correct operation of this tap.  
 -Max. hot water temperature: 85 °C / Recommended temperature: 60 °C

## INSTALLATION

You are strongly advised to blow into the pipes before installing the mixer tap to remove any dust and filings, particularly if it is a new installation. This dust could cause a mixer tap malfunction by clogging the thermostatic cartridge.  
 1. Cut off the water supply, purge and remove your old mixer.  
 2. The centre-to-centre spacing of the mixer tap alone is 150 mm, the eccentric fittings supplied enable you to install the mixer tap on a connection with a centre-to-centre spacing of 130 mm to 170 mm.  
 3. To ensure a good seal, apply Teflon or hemp tape around the eccentric fittings  
 4. Screw the chrome escutcheon onto the eccentric fittings  
 5. Screw the eccentric fittings so that the mixer tap is then perfectly horizontal  
 6. Place the 2 seals inside the 2 captive nuts of the mixer tap and screw the mixer tap so that the captive nuts do not leak.

## MAINTENANCE

-Chromed parts or other finishings should be cleaned regularly using a sponge or a soft cloth. Only water and neutral soap should be used to clean the chromed parts and other finishings.  
 -CAUTION: NEVER USE ACID OR SOLVENT PRODUCTS OR ABRASIVE SPONGE OR LIQUIDS TO CLEAN THE FINISHINGS.  
 -If the flow of water lessens over time, it is likely that the filters are clogged with dirt and/or limescale.  
 It is therefore advisable to clean or replace the filters found in the 2 mixer taps  
 -If the water pipes inside your house are subject to freezing, you must cut off the water supply and purge the mixer before the pipes freeze. All the mixers should be in the fully-opened position when purging to insure that no water is trapped in them.

## GARANTEE

-Our products are guaranteed for 5 years and for 10 years for the NF mixers, the purchase date will be evidence, against any production fault, and for 1 year against surface and gasket / washer faults  
 -The guarantee can only be applied when the following prerequisites are met :  
 1. the purchase date should be proved  
 2. the client asking for the guarantee should describe thoroughly the defect he is facing.  
 -Our liability is restricted to the parts of the products recognised as being defective but never implies any manpower costs, any other costs, and / or the replacement of the product  
 -Our liability cannot be claimed in the following cases :  
 1. installation and use conditions inappropriate or unsuitable  
 2. use of unsuitable cleaning products (corrosive, abrasive, solvents, acids, etc...)  
 3. damages due to the presence of foreign bodies conveyed by water (sand, chips, etc), or due to too high water temperature  
 4. damages due to freezing of water within the product  
 5. damages due to a lack of proper maintenance, or lack of care causing heavy deposits, damages or breakage, etc...

## CONDIÇÕES DE UTILIZAÇÃO

-Pressão da água: min.: 0,5 - máx.: 10 bar  
 -Pressão de funcionamento recomendada: min.: 1 - máx.: 5 bar (para pressões superiores a 5 bar, recomendamos que utilize um reductor de pressão na sua instalação).  
 -Variações bruscas de pressão entre água quente e água fria, e os picos de pressão perturbam o bom funcionamento deste misturador.  
 -Temperatura máx. da água quente: 85 °C / Temperatura recomendada: 60 °C

## IMPLEMENTAÇÃO

Recomendamos fortemente que sopra a tubagem antes da instalação do misturador, de modo a eliminar poeiras e limallas, nomeadamente no caso de uma instalação nova. Estes póss podem dar origem a um mau funcionamento do misturador, obstruindo o cartucho termostático.  
 1. Após ter cortado a água, purgue a instalação, desmonte as torneiras antigas.  
 2. O entre-eixo do misturador por si só é de 150 mm, as ligações excentricas fornecidas permitem instalar o misturador numa ligação interaxial de 130 mm a 170 mm.  
 3. Faça o mesmo com as redes das saídas de água nas paredes.  
 4. Enrosque as ligações excentricas, de modo a que o misturador fique depois perfeitamente na horizontal.  
 5. Enrosque o espelho cromado nas ligações excentricas.  
 6. Coloque as 2 juntas no interior das 2 porcas presas no misturador, enrosque o misturador de modo a que as duas porcas presas não permitam quaisquer fugas.

## MANUTENÇÃO

-Limpe regularmente as superfícies cromadas e/ou cores com água e sabão, e um pano suave.  
 -ESTÁ PROIBIDA A UTILIZAÇÃO DE SOLUÇÕES ACIDAS, SOLVENTES OU PRODUTOS ABRASIVOS.  
 -Se o fluxo de água diminuir com o tempo, os filtros podem estar obstruídos com sujidade e/ou calcário. Assim, aconselhamos a limpeza ou substitua os filtros que se encontram nas 2 entradas do misturador  
 -No caso de risco de gelo no interior da casa, é muito importante que feche a água, purgue a instalação e deixe as torneiras abertas, para garantir a purga completa destas.

## GARANTIA

-Os nossos produtos têm uma garantia de 5 anos e 10 anos para os modelos NF contra qualquer defeito de fabrico, a partir da data de compra, e 1 ano para o estado da superfície, peças de desgaste (cartuchos, inversores, juntas, etc.) e outros componentes.  
 -A aplicação da garantia pressupõe :  
 1. Que a data de compra é comprovada  
 2. A descrição com precisão da anomalia constatada, justificando a sua reclamação.  
 -A nossa responsabilidade limita-se à substituição de peças reconhecidas como defeituosas e não envolve, em caso algum, a cobrança de mão-de-obra ou de outros custos, e/ou a substituição do produto a título gratuito mano de obra u outros custos y/o el reemplazo de la totalidad del producto.  
 -A nossa responsabilidade não abrange os seguintes casos:  
 1. Instalação ou utilização incorreta do produto  
 2. Utilização de produtos de manutenção não adaptados (corrosivos, abrasivos, solventes, ácidos, etc...)  
 3. Danos, seja de que tipo for, devido à presença de corpos estranhos conduzidos pela água (areia, limallas, etc.) ou por uma temperatura excessiva desta  
 4. Danos devido a gelo  
 5. Danos associados a um defeito de manutenção e a uma manifiesta falta de cuidado que tenha dado origem à sujidade anormal do produto, choques, etc.

## ES

## GB

## GEbruiksomstandigheden

-Waterdruk: min. 0,5 - max. 10 bar  
 -Aanbevolen bedrijfsdruk: min. 1 - max. 5 bar (voor drukwaarden hoger dan 5 bar, wordt het aanbevolen om een reducerklep in uw installatie aan te brengen).  
 -Sterke drukschommelingen tussen warm en koud water, en waterslag verstoren de juiste werking van deze mengkraan.  
 -Max. temperatuur van warm water: 85 °C / Aanbevolen temperatuur: 60 °C

## INSTALLATIE

Het wordt ten zeerste aangeraden om de leidingen voor het installeren van de mengkraan grondig door te blazen om stof en vijzel te verwijderen, in het bijzonder bij een nieuwe installatie. Het stof kan het thermostatisch mengventiel verstopen en een verkeerde werking van de mengkraan veroorzaken.  
 1. Sluit de watertoevoer af, en laat het water weglipen, verwijder uw oude kraan.  
 2. De cirkeldiameter van alleen de mengkraan is 150 mm, de meegeleverde S-koppelingen stellen u in staat om de mengkraan te bevestigen aan een verbindingstuk met een cirkeldiameter tussen 130 mm en 170 mm.  
 3. Voor een goede afdichting wikkel u teflontape of hennep rond de S-koppelingen  
 4. Draai de S-koppelingen vast zodat de mengkraan perfect horizontaal aangebracht zal worden  
 5. Draai de verchroomde rozet vast op de S-koppelingen.  
 6. Breng de 2 pakkingen aan in de 2 ingewerkte moeren van de mengkraan, draai de mengkraan vast zodat de twee ingewerkte moeren geen lekken vertonen

## ONDERHOUD

-De verchroomde delen of andere uiteinden moeten regelmatig worden schoongemaakt met behulp van een spons of een zachte doek. Slechts water en neutrale zeep gebruiken om de verchroomde delen schoon te maken.  
 -VOORZICHTIG: GEBRUIK NOOIT ZURE, OPLOSBAARE PRODUCTEN, SCHURENDE SPONS OF VLOEIBAAR SCHUURMIDDEL OM SCHOON TE MAKEN.  
 -Als het waterdebiet na verloop van tijd afneemt, komt dit waarschijnlijk doordat de filters door vuil en/of kalk verstopt zijn. Het is aldus aangeraden om de filters die zich in de 2 toevoeren van de mengkraan bevinden te reinigen of te vervangen  
 -Als de waterpijpen binnen uw huis onderworpen zijn aan het bevriezen, moet u de watertoevoer afsnijden en de kraan reinigen voordat de pijpen bevriezen. Om er zeker van te zijn dat er geen water in de kraan blijft staan.

## GARANTIE

-Onze producten zijn gewaarborgd voor 5 jaar en 10 jaar voor NF-kranen, waarbij de aankoopdatum bewijsmateriaal zal zijn, tegen eventuele productiefouten en 1 jaar tegen oppervlakte, verpakings- en wasfouten  
 -De waarborg kan slechts worden gesteld wanneer de volgende vereisten eerst worden gedaan :  
 1. de aankoopdatum moeten worden bewezen  
 2. de cliënt die om garantie vraagt, beschrijft grondig het gebrek wat hem onder ogen komt.  
 -Onze aansprakelijkheid is beperkt tot de delen van de producten, die als defect worden beschouwd, maar nooit de eventuele te maken arbeidskosten, eventuele andere kosten en/of de vervanging van het product.  
 -Onze aansprakelijkheid kan in de volgende gevallen niet worden geëist:  
 1. installatie- en gebruik- ongeschikte omstandigheden (corrosief, schurend, oplosmiddelen, zuren, enz...)  
 2. gebruik van ongeschikte schoonmaakproducten (corrosief, schurend, oplosmiddelen, zuren, enz...)  
 3. eventuele schade, die zijn toe te rekenen aan de aanwezigheid van door water vervoerde dingen (zand, spaanders, enz.) of door een overdrijven watertemperatuur  
 4. schade door het bevriezen van water binnen het product  
 5. schade toe te rekenen aan een gebrek aan juist onderhoud of aan zorg tijdens hevige stormen, schade of breuk, enz.

## CONDIZIONI DI UTILIZZO

-Pressione dell'acqua: min. 0,5 - max. 10 bar  
 -Pressione di funzionamento raccomandata: min. 1 - max. 5 bar (per pressioni superiori a 5 bar, si raccomanda di dotare l'impianto di un riduttore di pressione).  
 -Brusche variazioni di pressione tra l'acqua calda e l'acqua fredda e i «colpi d'ariete» ostacolano il corretto funzionamento di questo miscelatore.  
 -Temperatura max. dell'acqua calda: 85 °C / Temperatura raccomandata: 60 °C

## INSTALLAZIONE

Si raccomanda di soffiare nei tubi prima di installare il miscelatore per eliminare polvere e limatura, in particolare in caso di impianti nuovi. Tali detriti possono causare il malfunzionamento del miscelatore otturando la cartuccia termostatica.  
 1. Dopo aver chiuso l'alimentazione idraulica, spurgare l'impianto, rimuovere la rubinetteria esistente.  
 2. L'interasse del solo miscelatore è di 150 mm, i raccordi eccentrici forniti permettono di installare il miscelatore a un raccordo interasse da 130 mm a 170 mm.  
 3. Effettuare questa operazione anche sulle filettature degli ingressi dell'acqua murali.  
 4. Avvitare i raccordi eccentrici in modo tale che il miscelatore sia in posizione perfettamente orizzontale.  
 5. Avvitare la rosetta cromata sui raccordi eccentrici.  
 6. Posizionare le 2 guarnizioni all'interno dei 2 dadi prigionieri del miscelatore, quindi avvitare il miscelatore in modo tale che i due dadi prigionieri non presentino perdite.

## MANUTENZIONE

-Pulire regolarmente le superfici cromate e/o colorate con acqua saponata e un panno morbido  
 -È VIETATO L'USO DI SOLUZIONI ACIDE, SOLVENTI E PRODOTTI ABRASIVI.  
 -Se il flusso d'acqua si riduce col tempo, è probabile che i filtri siano ostruiti da sporcizia e/o calcare. Si consiglia pertanto di pulire o sostituire i filtri situati nei 2 ingressi del miscelatore.  
 -Se sussiste il rischio di gelo all'interno della casa, è fondamentale chiudere l'alimentazione idraulica, spurgare l'impianto e lasciare le rubinetterie in posizione aperta.

## GARANZIA

-I nostri prodotti sono garantiti 5 anni dalla data di acquisto, e 10 anni per i modelli NF, contro qualsiasi difetto di fabbricazione e 1 anno per quanto riguarda lo stato delle superfici, i pezzi soggetti a usura (cartucce, deviatori, guarnizioni...) e altri componenti (aeratore, doccetta, flessibili...)  
 -La garanzia si applica solo se :  
 1. viene provata la data di acquisto;  
 2. l'anomalia riscontrata che richiede l'intervento in garanzia viene descritta in dettaglio  
 -La nostra responsabilità è limitata alla sostituzione dei componenti riconosciuti come difettosi e non implica in alcun caso la presa in carico della manodopera o altri costi e/o la sostituzione gratuita del prodotto.  
 -Decliniamo qualsiasi responsabilità nei seguenti casi:  
 1. Installazione o utilizzo improprio del prodotto.  
 2. Utilizzo di prodotti di manutenzione non adatti (corrosivi, abrasivi, solventi, acidi, ecc...)  
 3. Danni di qualsiasi tipo causati dalla presenza di corpi estranei veicolati dall'acqua (sabbia, limatura, ecc.) o, per esempio, una temperatura eccessiva dell'acqua.  
 4. Danni causati dal gelo.  
 5. Danni dovuti alla palese assenza di manutenzione e cura: incrostazioni anomale del prodotto, urti, ecc.

## NL

## IT