

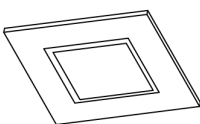

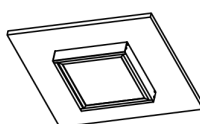

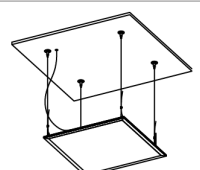
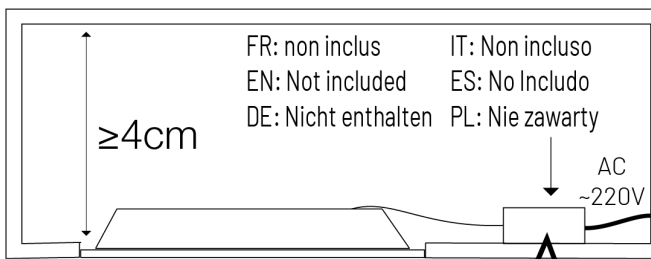
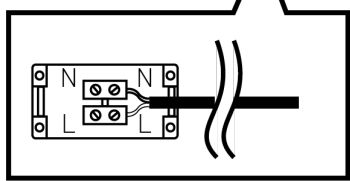

# ORO

	FR: Encastré EN: Recessed DE: Einbau IT: Da incasso ES: Empotrado PL: Wpuszczone	
	FR: Installation en saillie EN: Surface installation DE: Aufputzmontage IT: installazione in superficie ES: instalación en superficie PL: instalacja na powierzchni	<b>ref.730314</b> FR: Cadre vendu séparément EN: Frame sold separately DE: Rahmen separat erhältlich IT: Cornice venduta separatamente ES: El marco se vende por separado. PL: Rama sprzedawana osobno
	FR: Suspension EN: Suspension DE: Suspension IT: Sospensione ES: Suspensión PL: Zawieszanie	FR: non inclus EN: Not included DE: Nicht enthalten IT: Non incluso ES: No Incluido PL: Nie zawarty

FR: non inclus    IT: Non incluso  
EN: Not included    ES: No Incluido  
DE: Nicht enthalten    PL: Nie zawarty

≥4cm

		CRI			
3297027313702	36W	> 80	IP 20	230V	59.5X59.5X2.8 cm
3297027313719	36W	> 80	IP 20	230V	59.5X59.5X3 cm
3297027313726	36W	> 80	IP 20	230V	29.5X119.5X2.8 cm
3297027313733	36W	> 80	IP 20	230V	29.5X119.5X2.8 cm
3297027313740	30W	> 80	IP 20	230V	59.5X59.5X2.8 cm
3297027313757	30W	> 80	IP 20	230V	59.5X59.5X2.8 cm
3297027313764	30W	> 80	IP 20	230V	29.5X119.5X2.8 cm
3297027313771	30W	> 80	IP 20	230V	29.5X119.5X2.8 cm
3297027313788	36W	> 80	IP 20	230V	59.5X59.5X2.8 cm
3297027313795	36W	> 80	IP 20	230V	59.5X59.5X2.8 cm
3297027313801	36W	> 80	IP 20	230V	29.5X119.5X2.8 cm
3297027313818	36W	> 80	IP 20	230V	29.5X119.5X2.8 cm
3297027313825	30W	> 80	IP 20	230V	59.5X59.5X2.8 cm
3297027313832	30W	> 80	IP 20	230V	59.5X59.5X2.8 cm
3297027313849	30W	> 80	IP 20	230V	29.5X119.5X2.8 cm
3297027313856	30W	> 80	IP 20	230V	29.5X119.5X2.8 cm



FR: Les produits électriques ne doivent pas être mis au rebut avec les déchets ménagers. En fin de vie, veuillez les recycler dans points de collectes prévus à cet effet. Adressez-vous aux autorités locales ou à votre revendeur pour obtenir des conseils.  
 EN: Electrical products must not be thrown out with domestic waste. They must be taken to a communal collecting point for environmentally friendly disposal in accordance with local regulations. Contact your local authorities or stockist for advice on recycling.  
 DE: Elektrische Produkte dürfen nicht mit dem Hausmüll entsorgt werden. Bitte entsorgen Sie sie am Ende ihrer Lebensdauer in den dafür vorgesehenen Sammelstellen. Wenden Sie sich an Ihre lokale Behörde oder Ihren Händler, um Rat zu erhalten.  
 IT: I prodotti elettrici non devono essere smaltiti con i rifiuti domestici. A fine vita si prega di riciclarli negli appositi punti di raccolta. Contattare l'autorità locale o il proprio rivenditore per un consiglio.  
 ES: Los productos eléctricos no deben desecharse con la basura doméstica. Al final de su vida útil, recíclalos en los puntos de recogida previstos para tal fin. Póngase en contacto con su autoridad local o su distribuidor para obtener asesoramiento.  
 PL: Produkty elektryczne nie mogą być wyrzucane razem z odpadami domowymi. Po zakończeniu ich eksploatacji prosimy o recykling w przeznaczonych do tego punktach zbiórki. Skontaktuj się z lokalnymi władzami lub sprzedawcą w celu uzyskania porady.



FR: Non couvrable par un matériau isolant  
 EN: Cannot be covered by an insulating material  
 DE: Kann nicht durch ein Isoliermaterial abgedeckt werden  
 IT: Non può essere coperto da un materiale isolante  
 ES: No se puede cubrir con un material aislante  
 PL: Nie można pokryć materiałem izolacyjnym



FR: Non compatible avec un variateur de lumière  
 EN: Not compatible with a dimmer  
 DE: Nicht kompatibel mit einem Dimmer  
 IT: Non compatibile con un dimmer  
 ES: No es compatible con un atenuador  
 PL: Nie jest kompatybilny ze ściemniaczem



FR: Produit conforme aux Directives de l'Union Européenne  
 EN: Product conforms to European Union Directives  
 DE: Produkt entspricht den Richtlinien der Europäischen Union  
 IT: Prodotto conforme alle Direttive dell'Unione Europea Union  
 ES: El producto cumple con las directivas de la Unión Europea  
 PL: Produkt zgodny z dyrektywami Unii Europejskiej



FR: Phase, fil marron  
 EN: Live: brown wire  
 DE: Phasenkabel: braun  
 IT: Fase: filo marrone  
 ES: Fase: cable marrón  
 PL: Faza: przewód brązowy



FR: Neutre: fil bleu  
 EN: Neutral: blue wire  
 DE: Neutralkabel: blau  
 IT: Neutro: filo blu  
 ES: Neutro: cable azul  
 PL: Zero: przewód niebieski



FR: Utilisation en intérieur uniquement  
 EN: For indoor use only  
 DE: Uitsluitend voor gebruik binnenshuis  
 IT: Solo per uso all'interno  
 ES: Uso exclusivamente en el interior  
 PL: Nur in Innenräumen verwenden



FR: Protection électrique: mise à la terre  
 EN: Earth: green/yellow wire  
 DE: Erdungskabel: grün/gelb  
 IT: collegamento a terra  
 ES: Toma de tierra  
 PL: Zabezpieczenie elektryczne: uziemienie

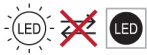

FR: Source lumineuse (LED seulement) non remplaçable  
 EN: Light source (LED only) not replaceable  
 DE: Lichtquelle (nur LED) nicht austauschbar  
 IT: Sorgente luminosa (solo LED) non sostituibile  
 ES: Fuente de luz (solo LED) no reemplazable  
 PL: Źródło światła (tylko LED) niewymienne

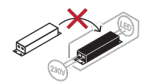

FR: Alimentation non remplaçable  
 EN: Non-replaceable power supply  
 DE: Nicht austauschbares Netzteil  
 IT: Alimentatore non sostituibile  
 ES: Fuente de alimentación no reemplazable  
 PL: Niewymienne zasilacz

FR: Ce produit contient une source lumineuse de classe énergétique:  
 EN: This product contains a light source of energy class:  
 DE: Dieses Produkt enthält eine Lichtquelle der Energieklasse:  
 IT: Questo prodotto contiene una sorgente luminosa di classe energetica:  
 ES: Este producto contiene una fuente de luz de clase energética:  
 PL: Ten produkt zawiera źródło światła nr o klasie energetycznej:



LED

ref.999226



# 1) Consignes générales de sécurité - General safety instructions - Allgemeine Sicherheitshinweise Istruzioni generali di sicurezza - Instrucciones generales de seguridad - Ogólne instrukcje bezpieczeństwa

## FR

- L'installation du produit devra être réalisée par un électricien ou toute autre personne qualifiée et conformément aux normes en vigueur dans le pays d'installation. Pour procéder à l'installation ou à toute intervention de maintenance ou d'entretien, mettre le réseau électrique hors tension.
- Ne pas regarder directement la source lumineuse.
- Ne jamais toucher le produit lorsqu'il est en fonctionnement, ou lorsqu'il vient juste d'être éteint.
- Ne pas utiliser de cordon d'alimentation endommagé ou modifié afin d'éviter tout risque d'incendie, de choc électrique.
- Avant utilisation, s'assurer que le produit n'a pas été endommagé. Si une détérioration est constatée, ne pas utiliser le produit.
- Le câble ou le cordon extérieur souple de ce luminaire ne peut pas être remplacé. Si le câble est endommagé, le luminaire doit être recyclé.
- Veiller à ce que le câble d'alimentation fixe du luminaire soit doté d'une isolation supplémentaire avant que le luminaire puisse être raccordé.
- Ne pas couvrir le produit par un matériau isolant.

## EN

- The installation of the product must be carried out by an electrician or any other qualified person and in accordance with the standards in force in the country of installation. To carry out the installation or any maintenance or service intervention, turn off the power supply.
- Do not look directly at the light source.
- Never touch the product when it is in operation, or when it has just been turned off.
- Do not use a damaged or modified power cord to avoid any risk of fire or electric shock.
- Before use, ensure that the product has not been damaged. If deterioration is noted, do not use the product.
- The flexible exterior cable or cord of this fixture cannot be replaced. If the cable is damaged, the luminaire must be recycled.
- Ensure that the fixed power cable of the luminaire has additional insulation before the luminaire can be connected.
- Do not cover the product with insulating material.

## DE

- Die Installation des Produkts muss von einem Elektriker oder einer anderen qualifizierten Person und in Übereinstimmung mit den im Installationsland geltenden Normen durchgeführt werden. Um die Installation oder Wartungs- oder Serviceeingriffe durchzuführen, schalten Sie die Stromversorgung aus.
- Schauen Sie nicht direkt in die Lichtquelle.
- Berühren Sie das Produkt niemals, wenn es in Betrieb ist oder gerade ausgeschaltet wurde.
- Verwenden Sie kein beschädigtes oder verändertes Netzkabel, um die Gefahr von Bränden oder Stromschlägen zu vermeiden.
- Stellen Sie vor der Verwendung sicher, dass das Produkt nicht beschädigt ist. Wenn eine Verschlechterung festgestellt wird, verwenden Sie das Produkt nicht.
- Das flexible Außenkabel oder Kabel dieser Leuchte kann nicht ersetzt werden. Wenn das Kabel beschädigt ist, muss die Leuchte recycelt werden.
- Stellen Sie sicher, dass das feste Stromkabel der Leuchte zusätzlich isoliert ist, bevor die Leuchte angeschlossen werden kann.
- Decken Sie das Produkt nicht mit Isoliermaterial ab.

## IT

- L'installazione del prodotto deve essere effettuata da un elettricista o altra persona qualificata e in conformità con le norme in vigore nel paese di installazione. Per effettuare l'installazione o qualsiasi intervento di manutenzione o assistenza, togliere l'alimentazione.
- Non guardare direttamente la fonte di luce.
- Non toccare mai il prodotto mentre è in funzione o quando è appena stato spento.
- Non utilizzare un cavo di alimentazione danneggiato o modificato per evitare qualsiasi rischio di incendio o scossa elettrica.
- Prima dell'uso assicurarsi che il prodotto non abbia subito danni. Se si nota un deterioramento, non utilizzare il prodotto.
- Il cavo esterno flessibile o il cavo di questo apparecchio non può essere sostituito. Se il cavo è danneggiato, l'apparecchio deve essere riciclato.
- Assicurarsi che il cavo di alimentazione fisso dell'apparecchio di illuminazione abbia un isolamento aggiuntivo prima di poter collegare l'apparecchio di illuminazione.
- Non coprire il prodotto con materiale isolante.

## ES

- La instalación del producto debe ser realizada por un electricista o cualquier otra persona cualificada y de acuerdo con las normas vigentes en el país de instalación. Para realizar la instalación o cualquier intervención de mantenimiento o servicio, cortar el suministro eléctrico.
- No mire directamente a la fuente de luz.
- Nunca toque el producto cuando esté en funcionamiento o recién apagado.
- No utilice un cable de alimentación dañado o modificado para evitar cualquier riesgo de incendio o descarga eléctrica.
- Antes de su uso, asegúrese de que el producto no haya sufrido daños. Si nota deterioro, no utilice el producto.
- El cable o cordón exterior flexible de este aparato no se puede reemplazar. Si el cable está dañado, la luminaria debe reciclarse.
- Asegúrese de que el cable de alimentación fijo de la luminaria tenga un aislamiento adicional antes de poder conectar la luminaria.
- No cubrir el producto con material aislante.

- Garantie légale de 2 ans à compter de la date d'achat contre les défauts de fabrication, pannes et dysfonctionnements du produit sous réserve d'une utilisation conforme aux informations du présent manuel d'utilisation. Arlux propose également une garantie commerciale supplémentaire de 1 an, soit une garantie totale de 3 ans.

- Cette garantie ne couvre pas les défauts et détériorations provoqués par une utilisation inappropriée ou le vieillissement naturel. Pendant la période de garantie, avec la preuve d'achat de l'article, prendre contact avec le point de vente qui procédera au remplacement ou au remboursement du produit concerné.

La garantie est limitée à la réparations ou au remplacement des pièces reconnues comme défectueuses. Elle ne couvre, en aucun cas les frais annexes (déplacements, main d'oeuvre) . Sauf indication contraire prévue par la loi en vigueur, cette garantie ne couvre pas les coûts des accessoires (transport, expédition, frais d'interventions d'installation ou de désinstallation, main d'oeuvre etc...).

Cette garantie ne couvre pas les défauts et dommages causés par l'usure normale ni les dommages résultant d'une utilisation non conforme, d'une installation ou assemblage défectueux, d'une mauvaise utilisation.

- Legal guarantee of 2 years from the date of purchase against manufacturing defects, breakdowns and malfunctions of the product subject to use in accordance with the information in this user manual. Arlux also offers an additional 1 year commercial warranty, giving a total warranty of 3 years.

- This warranty does not cover defects and damage caused by inappropriate use or natural aging. During the warranty period, with proof of purchase of the item, contact the point of sale who will replace or refund the product concerned.

The warranty is limited to the repair or replacement of parts recognized as defective. It does not cover, under any circumstances, additional costs (travel, labor). Unless otherwise specified by current law, this warranty does not cover the costs of accessories (transport, shipping, installation or uninstallation intervention costs, labor, etc.).

This warranty does not cover defects and damage caused by normal wear and tear or damage resulting from improper use, defective installation or assembly, or misuse.

- Gesetzliche Garantie von 2 Jahren ab Kaufdatum gegen Herstellungsfehler, Ausfälle und Fehlfunktionen des Produkts, sofern es gemäß den Informationen in dieser Bedienungsanleitung verwendet wird. Arlux bietet außerdem eine zusätzliche 1-jährige kommerzielle Garantie, was einer Gesamtgarantie von 3 Jahren entspricht.

- Diese Garantie deckt keine Mängel und Schäden ab, die durch unsachgemäßen Gebrauch oder natürliche Alterung verursacht werden. Wenden Sie sich während der Garantiezeit mit einem Kaufbeleg des Artikels an die Verkaufsstelle, die das betreffende Produkt ersetzt oder erstattet.

Die Gewährleistung beschränkt sich auf die Reparatur oder den Ersatz der als mangelhaft anerkannten Teile. In keinem Fall werden zusätzliche Kosten (Reisekosten, Arbeitskosten) abgedeckt. Sofern das geltende Recht nichts anderes vorsieht, deckt diese Garantie nicht die Kosten für Zubehör (Transport, Versand, Installations- oder Deinstallationskosten, Arbeitsaufwand usw.) ab.

Diese Garantie deckt keine Mängel und Schäden ab, die durch normale Abnutzung oder Schäden verursacht werden, die auf unsachgemäßem Gebrauch, fehlerhafte Installation oder Montage oder Missbrauch zurückzuführen sind.

- Garanzia legale di 2 anni dalla data di acquisto contro difetti di fabbricazione, guasti e malfunzionamenti del prodotto soggetto ad utilizzo conforme a quanto riportato nel presente manuale d'uso. Arlux offre anche un'ulteriore garanzia commerciale di 1 anno, per una garanzia totale di 3 anni.

- La presente garanzia non copre difetti e danni causati da un uso inappropriato o dal naturale invecchiamento. Durante il periodo di garanzia, con la prova d'acquisto dell'articolo, contattare il punto vendita che provvederà alla sostituzione o al rimborso del prodotto in questione.

La garanzia è limitata alla riparazione o sostituzione delle parti riconosciute difettose. Non copre in nessun caso i costi aggiuntivi (viaggio, manodopera). Se non diversamente specificato dalla normativa vigente, la presente garanzia non copre i costi degli accessori (costi di trasporto, spedizione, intervento di installazione o disinstallazione, manodopera, ecc.).

Questa garanzia non copre difetti e danni causati dalla normale usura o danni derivanti da uso improprio, installazione o assemblaggio difettosi o uso improprio.

- Garantía legal de 2 años desde la fecha de compra contra defectos de fabricación, averías y mal funcionamiento del producto sujeto a uso de acuerdo con la información de este manual de usuario. Arlux también ofrece una garantía comercial adicional de 1 año, lo que da una garantía total de 3 años.

- Esta garantía no cubre defectos y daños causados por un uso inadecuado o envejecimiento natural. Durante el período de garantía, presentando el justificante de compra del artículo, póngase en contacto con el punto de venta que sustituirá o reembolsará el producto en cuestión.

La garantía se limita a la reparación o sustitución de piezas reconocidas como defectuosas. No cubre, bajo ningún concepto, costes adicionales (viajes, mano de obra). Salvo que la legislación vigente especifique lo contrario, esta garantía no cubre los costes de los accesorios (transporte, envío, costes de intervención de instalación o desinstalación, mano de obra, etc.).

Esta garantía no cubre defectos y daños causados por el desgaste normal o daños resultantes de un uso inadecuado, instalación o montaje defectuoso o mal uso.

**PL**

- Instalacja produktu musi zostać przeprowadzona przez elektryka lub inną wykwalifikowaną osobę i zgodnie z normami obowiązującymi w kraju instalacji. W celu przeprowadzenia instalacji lub jakichkolwiek czynności konserwacyjnych lub serwisowych należy wyłączyć zasilanie.
- Nie patrz bezpośrednio na źródło światła.
- Nigdy nie dotykaj produktu, gdy jest włączony lub gdy został właśnie wyłączony.
- Nie używaj uszkodzonego lub zmodyfikowanego przewodu zasilającego, aby uniknąć ryzyka pożaru lub porażenia prądem.
- Przed użyciem należy upewnić się, że produkt nie został uszkodzony. W przypadku zauważenia pogorszenia nie należy używać produktu.
- Elastyczny kabel zewnętrzny lub przewód tego urządzenia nie podlega wymianie. Jeżeli kabel jest uszkodzony, oprawę należy poddać recyklingowi.
- Przed podłączeniem oprawy należy upewnić się, że stały kabel zasilający oprawę posiada dodatkową izolację.
- Nie przykrywać produktu materiałem izolacyjnym.
- Gwarancja prawna 2 lata od daty zakupu na wady produkcyjne, awarie i nieprawidłowe działanie produktu pod warunkiem użytkowania zgodnie z informacjami zawartymi w

- niniejszej instrukcji obsługi. Arlux oferuje również dodatkową roczną gwarancję komercyjną, co daje łączną gwarancję na okres 3 lat.
- Niniejsza gwarancja nie obejmuje wad i uszkodzeń powstałych na skutek niewłaściwego użytkowania lub naturalnego starzenia się. W okresie gwarancyjnym, posiadając dowód zakupu towaru, skontaktuj się z punktem sprzedaży, który wymieni lub zwróci dany produkt.
- Gwarancja ogranicza się do naprawy lub wymiany części uznanych za wadliwe. Nie obejmuje w żadnym przypadku dodatkowych kosztów (podróży, pracy). O ile obowiązujące prawo nie stanowi inaczej, niniejsza gwarancja nie obejmuje kosztów akcesoriów (kosztów transportu, wysyłki, interwencji związanych z instalacją lub dezinstalacją, robocizny itp.).
- Niniejsza gwarancja nie obejmuje wad i uszkodzeń spowodowanych normalnym zużyciem lub uszkodzeniami wynikającymi z niewłaściwego użytkowania, wadliwej instalacji lub montażu lub niewłaściwego użycia.

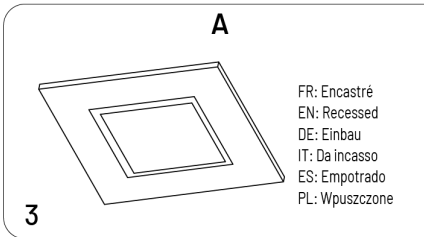
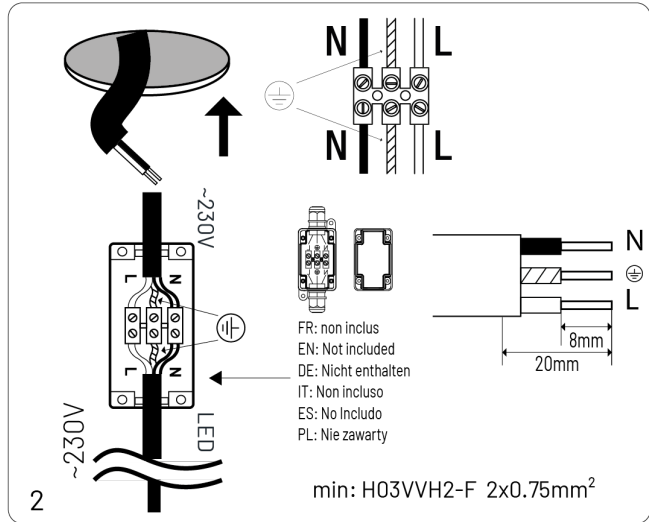
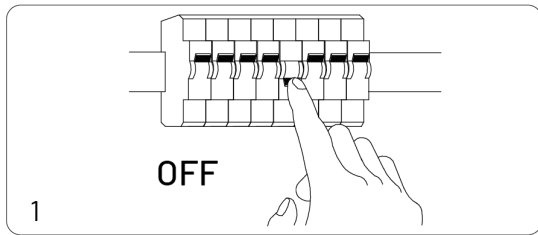

- FR: Encastré
- EN: Recessed
- DE: Einbau
- IT: Da incasso
- ES: Empotrado
- PL: Wpuszczone

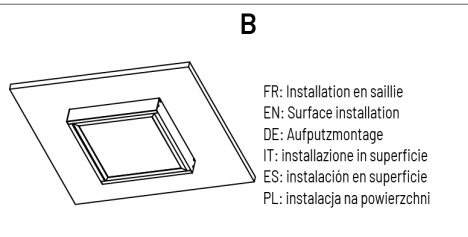

- FR: Installation en saillie
- EN: Surface installation
- DE: Aufputzmontage
- IT: installazione in superficie
- ES: instalación en superficie
- PL: instalacja na powierzchni

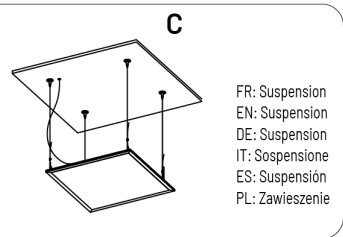

- FR: Suspension
- EN: Suspension
- DE: Suspension
- IT: Sospensione
- ES: Suspensión
- PL: Zawieszenie

 **FR**  
**Cet appareil se recycle**  
À DÉPOSER EN MAGASIN  **À DÉPOSER EN DÉCHÈTERIE**   
ou   
Points de collecte sur [www.quefairedemesdechets.fr](http://www.quefairedemesdechets.fr)  
Privilégiez la réparation ou le don de votre appareil !