



SYNAPSIA 1000

FR Notice

somfy[®]

VERSION ORIGINALE

Cette notice s'applique à toutes les motorisations SYNAPSIA 1000 dont les déclinaisons sont disponibles au catalogue en vigueur.

SOMMAIRE

1. Bienvenue	3	3.9. Montage des carters	12
1.1. Qui est Somfy ?	3	3.10. Montage des bras sur la motorisation	13
1.2. Assistance	3	3.11. Fixation des bras aux vantaux	14
2. Informations préalables	3	3.12. Mise en service et enregistrement du point de commande io	14
2.1. Domaine d'application	3	3.13. Réglages supplémentaires	18
2.2. Responsabilité	3	4. Utilisation et maintenance	20
3. Installation	4	4.1. Fonction Ouverture et Fermeture	20
3.1. Consignes spécifiques de sécurité	4	4.2. Fonction STOP	20
3.2. Cas d'installation	4	4.3. Position favorite (my)	20
3.3. Contenu du kit*	5	4.4. Détection des obstacles	21
3.4. Outils et visserie nécessaires	6	4.5. Protection contre le gel	21
3.5. Pose de la motorisation	6	4.6. Astuces, conseils et re-réglages	21
3.6. Câblage	10	4.7. Opérations de maintenance nécessitant le démontage des bras	28
3.7. Assemblage des bras	11	5. Données techniques	28
3.8. Montage des composants liés aux vantaux	11		

GÉNÉRALITÉS

Consignes de sécurité



Danger

Signale un danger entraînant immédiatement la mort ou des blessures graves.



Avertissement

Signale un danger susceptible d'entraîner la mort ou des blessures graves.



Précaution

Signale un danger susceptible d'entraîner des blessures légères ou moyennement graves.



Attention

Signale un danger susceptible d'endommager ou de détruire le produit.

INSTRUCTIONS DE SÉCURITÉ



PRÉCAUTION

- Laisser le câble d'alimentation de la motorisation accessible : il doit pouvoir être remplacé facilement.
- Respecter la Norme NF C 15-100 pour les installations électriques.
- Les câbles traversant une paroi métallique doivent être protégés et isolés par un manchon ou un fourreau.
- Attacher les câbles pour éviter tout contact avec une partie en mouvement.
- Si la motorisation est utilisée en extérieur, et si le câble d'alimentation est de type H05-VVF, alors installer le câble dans un conduit résistant aux UV, par exemple sous goulotte.



ATTENTION

Toujours faire une boucle sur le câble d'alimentation pour éviter la pénétration d'eau dans la motorisation.

1. BIENVENUE

Nous vous remercions d'avoir choisi un produit Somfy. Ce produit a été conçu, fabriqué et distribué par Somfy selon une organisation qualité conforme à la norme ISO 9001.

1.1. QUI EST SOMFY ?

Somfy développe, produit et commercialise des automatismes pour les ouvertures et les fermetures de la maison. Centrales d'alarme, automatismes pour stores, volets, garages et portails, tous les produits Somfy répondent à vos attentes de sécurité, confort et gain de temps au quotidien.

Chez Somfy, la recherche de la qualité est un processus d'amélioration permanent. C'est sur la fiabilité de ses produits que s'est construite la renommée de Somfy, synonyme d'innovation et de maîtrise technologique dans le monde entier.

1.2. ASSISTANCE

Bien vous connaître, vous écouter, répondre à vos besoins, telle est l'approche de Somfy.

Pour tout renseignement concernant le choix, l'achat ou l'installation de produits Somfy, vous pouvez demander conseil à votre magasin de bricolage ou prendre contact directement avec un conseiller Somfy qui vous guidera dans votre démarche.

Internet : <https://www.somfy.fr>

2. INFORMATIONS PRÉALABLES

2.1. DOMAINE D'APPLICATION

Cette notice décrit l'installation, la mise en service et les réglages d'une motorisation SYNAPSIA 1000 pour volets battants.

Avant toute installation, vérifier la compatibilité de ce produit avec les équipements et accessoires associés.

Les motorisations SYNAPSIA 1000 sont conçues pour motoriser tous types de volets battants dans la limite des cas décrits au chapitre "Cas d'installation".

L'installateur, professionnel de la motorisation et de l'automatisation de l'habitat doit s'assurer que l'installation du produit motorisé une fois installé respecte les normes en vigueur dans le pays de mise en service comme notamment la norme sur les volets battants EN13659.

L'utilisation de la motorisation s'effectue à l'aide d'un point de commande io.

La motorisation est équipée :

- d'une fonction de détection d'obstacle,
- d'une fonction de protection contre le gel,
- d'une fonction anti-écrasement des mains à la fermeture,
- d'un fusible mécanique embarqué sur le bras pour protéger la motorisation des sur-couples (vent, choc...).

2.2. RESPONSABILITÉ

Avant d'installer et d'utiliser la motorisation, lire attentivement cette notice. Outre les instructions décrites dans cette notice, respecter également les consignes détaillées dans le document joint **Consignes de sécurité**.

La motorisation doit être installée par un professionnel de la motorisation et de l'automatisation de l'habitat, conformément aux instructions de Somfy et à la réglementation applicable dans le pays de mise en service.

Toute utilisation de la motorisation hors du domaine d'application décrit ci-dessus est interdite. Elle exclurait, comme tout irrespect des instructions figurant dans cette notice et dans le document joint **Consignes de sécurité**, toute responsabilité et garantie de Somfy.

L'installateur doit informer ses clients des conditions d'utilisation et de maintenance de la motorisation et doit leur transmettre les instructions d'utilisation et de maintenance, ainsi que le document joint **Consignes de sécurité**, après l'installation de la motorisation. Toute opération de Service Après-Vente sur la motorisation nécessite l'intervention d'un professionnel de la motorisation et de l'automatisation de l'habitat.

Si un doute apparaît lors de l'installation de la motorisation ou pour obtenir des informations complémentaires, consulter un interlocuteur Somfy ou aller sur le site www.somfy.fr.

3. INSTALLATION

3.1. CONSIGNES SPÉCIFIQUES DE SÉCURITÉ



Précaution

- Avant toute manipulation sur le produit motorisé, couper l'alimentation secteur correspondante.
- Ne pas réaliser l'installation de la motorisation en cas de pluie et/ou de vent.



Attention

- Ne jamais laisser tomber, choquer, percer, immerger la motorisation.
- Éviter les manœuvres lors de la formation de gel sur le produit motorisé.
- Ne pas utiliser de produit abrasif ni de solvant pour nettoyer le produit.

3.2. CAS D'INSTALLATION

Avant le montage, vérifier la correspondance des mesures avec les cas d'installation suivants.

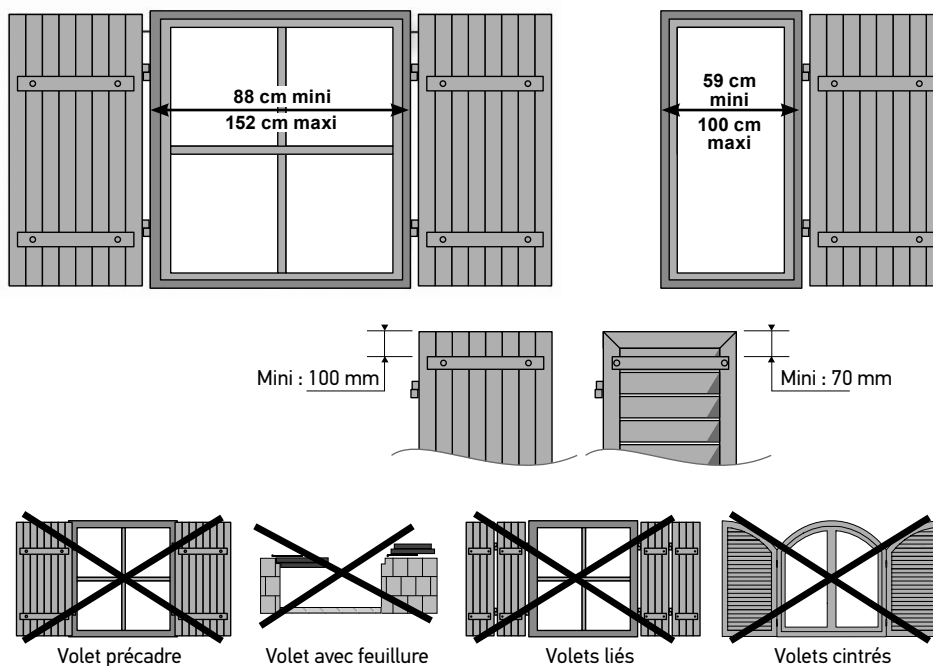



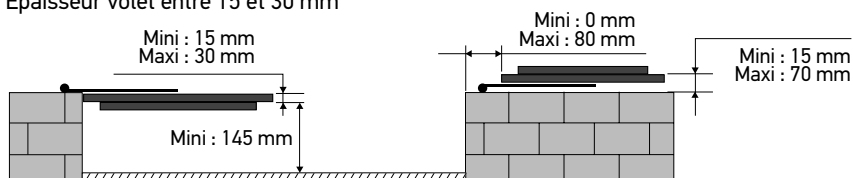



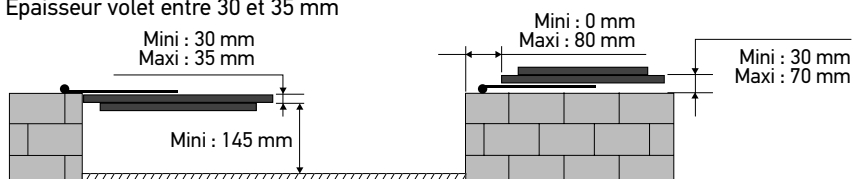











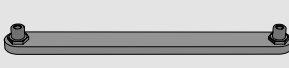





- Epaisseur volet entre 15 et 30 mm



- Epaisseur volet entre 30 et 35 mm







3.3. CONTENU DU KIT*

A 		B 		C 				
D 			E 		G 			
F 								
H 	I 							
x 2	x 2							
J 	K 	L 	M 	N 	O 	P 	Q 	
x 2	x 6	x 2	x 2	x 2	x 4	x 2		
R 	S 	T 	U 	V 	W 	X 		
x 2		x 2	x 2					

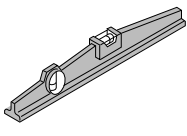
A : Carter gauche, **B** : Carter central, **C** : Carter droit,
D : Module électromécanique, **E** : Module mécanique,
F : Gabarit moteur, **G** : Demi-bras supérieur (humérus),
H : Équerre de fixation du bras, **I** : Demi-bras inférieur (radius),
J : Joints de carter, **K** : Rivets pop, **L** : Vis, **M** : Rondelles, **N** : Caches vis, **O** : Vis d'assemblage bras,
P : Joint d'équerre bras, **Q** : Collier de serrage,
R : Butées sécables, **S** : Situio 1 io, **T** : Passes câbles, **U** : Châssis, **V** : Câble secondaire,
W : Passe câble et angle de protection du carter, **X** : Gabarit de bras.

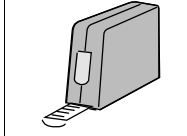
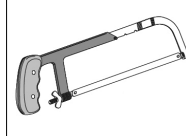
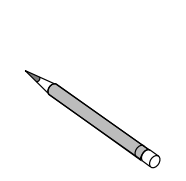
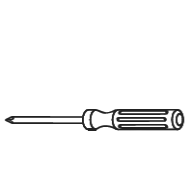
3.4. OUTILS ET VISSERIE NÉCESSAIRES

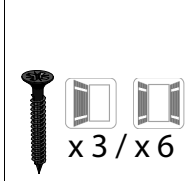
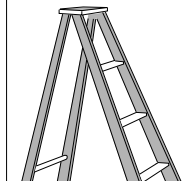
				
Perceuse	Niveau	Clé 10 / 17	Mètre	Scie
		 x 8	 x 3 / x 6	
Crayon	Tournevis	Vis pour le linteau	Vis pour volet bois (3 par bras)	Escabeau

3.5. POSE DE LA MOTORISATION

ⓘ Avant la pose de la motorisation, vérifier que chaque battant du volet est libre de mouvement sur toute sa course. Le volet battant ne doit pas présenter de point dur ou de zone de frottement avec son environnement direct (cadre, maçonnerie...). Le couple résistant du volet battant durant sa course ne doit pas dépasser 4 N·m.

3.5.1. Suppression des systèmes d'ouverture et fermeture

Supprimer tous les systèmes d'aide à l'ouverture et fermeture manuels s'ils peuvent entraver le bon fonctionnement de la motorisation.

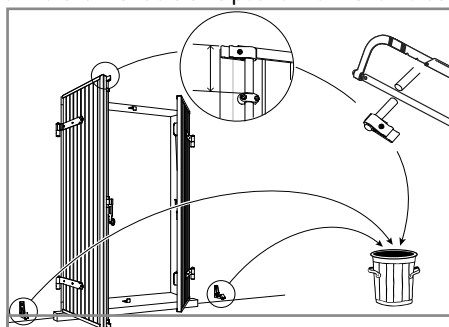

3.5.2. Positionnement de la motorisation

- 1) Fermer le volet.
- 2) Tracer un repère le long du linteau en suivant l'intérieur du volet fermé.

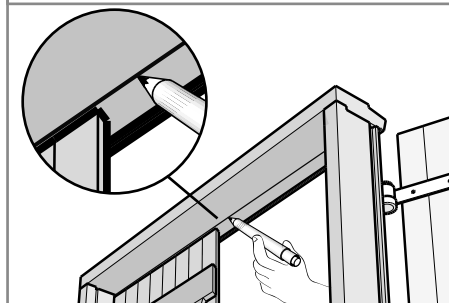

- 3) Mesurer la cote **Lt** (longueur entre tableaux).

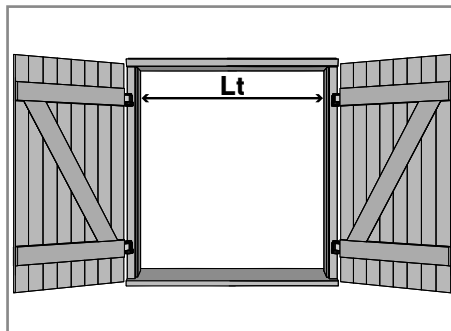

- 4) Reporter la cote **Lt** sur le gabarit cartonné fourni et réduire sa longueur de 5 mm environ du côté opposé aux trous de perçage.

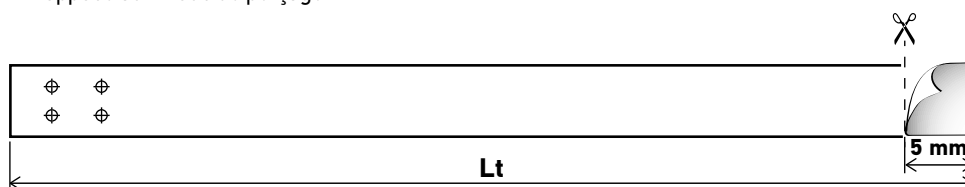

- 5) Présenter le gabarit sous le linteau en suivant le trait tracé sur le linteau et le pousser contre le tableau.

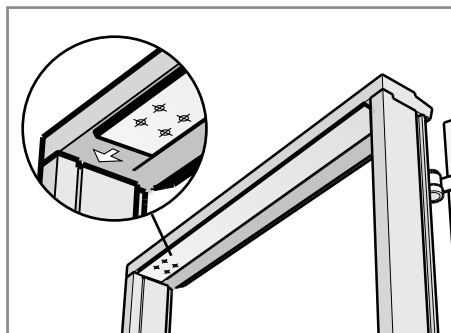

- 6) Marquer les 4 trous de perçages sur le linteau à travers le gabarit.

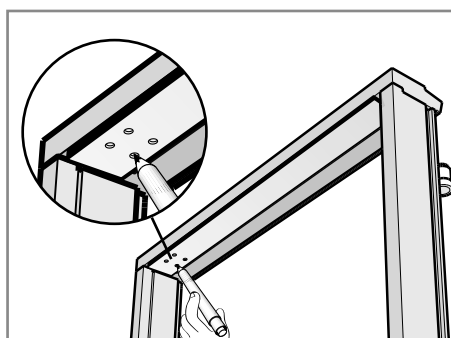

- 7) Pivoter horizontalement le gabarit de 180° et appliquer les étapes 5 et 6 au côté opposé du tableau.

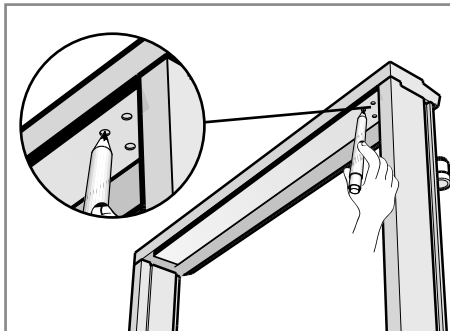

3.5.3. Perçage des trous de fixation

Attention



- Les chevilles employées doivent garantir une tenue à des efforts de 40 Kg minimum. La motorisation doit être fixée en six points minimum pour deux vantaux et quatre points minimum pour un vantail.
- La motorisation est conçue pour accueillir des vis de 8 mm de diamètre maximum ou des tire-fonds de 6 mm de diamètre maximum.

- ❗ Somfy préconise l'utilisation de quatre vis de six millimètres de diamètre minimum chacune, par vantail.

Perçer au diamètre approprié aux chevilles qui seront utilisées.

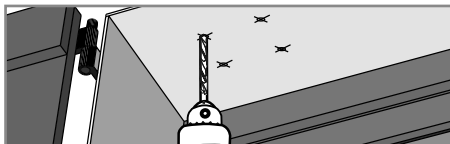

- ❗ Le choix de la méthode de fixation dépend de la nature du support, par conséquent, elle sera sous la responsabilité exclusive de l'installateur.

3.5.4. Fixation de la motorisation

- 1) Assembler 1 pièce de guidage du câble d'alimentation sur chaque châssis,

- ❗ La pièce de guidage se monte du côté des trous carrés.

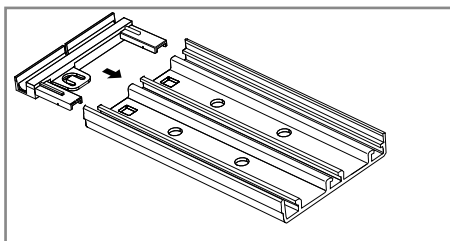

- 2) Présenter ce châssis muni de la pièce de guidage du câble sous le linteau en face des trous de fixation avec la pièce de guidage en appui contre le tableau.

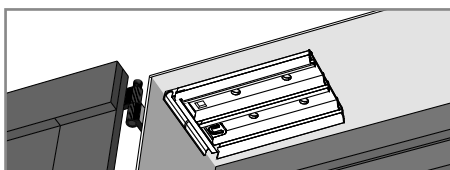

- 3) Fixer le châssis avec des vis appropriées sans les visser à fond.

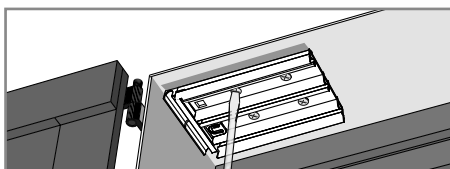

- 4) Appliquer les étapes 2 et 3 au côté opposé du tableau.

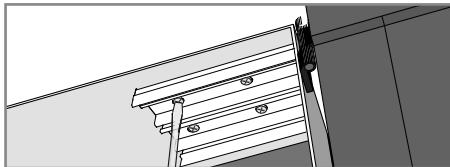

- 5) Placer les capots sur les châssis afin de guider l'alignement des 2 châssis avant leur serrage définitif en laissant apparaître de chaque côté les 2 vis les plus proches des tableaux.

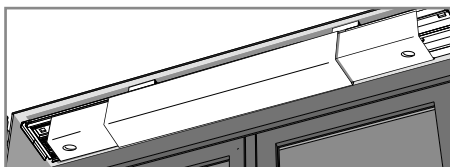

- 6) Serrer de chaque côté les 2 vis restées apparentes (le plus proche des tableaux).

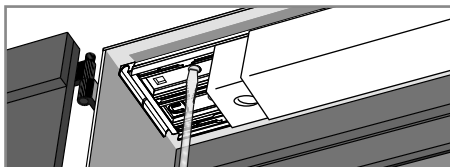

- 7) Retirer les capots des châssis et serrer les vis restantes de chaque côté.

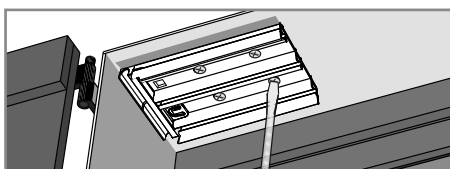

- Attention**
- Les vis de fixation du châssis ne doivent pas dépasser la hauteur des alvéoles du rail sous peine d'empêcher le mouvement de glissement des modules.

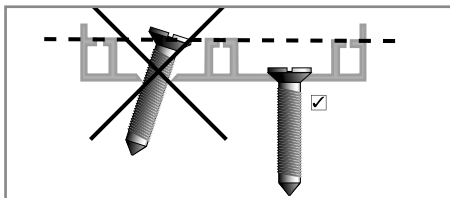

- 8) Vérifier le niveau des 2 châssis ainsi installés dans le sens de la largeur et de la profondeur. Si nécessaire, utilisez des cales λ pour mettre ces châssis de niveau (cales non fournies).

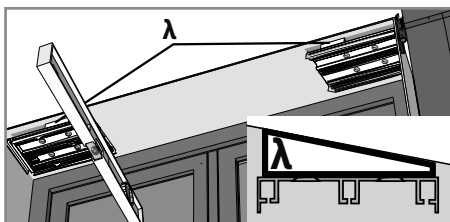

Insérer le module électromécanique (module doté de la carte électronique) sur le châssis se trouvant du côté de l'arrivée électrique en le poussant jusqu'en butée.

Dans le cas d'une installation d'un SYNAPSIA 1000 en 2 vantaux, insérer le module mécanique (module ne comportant pas de carte électronique) sur le châssis opposé en le poussant jusqu'en butée.

- ① *La butée est faite par la pièce de guidage a du câble d'alimentation et le module n'ira pas jusqu'à toucher les tableaux.*

9) Serrer les 3 vis d'encrage des modules sur le châssis à l'aide d'une clé à pipe de 10.

- ① *Ce serrage doit être ferme et compris entre 5 et 6 N.m.*

Précaution
 Ne pas pincer le fil d'alimentation secteur lors de la fixation de la motorisation.

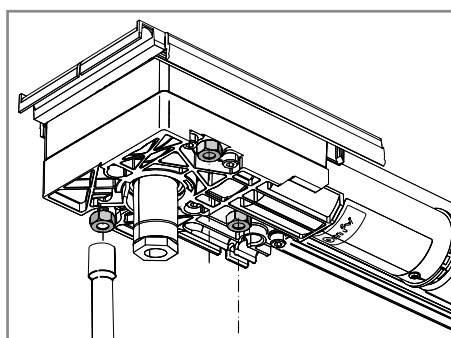
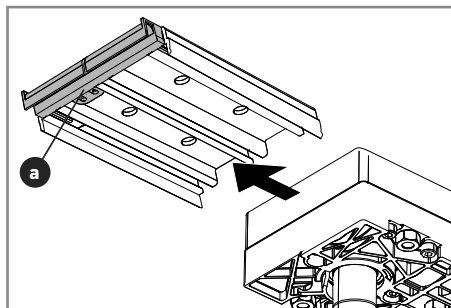

3.6. CÂBLAGE

Attention

- Le câble d'alimentation doit être protégé de la manœuvre du volet battant.
 - Ne pas modifier le cheminement du câble à l'intérieur du produit pour ne pas détériorer l'antenne et réduire la portée radio.
 - L'antenne radio qui est liée au câble d'alimentation ne doit jamais être coupée. Cela entraînerait une grave perte de performance du produit.
- ① *En cas de sortie de câble opposé à l'alimentation, décoller l'antenne du câble d'alimentation et placer l'antenne le long de la motorisation, à l'extérieur du carter, du côté fenêtre.*
- Couper l'alimentation secteur.
 - Passer le fil d'alimentation électrique par l'extrémité de la motorisation.
 - La connexion à la ligne secteur doit se faire à l'extérieur de la motorisation dans un boîtier électrique adapté. Il ne faut pas faire le raccordement électrique à l'intérieur de la motorisation pour éviter de réduire la performance radio du produit et pour assurer un raccordement électrique sécurisé.

1) Connecter la motorisation selon les informations ci-dessous :

	Câble	
	Neutre (N)	Phase (L)
230 V-50 Hz	Bleu	Marron

Précaution
 Mettre impérativement hors tension secteur avant toute manipulation.

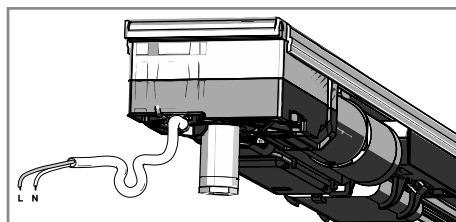

- 2) Vérifier le branchement électrique de la motorisation et la mettre sous tension.

Le produit doit émettre un **BIP**. Si ce n'est pas le cas, vérifier de nouveau le branchement électrique.

- 3) Penser à couper l'alimentation secteur après avoir vérifié le branchement électrique.

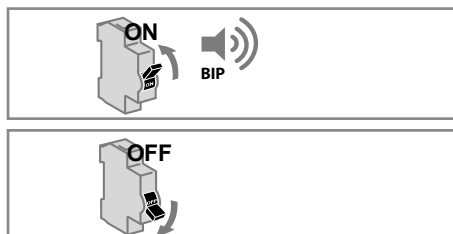

3.7. ASSEMBLAGE DES BRAS

- Positionner l'axe du radius **I** dans le trou central de l'équerre bras **H**.
- Positionner le joint d'équerre de bras **P** au-dessus de l'axe.
- Visser la vis **O** dans l'axe.
- Positionner le deuxième axe du radius dans le perçage de l'humérus **G**.
- Visser la vis **O** dans l'axe.

i Le couple de serrage de la vis **O** doit être compris entre 4 et 5 N·m.

i À l'issue de cet assemblage, ne pas installer les bras sur la motorisation. Cette étape s'effectuera ultérieurement.

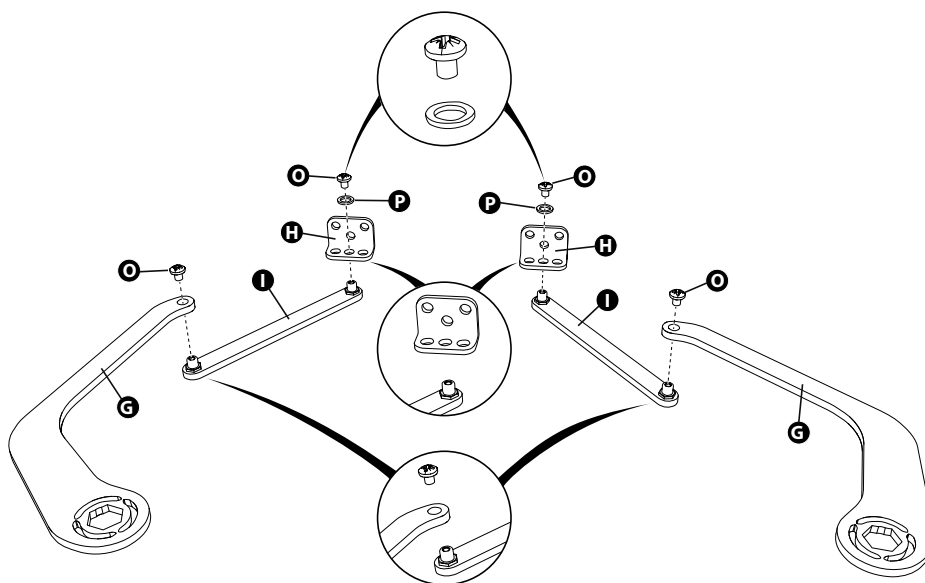

3.8. MONTAGE DES COMPOSANTS LIÉS AUX VANTAUX

3.8.1. Marquage de la position de l'équerre de fixation des bras

Utiliser le gabarit pour repérer les trous de l'équerre de bras : depuis l'intérieur, poser le gabarit sur le volet fermé puis le caler contre le linteau et contre la maçonnerie. Repérer sur le volet l'emplacement des trous de fixation de l'équerre bras.



3.8.2. Pose des butées d'arrêt R

3.8.2.1. Détails des composants

- 1) Butée sécable
- 2) Tampon

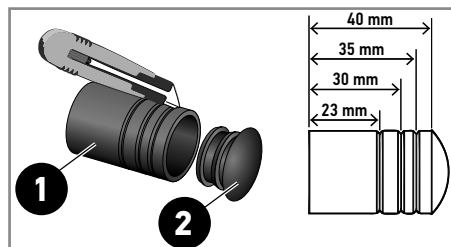

3.8.2.2. Fixation des butées d'arrêt

- Ouvrir les vantaux.
 - Marquer la position des butées **R** à l'arrière des vantaux ou sur le mur à l'endroit où le bras vient en pression sur le volet : cette position correspond à l'endroit où ont été marqués les 3 points de fixation de l'équerre de bras dans le chapitre précédent.
 - Couper les butées sécables **R** à la bonne longueur afin de garantir une fois positionnée, le parallélisme entre l'axe du bras de la motorisation et la surface des vantaux.
- ⓘ La motorisation est équipée d'une détection d'obstacle et s'arrêtera en pression sur les butées d'arrêt.
- Fixer les butées d'arrêt sur le mur ou sur les vantaux puis emmancher le tampon.
- ⓘ Le choix de la méthode de fixation dépend de la nature du support, par conséquent, elle sera sous la responsabilité exclusive de l'installateur.

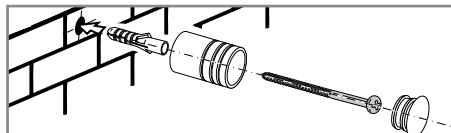
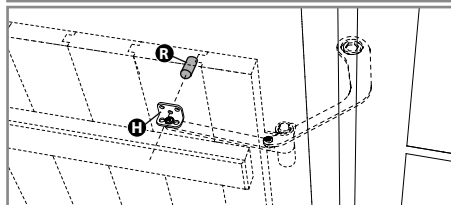
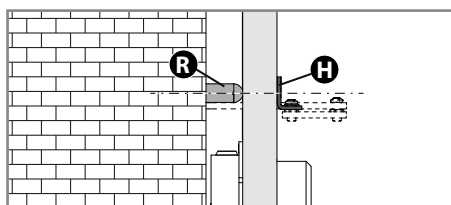
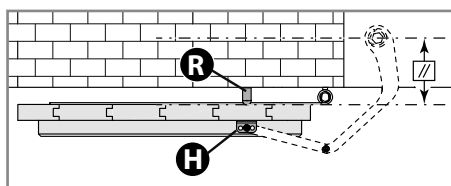

3.9. MONTAGE DES CARTERS

- 1) Volet battant
- 2) Fenêtre

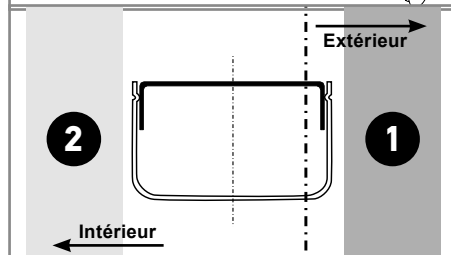

3.9.1. Montage des carters pour la motorisation SYNAPSIA 1000 2 vantaux

- Séparer l'élément **W** et clipser le passe câble (version creuse) sur l'orifice de l'angle du carter **A** ou **C** prévu pour la sortie du câble de la motorisation et sortir le câble.
- Clipser l'angle de protection (version pleine) de l'élément **W** sur l'angle du carter **A** ou **C** opposé pour boucher l'orifice restant.
- Clipser les carters **A** et **C** sur chaque châssis en évitant de pincer le câble de la motorisation.
- Installer chaque joint **J** de carter sur les axes moteurs de la motorisation.
- Clipser le carter de fermeture **B** sur les carters **A** et **C** en le centrant.

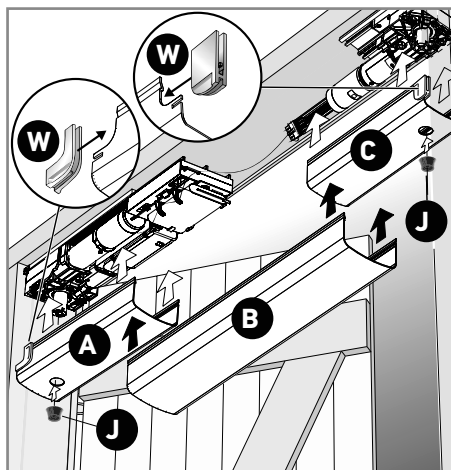

3.9.2. Montage des carters pour la motorisation SYNAPSIA 1000 1 vantail

- Séparer l'élément **W** et clipser le passe câble (version creuse) sur l'orifice de l'angle du carter **A** prévu pour la sortie du câble de la motorisation et sortir le câble.
- Clipser le carter **A** sur le châssis comportant le module électromécanique en évitant de pincer le câble de la motorisation.
- Clipser le carter **C** sur le châssis sans module. Au besoin, ce capot peut être recoupé pour correspondre à une installation ayant une faible largeur entre tableaux.
- Clipser le carter de fermeture **B** sur les carters **A** et **C** en recouvrant complètement le carter **C**.
- Installer le joint **J** de carter sur l'axe moteur de la motorisation.

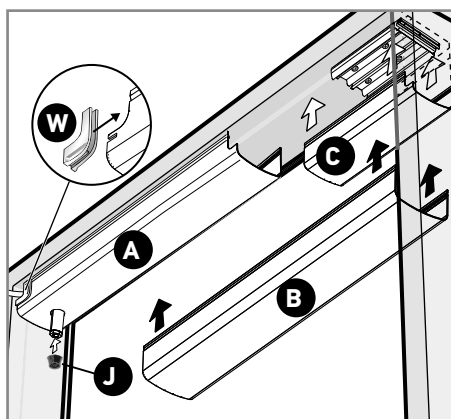

3.10. MONTAGE DES BRAS SUR LA MOTORISATION

Attention

- Les bras doivent être montés en respectant l'une des préconisations suivantes :

- a) soit à mi-course, en dehors des fins de course, en respectant l'ordre du vantail recouvert et du vantail recouvrant,
- b) soit au-delà de 90°, en dehors de la fin de course ouverte.

- Dégager tout objet pouvant empêcher le mouvement du volet battant.
- Ne jamais utiliser de marteau pour faire le montage.

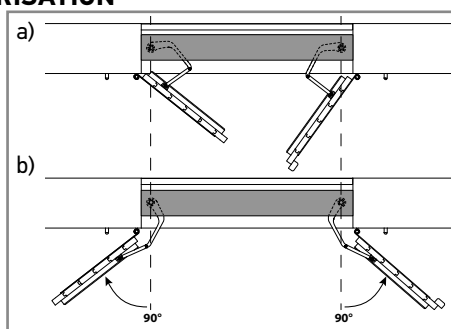

ⓘ Le vantail recouvrant est celui qui porte le couvre joint (aussi appelé la battue).

ⓘ Dans le cas d'une installation avec un moteur SYNAPSIA 1000 1 vantail, le seul vantail existant est considéré comme le vantail recouvrant.

- 1) Positionner les bras sur les axes de sortie de la motorisation.



Attention

- Les bras doivent être installés de façon à ce que les vantaux soient dans une position mi-ouverte.

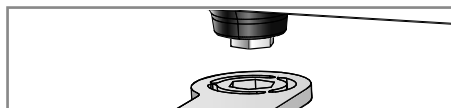

- 2) Serrer l'ensemble avec la vis **L** et la rondelle **M** pour chasser le bras sur l'axe. Le couple de serrage de la vis **L** sur l'axe moteur doit être compris entre 35 et 40 N-m.



Attention

- La présence de la rondelle **M** est obligatoire.

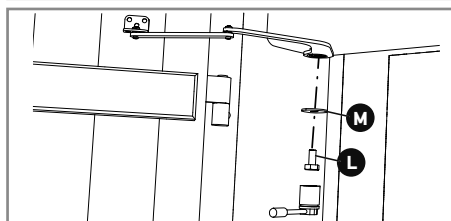

- 3) Mettre les caches **N** sur les têtes des vis **L**.

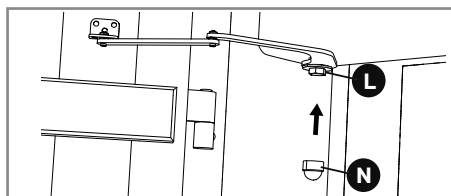

3.11. FIXATION DES BRAS AUX VANTAUX

Fixer les équerres de bras aux vantaux en respectant les repères tracés à l'aide du gabarit au chapitre 3.8.1 *Marquage de la position de l'équerre de fixation des bras*.

- ① Pour la fixation des équerres de bras, utiliser les rivets fournis dans le kit ou des vis à bois à tête fraisée, en fonction du matériau du volet.

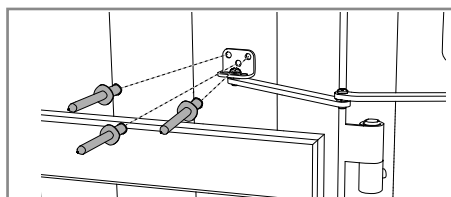

3.12. MISE EN SERVICE ET ENREGISTREMENT DU POINT DE COMMANDE IO

3.12.1. Vérification de la configuration

- 1) Mettre la motorisation sous tension.

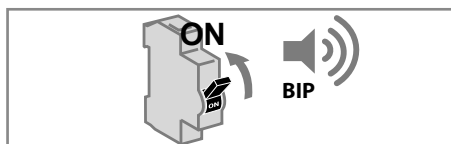

- 2) Appuyer simultanément sur les touches **Montée** et **Descente** du point de commande io jusqu'au va-et-vient du produit porteur et l'émission d'un **BIP**.

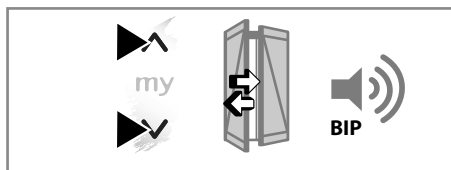

3.12.1.1. Vérifier le réglage du vantail recouvrant et le sens de rotation de la motorisation

Appuyez sur **Montée**, le volet battant doit s'ouvrir et le premier vantail à démarrer doit être le recouvrant (vantail portant le couvre-joint ou la battue).

- si la configuration est correcte, passer à l'étape 3.12.1.3 *Auto apprentissage*,
- sinon passer au chapitre 3.12.1.2 *Paramétrage initial*.

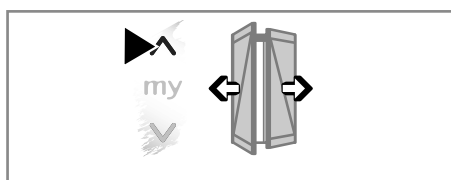

3.12.1.2. Paramétrage initial

A. Inversion de priorité des vantaux

Attention
 Cette étape est nécessaire si la priorité des vantaux est inversée.

Si le vantail recouvrant n'est pas correct, appuyer simultanément sur les touches **my** et **Descente** sans les relâcher pendant deux secondes jusqu'à entendre deux **BIPs** et jusqu'au va-et-vient du volet recouvrant.

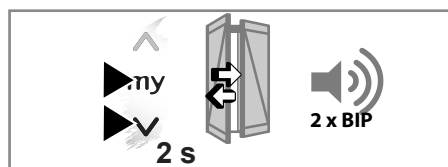

Si le vantail recouvrant est correct, mais pas le sens de rotation de la motorisation, passer au chapitre **B Inversion du sens de rotation**. Sinon passer au chapitre **3.12.1.3 Auto apprentissage**.

B. Inversion du sens de rotation

Attention
 Cette étape est nécessaire si le sens de rotation de la motorisation ne correspond pas aux appuis touche du point de commande.

Si le sens de rotation n'est pas correct, appuyer sur la touche **my** sans la relâcher pendant deux secondes jusqu'au va-et-vient du volet battant et jusqu'à entendre deux **BIPs**.

Si le sens de rotation est correct, mais que la priorité des vantaux n'est pas correcte, passer au chapitre **A Inversion de priorité des vantaux**. Sinon passer alors au chapitre **3.12.1.3 Auto apprentissage**.



C. Réglage de la force de la motorisation

Précaution
 Pour un volet dont les vantaux sont de taille inférieure à 500 mm, le niveau de couple maximal (niveau 4) est à prohiber afin de garantir la sécurité des utilisateurs.

Valeurs recommandées selon l'usage :

USAGE	Volet PVC	Volet Aluminium	Volet Bois	Volet Résine
Niveau maxi	1	2	3	4

La motorisation est réglée au niveau 2 par défaut. Ce niveau d'effort peut être modifié pour répondre à des contraintes de pose ou d'environnement (exemple : le vent, la dimension des vantaux...) afin d'améliorer les performances de l'installation. Pour modifier ce paramètre, suivre les étapes suivantes :

- 1) Mettre les vantaux en position mi-ouverte.
- 2) Appuyer simultanément et brièvement sur les touches **Montée** et **my** du point de commande io et immédiatement appuyer simultanément sur les touches **Montée** et **my** et du point de commande io jusqu'au va-et-vient du vantail prioritaire. La motorisation émet un **BIP** : la motorisation est en mode programmation pendant trente secondes.

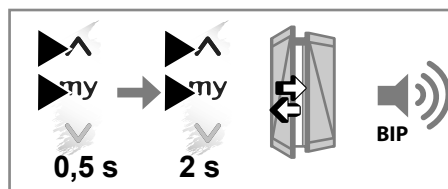

- 3) Ajuster l'effort de fermeture à l'aide des touches **Montée** ou **Descente**.
- Pour augmenter l'effort de fermeture, appuyer sur la touche **Montée**.
 - Pour diminuer l'effort de fermeture, appuyer sur la touche **Descente**.

1 x BIP BIP	Niveau 1 (mini)	BIP-BIP [] BIP-BIP [] BIP-BIP [] BIP-BIP [] BIP-BIP ...
2 x BIP BIP	Niveau 2	BIP-BIP [] BIP-BIP [] BIP-BIP [] BIP-BIP [] BIP-BIP [] BIP-BIP []...
3 x BIP BIP	Niveau 3	BIP-BIP [] BIP-BIP [] BIP-BIP [] BIP-BIP [] BIP-BIP [] BIP-BIP [] BIP...
4 x BIP BIP	Niveau 4 (maxi)	BIP-BIP [] BIP-BIP [] BIP-BIP [] BIP-BIP [] BIP-BIP [] BIP-BIP [] BIP-BIP []...

- 4) Appuyer sur la touche **my** jusqu'au va-et-venir du vantail prioritaire : le nouvel effort de fermeture est enregistré, la motorisation émet deux **BIPs**.

L'ensemble des paramètres initiaux sont maintenant renseignés dans le moteur, passer au chapitre **3.12.1.3 Auto apprentissage**.

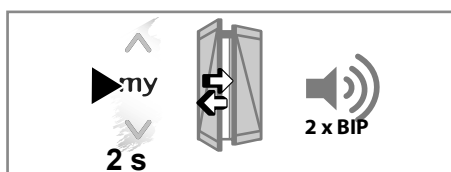

D. Signalisation du mouvement

Précaution



Afin d'avertir l'utilisateur, la motorisation possède un Buzzer : activer cette fonction pour signaler le mouvement du volet battant et prévenir les risques d'accident (ex. : Volet battant au rez-de-chaussée et présence d'enfants).

La procédure à suivre pour activer ou désactiver le buzzer est identique.

- Appuyer simultanément sur les touches **Montée**, **my** et **Descente** sans les relâcher pendant environ deux secondes et jusqu'au va-et-venir du vantail recouvrant :
 - si la motorisation émet deux **BIPs** : le buzzer est activé.
 - si la motorisation n'émet pas de **BIP** : le buzzer est désactivé.

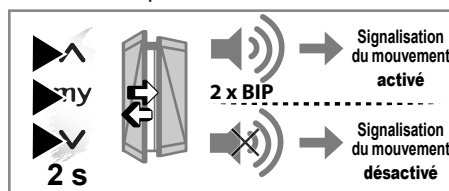

3.12.1.3. Auto apprentissage

- ① Le cycle d'apprentissage permet de configurer la motorisation en fonction de l'environnement dans lequel elle est installée.
- ① Durant cette phase, chaque vantail va réaliser dans l'ordre des priorités, des mouvements d'ouverture et de fermeture, de façon désynchronisée afin de trouver la meilleure configuration correspondante à l'installation.

Appuyer simultanément sur les touches **Montée** et **Descente** pendant deux secondes jusqu'à entendre un **BIP** pour lancer l'auto-apprentissage.



- a) À la fin du cycle d'apprentissage, si la motorisation a déterminé que la course du volet est cohérente, elle émettra deux **BIPs** et le vantail recouvrant effectuera un bref va-et-vient.

Selon le point de vue de l'utilisateur :

- Si les étapes de l'auto apprentissage se sont déroulées correctement (sans obstacle, ou sans arrêt inopiné), valider l'auto-apprentissage en appuyant sur la touche **my** pendant deux secondes, le moteur émettra deux **BIPs** et effectuera un bref va-et-vient.
- Si les étapes de l'auto-apprentissage ne se sont pas déroulées correctement, dû à un arrêt inopiné par exemple, couper l'alimentation secteur pour sortir la motorisation du mode d'auto-apprentissage. Les paramètres ne seront pas enregistrés.

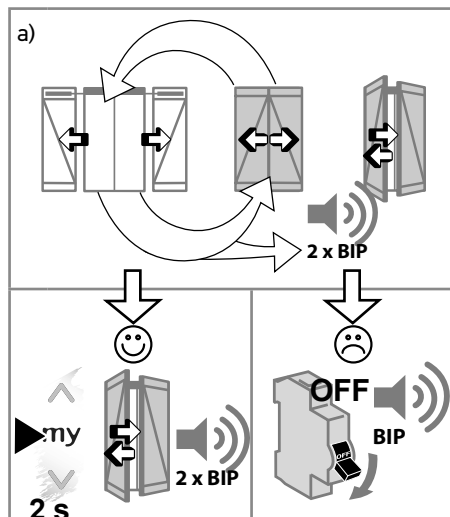

- b) Durant l'auto-apprentissage, si la motorisation a détecté une course incohérente, la motorisation se bloquera et émettra trois **BIPs**.

Attention

Quand la motorisation est "bloquée", pour pouvoir relancer un auto-apprentissage, couper impérativement l'alimentation secteur et recommencer l'ensemble de la procédure de mise en service.

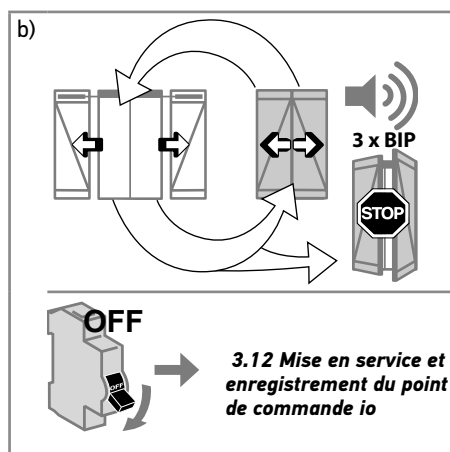

3.12.1.4. Appairage du point de commande

Appuyer brièvement sur le bouton **PROG** du point de commande. La motorisation émettra 2 **BIPs** et le volet battant effectuera un va-et-vient.

Précaution

Mettre impérativement sous tension secteur avant toute manipulation.

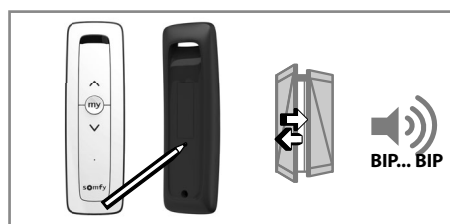

3.12.2. Vérification du bon fonctionnement du produit

3.12.2.1. Ouverture

Appuyer brièvement sur la touche **Montée** du point de commande io : laisser le volet battant s'ouvrir complètement jusqu'à l'arrêt automatique sur les butées d'arrêt.

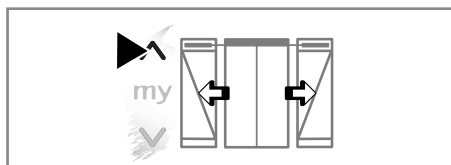

3.12.2.2. Fermeture

Appuyer brièvement sur la touche **Descente** du point de commande io : le volet battant se ferme complètement.

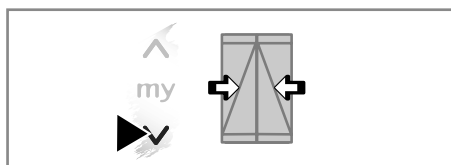

3.13. RÉGLAGES SUPPLÉMENTAIRES

3.13.1. Position favorite (my)

3.13.1.1. Définition

Une position intermédiaire appelée « position favorite (my) » autre que la position ouverte ou la position fermée, peut être enregistrée dans la motorisation.

3.13.1.2. Programmation de la « position favorite (my) »

Positionner le vantail recouvrant à la position souhaitée, puis appuyer cinq secondes sur la touche **my** jusqu'à entendre deux **BIPs** et jusqu'au va-et-vient du volet battant.

① Somfy préconise de choisir une position qui limite la prise au vent (ex. position d'entrebâillement des volets battants).

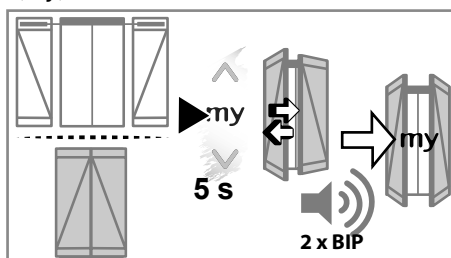

3.13.1.3. Suppression de la position favorite :

1) Appuyer brièvement sur la touche **my** : le volet battant se met en mouvement et s'arrête en « position favorite (my) ».

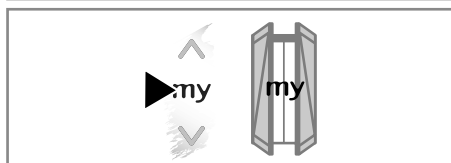

2) Appuyer sur **my** pendant cinq secondes jusqu'à entendre deux **BIPs** et jusqu'au va-et-vient du volet battant.



3.13.2. Ajout/Suppression de points de commande io

Se référer à la notice correspondante.

3.13.3. Ajout/Suppression de capteurs

Somfy préconise d'utiliser la motorisation SYNAPSIA 1000 avec les capteurs suivants uniquement :

- **SUNIS WIREFREE II io**, capteur lumière, réglé sur la position favorite (my). Ce capteur permet au volet motorisé d'aller en position favorite (my) lors de l'apparition du soleil et d'aller en fin de course ouverte lors de la disparition du soleil.
 - **EOLIS io 230V**, capteur vent. Dans le cas d'une utilisation du moteur SYNAPSIA 1000 avec une horloge programmable, Tahoma, Connexoon ou tout autre automatisme io, SOMFY préconise l'utilisation d'un capteur vent EOLIS io 230V pour se prémunir au maximum des dégâts pouvant être occasionnés sur le moteur ou le volet par le vent :
 - Si le volet est en position de fin de course ouverte ou fermée, en cas de vent, le capteur interdira tout mouvement de la motorisation.
 - Si le volet se trouve dans une position autre que les fins de courses, l'information d'apparition du vent donnée par le capteur engendrera un mouvement de la motorisation pour atteindre la fin de course la plus proche.
 - Si le volet est arrêté en fin de course ouverte ou fermée, en présence de vent déclaré par le capteur, il est possible de forcer la manœuvre d'ouverture ou de fermeture en utilisant la "marche forcée". Depuis la fin de course, suivre les étapes suivantes (exemple à partir des fins de course ouvertes) :
 - 1) Sortir et se positionner à proximité du vantail recouvert.
 - 2) Appuyer 5 secondes sur les touches **my** et **Descente** du point de commande local. Le vantail recouvert démarre seul. Accompagner manuellement ce vantail jusqu'à sa position fermée pour pouvoir contrarier les effets du vent.
 - 3) Se positionner à proximité du vantail recouvrant.
 - 4) Appuyer 5 secondes sur les touches **my** et **Descente** du point de commande local. Le vantail recouvrant démarre seul. Accompagner manuellement ce vantail jusqu'à sa position fermée pour pouvoir contrarier les effets du vent. Le volet est ainsi fermé.
- ⓘ Cette fonction "**marche forcée**" est disponible avec ou sans capteur vent EOLIS io 230V enregistré sur la motorisation.

3.13.4. Installation de la batterie de secours

La motorisation peut être équipée d'une batterie de secours disponible en option (se référer au catalogue).

Attention



Ne pas utiliser une batterie autre que celle préconisée par Somfy. L'utilisation de toute autre batterie non préconisée par Somfy exclurait toute responsabilité et garantie de Somfy.

- ⓘ Pour remplacer la batterie de secours, consulter un interlocuteur Somfy.

Démonter les carters.

- ⓘ Avant de démonter les carters, se référer au chapitre 4.7 Opérations de maintenance nécessitant le démontage des bras.

- 1) Insérer la batterie en la pivotant entre les 5 crochets du support prévu à cet effet sur le boîtier de carte électronique et s'assurer qu'elle ne bouge plus.



Attention

S'assurer que la batterie est bien maintenue.

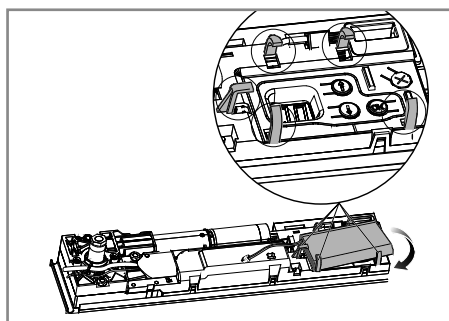

2) Connecter la batterie à la carte électronique.

ⓘ Pour être fonctionnelle, la batterie de secours doit être détectée par le moteur. Cette détection n'est possible qu'en présence du secteur. Une batterie connectée pendant une absence du secteur ne sera pas fonctionnelle. La batterie deviendra fonctionnelle après au moins un retour du secteur.

ⓘ Lors de son installation, la batterie peut être déchargée et réclamer une recharge qui se fera par le moteur connecté au secteur. Cette recharge peut durer jusqu'à 24 heures.

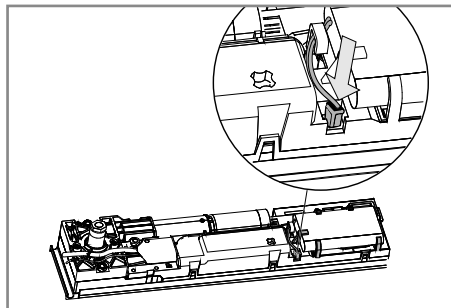

4. UTILISATION ET MAINTENANCE

Attention



- La motorisation ne doit pas être utilisée en cas de fort vent.
- Pour une utilisation sécurisée de la motorisation, la fenêtre de la baie équipée par ce moteur doit être maintenue fermée durant les mouvements des vantaux.

La limite d'utilisation de la motorisation est fonction de la surface de chaque vantail. Le tableau ci-dessous indique la limite d'utilisation couverte par la garantie en cas de vent.

Ces valeurs sont données en considérant que les vantaux restent en place sur leurs gonds lors des rafales de vent.

Ces valeurs représentent des valeurs maximales de vent correspondant à des **rafales** (et non à un vent moyen) sur les vantaux présents sur la façade au vent.

Ces valeurs présentent la résistance de la sortie d'axe du moteur. En fonction de la géométrie de pose des volets (principalement, cote X et L1), le bras peut faire office de fusible à des valeurs inférieures afin de protéger la sortie d'axe moteur. De plus le système de détection d'obstacle qui est calibré normalement pour ne pas dépasser 150N, se mettra en route pour des vitesses de vent très inférieure (voir en dessous de 5 km/h) et interdira le mouvement demandé. En cas de sensibilité trop importante de votre installation aux effets du vent, il est possible de modifier le seuil de détection de l'effort. Voir "**C Réglage de la force de la motorisation**".

Pour limiter au maximum l'effet du vent sur votre motorisation, Somfy préconise l'utilisation d'un capteur vent sur votre installation.

* S (m²) = H x L	0,2 à 0,9	1	1,1	1,2	1,3	1,4	1,5	1,6	1,7	1,8	1,9	2
** Vmax (Km/h)	85	83	79	76	73	70	68	66	64	62	60	59
** Vmax (m/s)	23,6	23,1	21,9	21,1	20,3	19,4	18,3	18,3	17,8	17,2	16,7	16,4

* **H** : Hauteur en mètre du vantail, **L** : Largeur en mètre du vantail, ** **Vmax** : Vitesse maximum admissible du vent.

4.1. FONCTION OUVERTURE ET FERMETURE

- 1) Appuyer sur la touche **Montée** : le volet battant s'ouvre jusqu'à l'arrêt automatique sur les butées d'arrêt.
- 2) Appuyer sur la touche **Descente** : le volet battant se ferme complètement.

4.2. FONCTION STOP

Le volet battant est en cours de déplacement : Appuyer sur la touche **my** : le volet battant s'arrête automatiquement.

4.3. POSITION FAVORITE (my)

Quand la motorisation est à l'arrêt, appuyer brièvement sur la touche **my** : le volet battant se met en mouvement et s'arrête en « position favorite (my) ».

4.4. DÉTECTION DES OBSTACLES

La détection automatique des obstacles permet de protéger la motorisation et d'éviter les accidents :

Si l'un des vantaux du volet battant rencontre un obstacle à l'ouverture ou à la fermeture : le volet battant s'arrête automatiquement et part en mouvement inverse jusqu'à sa fermeture ou son ouverture complète. Tout au long du mouvement de dégagement, la motorisation émet des **BIPs**.

- ❗ *En cas de détection d'obstacle multiple sur les différents vantaux de l'installation, le moteur entrera dans un mode de mise en sécurité de l'installation et pourra mettre un vantail en position ouverte et l'autre en position fermée. Pour sortir de ce mode, retirer l'obstacle et lancer un ordre d'ouverture. Ce cas de figure peut correspondre à la présence de vent. Dans ce cas, attendre que le vent soit tombé avant de lancer l'ordre d'ouverture.*

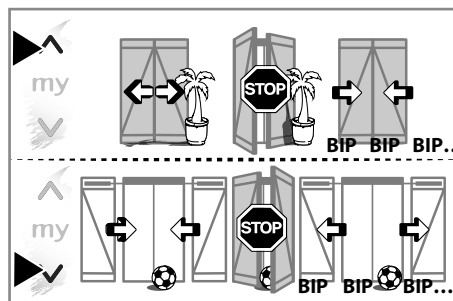

4.5. PROTECTION CONTRE LE GEL

La protection contre le gel fonctionne comme la détection des obstacles : si la motorisation détecte une résistance, elle s'arrête automatiquement.

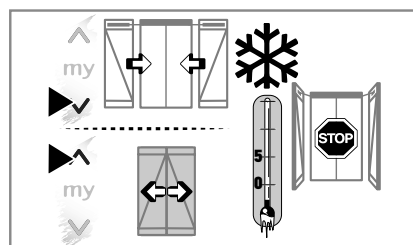

4.6. ASTUCES, CONSEILS ET RE-RÉGLAGES

4.6.1. Re-réglages possibles

- ❗ *Pour chacune des étapes décrites dans ce chapitre, la motorisation reviendra à son état initial en cas d'absence de manipulation dans les deux minutes qui suivent la dernière action, ou de coupure secteur. Les réglages seront toutefois conservés.*
- ❗ *Pour l'ensemble des re-réglages décrits dans ce chapitre, il sera obligatoirement demandé un nouvel auto-apprentissage à l'issue de la modification du réglage effectué.*
- ❗ *Passer au préalable au chapitre 4.6.1.1 Entrée en mode re-réglage pour pouvoir effectuer l'ensemble des réglages décrits dans ce chapitre.*

4.6.1.1. Entrée en mode re-réglage

- 1) Mettre les vantaux en position mi-ouverte.

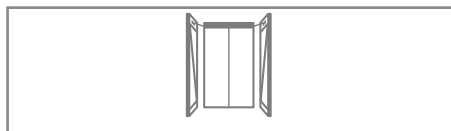

- 2) Appuyer simultanément sur les touches **Montée** et **Descente** sans les relâcher pendant cinq secondes jusqu'au va-et-vient du volet ballant et jusqu'à entendre un **BIP**.

- Pour modifier le vantail recouvrant de la motorisation, aller au chapitre **3.6.1.2 Inversion de priorité des vantaux**.

- Pour modifier le sens de rotation de la motorisation, aller au chapitre **3.6.1.3 Inversion du sens de rotation**.

- Si la force du moteur est insuffisante ou trop importante, passer au chapitre **3.6.1.4 Reréglage de la force de la motorisation**.

- S'il est nécessaire d'activer ou de désactiver la fonction de signalisation du mouvement, passer au chapitre **3.6.1.5 Signalisation du mouvement**.

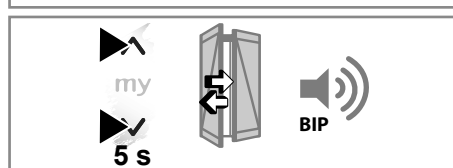

Quelque soit le paramètre modifié durant cette phase de re-réglage, il sera impératif de refaire l'auto-apprentissage comme décrit au chapitre **3.6.1.6 Auto-apprentissage**.

4.6.1.2. Inversion de priorité des vantaux



Attention

Cette étape est nécessaire si la priorité des vantaux est inversée.

1) Vérifier si la priorité des vantaux est correcte.

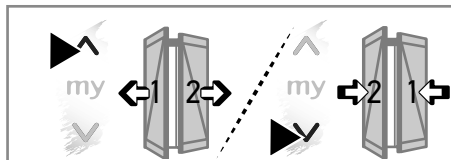

2) Si le vantail recouvrant n'est pas correct, appuyer simultanément sur les touches **my** et **Descente** sans les relâcher pendant deux secondes jusqu'à entendre deux **BIPs** et jusqu'au va-et-vient du volet recouvrant.

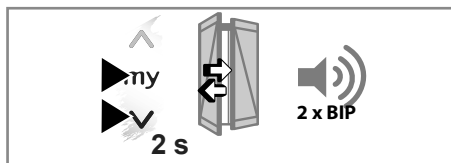

Si le vantail recouvrant est correct, mais pas le sens de rotation de la motorisation, passer au chapitre 4.6.1.3 **Inversion du sens de rotation**. Sinon passer au chapitre 4.6.1.6 **Auto apprentissage**.

4.6.1.3. Inversion du sens de rotation



Attention

Cette étape est nécessaire si le sens de rotation de la motorisation ne correspond pas aux appuis touche du point de commande.

1) Vérifier si le sens de rotation est correct.

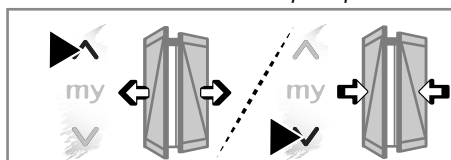

2) Si le sens de rotation n'est pas correct, appuyer sur la touche **my** sans la relâcher pendant deux secondes jusqu'au va-et-vient du volet battant et jusqu'à entendre deux **BIPs**,

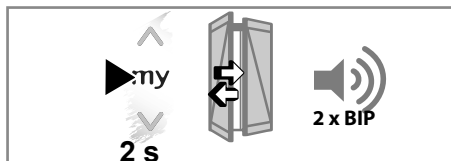

Si le sens de rotation est correct, mais que la priorité des vantaux n'est pas correcte, passer au chapitre 4.6.1.2 **Inversion de priorité des vantaux**. Sinon passer alors au chapitre 4.6.1.6 **Auto apprentissage**.

4.6.1.4. Re-réglage de la force de la motorisation



Précaution

Pour un volet dont les vantaux sont de taille inférieure à 500 mm, le niveau de couple maximal (niveau 4) est à proscrire afin de garantir la sécurité des utilisateurs.

Valeurs recommandées selon l'usage :

USAGE	Volet PVC	Volet Aluminium	Volet Bois	Volet Résine
Niveau maxi	1	2	3	4

La motorisation est réglée à un niveau correspondant au matériau du volet battant ayant été spécifié. Ce niveau d'effort peut être modifié pour répondre à des contraintes de pose ou d'environnement (exemple : le vent, la dimension des vantaux...) afin d'améliorer les performances de l'installation. Pour modifier ce paramètre, suivre les étapes suivantes :

1) Mettre les vantaux en position mi-ouverte.

- 2) Appuyer simultanément et brièvement sur les touches **Montée** et **my** du point de commande io et immédiatement appuyer simultanément sur les touches **Montée** et **my** et du point de commande io jusqu'au va-et-vient du vantail prioritaire. La motorisation émet un **BIP** : la motorisation est en mode programmation pendant trente secondes.

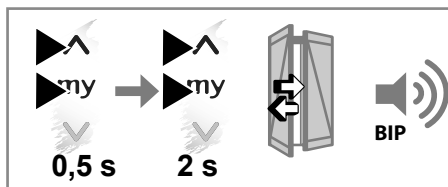

- 3) Ajuster l'effort de fermeture à l'aide des touches **Montée** ou **Descente**.
- Pour augmenter l'effort de fermeture, appuyer sur la touche **Montée**.
 - Pour diminuer l'effort de fermeture, appuyer sur la touche **Descente**.

1 x BIP BIP	Niveau 1 (mini)	BIP-BIP [] BIP-BIP [] BIP-BIP [] BIP-BIP [] BIP-BIP ...
2 x BIP BIP	Niveau 2	BIP-BIP [] BIP-BIP [] BIP-BIP [] BIP-BIP [] BIP-BIP [] BIP-BIP [] ...
3 x BIP BIP	Niveau 3	BIP-BIP [] BIP-BIP [] BIP-BIP [] BIP-BIP [] BIP-BIP [] BIP-BIP [] BIP...
4 x BIP BIP	Niveau 4 (maxi)	BIP-BIP [] BIP-BIP [] BIP-BIP [] BIP-BIP [] BIP-BIP [] BIP-BIP [] BIP-BIP [] ...

- 4) Appuyer sur la touche **my** jusqu'au va-et-vient du vantail prioritaire : le nouvel effort de fermeture est enregistré, la motorisation émet deux **BIPs**.

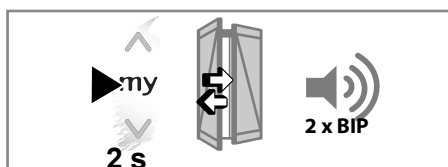

L'ensemble des paramètres initiaux sont maintenant renseignés dans le moteur, passer au chapitre **4.6.1.6 Auto apprentissage**.

4.6.1.5. Signalisation du mouvement

Précaution



Afin d'avertir l'utilisateur, la motorisation possède un Buzzer : activer cette fonction pour signaler le mouvement du volet battant et prévenir les risques d'accident (ex. : Volet battant au rez-de-chaussée et présence d'enfants).

La procédure à suivre pour activer ou désactiver le buzzer est identique.

- Appuyer simultanément sur les touches **Montée**, **my** et **Descente** sans les relâcher pendant environ deux secondes et jusqu'au va-et-vient du vantail recouvrant :
 - si la motorisation émet deux **BIPs** : le buzzer est activé.
 - si la motorisation n'émet pas de **BIP** : le buzzer est désactivé.

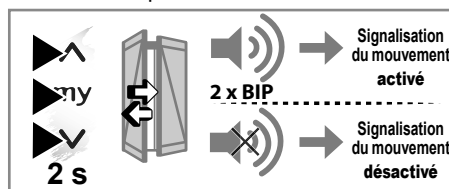

4.6.1.6. Auto apprentissage

① Le cycle d'apprentissage permet de configurer la motorisation en fonction de l'environnement dans lequel elle est installée.

- ① Durant cette phase, chaque vantail va réaliser dans l'ordre des priorités, des mouvements d'ouverture et de fermeture, de façon désynchronisée afin de trouver la meilleure configuration correspondante à l'installation.

Appuyer simultanément sur les touches **Montée** et **Descente** pendant deux secondes jusqu'à entendre un **BIP** pour lancer l'auto-apprentissage.



- a) À la fin du cycle d'apprentissage, si la motorisation a déterminé que la course du volet est cohérente, elle émettra deux **BIPs** et le vantail recouvrant effectuera un bref va-et-vient.

Selon le point de vue de l'utilisateur :

- si les étapes de l'auto apprentissage se sont déroulées correctement (sans obstacle, ou sans arrêt inopiné), valider l'auto-apprentissage en appuyant sur la touche **my** pendant deux secondes, le moteur émettra deux **BIPs** et effectuera un bref va-et-vient.
- si les étapes de l'auto-apprentissage ne se sont pas déroulées correctement, dû à un arrêt inopiné par exemple, couper l'alimentation secteur pour sortir la motorisation du mode d'auto-apprentissage. Les paramètres ne seront pas enregistrés.

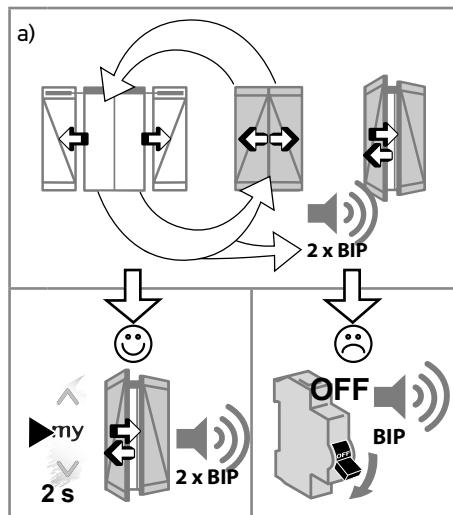

- b) Durant l'auto-apprentissage, si la motorisation a détecté une course incohérente, la motorisation se bloquera.

Attention



Quand la motorisation est "bloquée", pour pouvoir relancer un auto-apprentissage, couper impérativement l'alimentation secteur et recommencer l'ensemble de la procédure de mise en service.

- ⓘ Si durant l'auto-apprentissage, le couple de la motorisation est inadaptée à l'installation, passer au chapitre "**C Réglage de la force de la motorisation**".

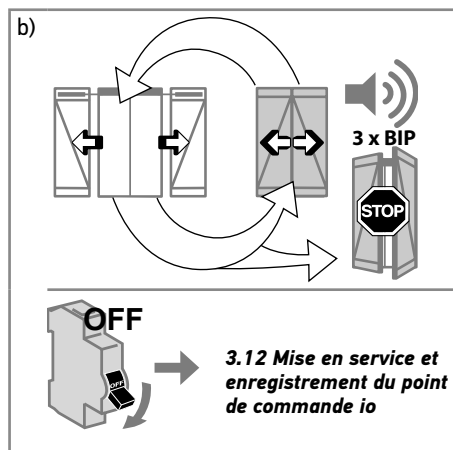

4.6.2. Une question sur la motorisation ?

Constats	Causes	Solutions
La motorisation émet des « BIPs » pendant le mouvement.	Si une batterie de secours est installée, les BIPs indiquent que l'alimentation secteur est coupée.	Vérifier que l'alimentation secteur est branchée.
	Le buzzer est activé à chaque mouvement.	Désactiver la fonction buzzer. Voir le chapitre D Signalisation du mouvement .
	Le moteur a détecté un sur couple du fait d'un obstacle sur la course du vantail et il effectue une manœuvre de dégagement signalée par des BIPs .	À la fin du dégagement, la motorisation retrouvera un fonctionnement normal.

Constats	Causes	Solutions
Le point de commande ne fonctionne pas.	La pile du point de commande est usée.	Changer la pile du point de commande. Penser à faire recycler la pile usagée.
	La motorisation n'est pas équipée de batterie de secours et l'alimentation en 230V est absente.	Rétablir l'alimentation et ajouter une batterie de secours (optionnelle). Envisager d'ajouter une batterie de secours si cela se produit trop souvent.
	Le point de commande n'est pas programmé.	Voir le chapitre 3.12 Mise en service et enregistrement du point de commande io.
	La motorisation n'est pas alimentée sur le secteur et possède une batterie de secours vide, non connectée au moteur ou défectueuse.	Vérifier la présence du secteur, le branchement de la batterie et son niveau de charge. <i>ⓘ Pour être fonctionnelle, La batterie de secours doit être détectée par le moteur. Cette détection n'est possible qu'en présence du secteur. Une batterie connectée pendant une absence du secteur ne sera pas fonctionnelle. La batterie deviendra fonctionnelle après au moins un retour du secteur.</i>
	Le point de commande est en OFF.	Passer le point de commande en ON.
Le volet battant claque lorsqu'il arrive en butée sur le mur.	Il n'y a pas d'amortisseur derrière le volet battant.	Placer les butées d'arrêt prévues à cet effet.
Le volet se déforme avec la force du bras.	L'effort de fermeture est trop élevé.	Régler l'effort de fermeture. Voir chapitre 4.6.1.4 Re-réglage de la force de la motorisation.
	La butée sécable est mal positionnée.	Replacer correctement la butée sécable. Voir chapitre 3.8.2 Pose des butées d'arrêt R.
Le volet battant commence à s'ouvrir, mais s'arrête aussitôt.	Le vantail prioritaire est inversé.	Inverser la priorité des vantaux.
	L'espagnolette bloque l'ouverture.	Déverrouiller l'espagnolette.
	Le volet présente une penture coudée trop souple.	Installer une entretoise pour bloquer les mouvements parasites entre le volet et la penture.
Le vantail recouvrant se retrouve au-dessous du second vantail.	Le vantail prioritaire est inversé.	Inverser la priorité des vantaux. Voir chapitre 4.6.1 Re-réglages possibles.
	Le sens de rotation est inversé.	Inverser le sens de rotation. Voir chapitre 4.6.1 Re-réglages possibles.
Le volet se ferme sur un ordre d'ouverture et inversement.	Le paramétrage est erroné.	Passer en re-réglage. Voir chapitre 4.6.1 Re-réglages possibles.
Les vantaux se croisent.	Le paramétrage est erroné.	Passer en re-réglage. Voir chapitre 4.6.1 Re-réglages possibles.
Le volet grince.	Les galets ne cheminent plus correctement dans les coulisseaux.	Lubrifier légèrement l'intérieur des coulisseaux.
La motorisation émet un BIP et s'arrête en milieu de course.	Le libre mouvement du volet est freiné (obstacle, point dur...).	S'assurer du libre mouvement du volet.
Un vantail est fermé et l'autre est ouvert.	Une succession de détection d'effort s'est produite sur les différents vantaux et la motorisation s'est mise en position de sécurité pour la motorisation et le volet.	Lancer un ordre d'ouverture. Aucun autre ordre ne sera accepté tant que le volet battant n'est pas revenu en position totalement ouverte.

4.6.3. Retour en configuration pré-paramétrée

- ① *Le retour en mode pré-paramétré supprime la modification du vantail recouvrant, la modification du sens de rotation, la modification du niveau de la force de fermeture, tous les points de commande, tous les capteurs, la position favorite et désactive le buzzer.*
- ① *Les fins de courses sont effacées.*
- ① *L'ensemble de ces paramètres sont réinitialisés à la valeur saisie par Somfy lors de la fabrication du moteur.*

4.6.3.1. À partir de la motorisation

- 1) Mettre les vantaux en position mi-ouverte.

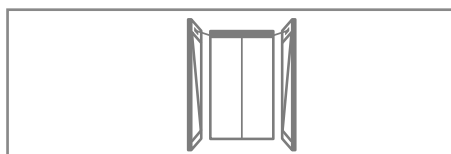

- 2) Pour revenir aux paramètres renseignés par Somfy en usine (mode pré-paramétré), appuyer pendant sept secondes sur le bouton **Croix (c)** du clavier de la motorisation jusqu'au va-et-vient du vantail recouvrant avec un **BIP** : le retour en mode pré-paramétré est effectif à la fin du va-et-vient.

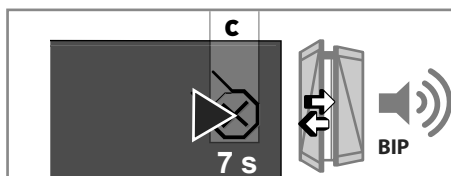

4.6.3.2. À partir d'un point de commande

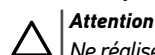

Attention

Ne réaliser la double coupure secteur qu'au niveau du produit motorisé à remettre à zéro.

- ① *Pour chacune des étapes décrites dans ce chapitre, la motorisation émettra une série de BIPs en cas :*
 - *d'absence de manipulation dans les dix minutes qui suivent la première action,*
 - *ou de coupure secteur.*

- 1) Mettre les vantaux en position mi-ouverte.
- 2) Couper l'alimentation secteur pendant deux secondes.
- 3) Rétablir l'alimentation secteur entre cinq secondes et quinze secondes.
- 4) Couper l'alimentation secteur pendant deux secondes.
- 5) Rétablir l'alimentation secteur : le vantail recouvrant effectue un va-et-vient.

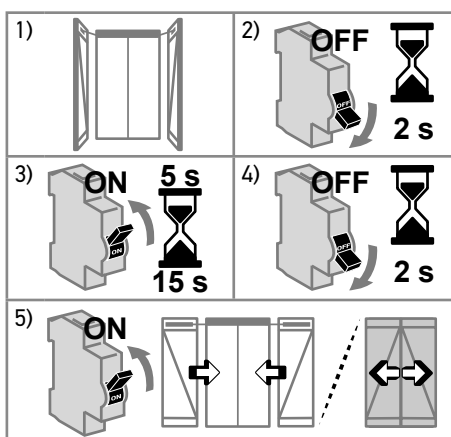

6) Appuyer pendant sept secondes sur le bouton **PROG** du point de commande, la motorisation est réinitialisée suivant les paramètres renseignés par Somfy en usine (mode pré-paramétré).

- Le vantail recouvrant fait un va-et-vient avec un **BIP** au bout d'une seconde puis un second va-et-vient avec un **BIP** au bout de sept secondes.

Le retour en mode pré-paramétré est effectif à la fin du second va-et-vient.

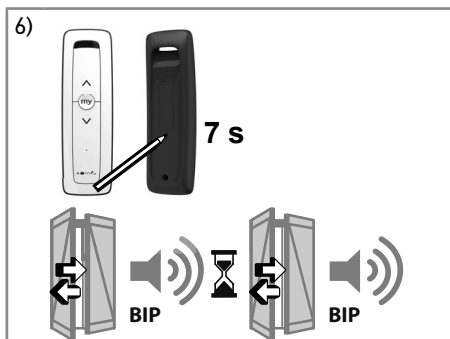

4.6.4. Retour en configuration d'origine (motorisation vierge)

① *Le retour en configuration d'origine supprime l'ensemble des paramètres de la motorisation.*

② *Le retour en configuration d'origine n'est pas faisable depuis un point de commande. Pour revenir en configuration d'origine, accéder impérativement au clavier de la motorisation.*

Pour revenir en configuration d'origine, appuyer pendant quinze secondes sur le bouton **Croix (c)** du clavier de la motorisation jusqu'à la deuxième série de **BIPs**.

Le vantail recouvrant fait un va et vient avec un **BIP** au bout de sept secondes puis un second va et vient avec un **BIP** après quinze secondes.

Le retour en configuration d'origine est effectif à la fin du second va-et-vient.

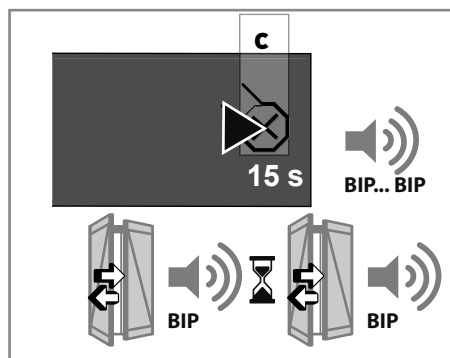

4.6.5. Remplacement d'un point de commande perdu ou cassé

⚠ Attention

Ne réaliser la double coupure secteur qu'au niveau du produit motorisé à remettre à zéro.

① *Cette procédure supprime tous les points de commande locaux pendant les capteurs, les réglages de fin de course et la position favorite sont conservés.*

- 1) Mettre les vantaux en position mi-ouverte.
- 2) Couper l'alimentation secteur pendant deux secondes.

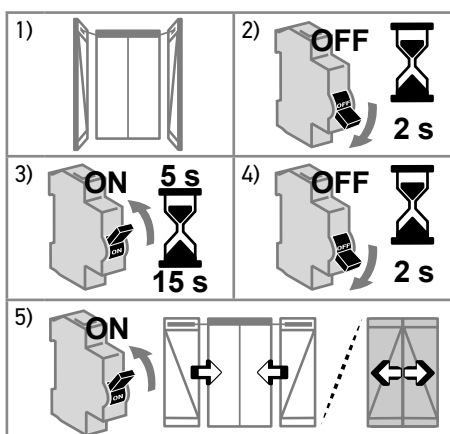

- 3) Rétablir l'alimentation secteur entre cinq secondes et quinze secondes.

- 4) Couper l'alimentation secteur pendant deux secondes.

- 5) Rétablir l'alimentation secteur : le volet battant effectue un bref va-et-vient.

6) Appuyer sur le bouton **PROG** du nouveau point de commande jusqu'au va-et-vient du volet battant : le nouveau point de commande est enregistré et tous les autres points de commandes sont effacés.

❗ Pour remplacer l'ensemble de ses télécommandes et capteurs, se référer au chapitre 4.6.4 **Retour en configuration d'origine (motorisation vierge)**.

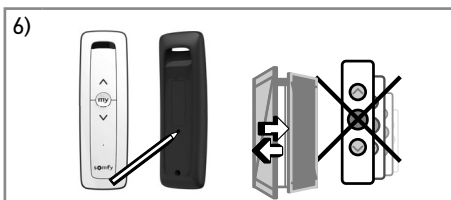

4.7. OPÉRATIONS DE MAINTENANCE NÉCESSITANT LE DÉMONTAGE DES BRAS



Précaution

- Avant toute manipulation sur le produit motorisé couper l'alimentation secteur correspondante.

❗ Si une opération sur la motorisation réclame un démontage des bras et que les bras ne sont pas remontés dans la même position, relancer un auto-apprentissage à l'issue de cette intervention. Pour éviter cette étape, réaliser un marquage entre le bras et l'axe moteur avant le démontage (marque sur l'hexagone de l'axe et du bras).

❗ Lors du remontage de la vis M10 permettant de fixer le bras sur l'axe moteur, ajouter quelques gouttes de FREIN FILET afin de garantir le montage du bras. Serrer la vis M10 sur l'axe moteur avec un couple compris entre 35 et 40 N·m.

5. DONNÉES TECHNIQUES

Encombrement	l = 110 mm - H = 60 mm
Fréquence radio	868-870 MHz io homecontrol® bidirectionnel Tri-bandes
Bandes de fréquence et puissance maximale utilisée	868.000 MHz - 868.600 MHz p.a.r. <25 mW 868.700 MHz - 869.200 MHz p.a.r. <25 mW 869.700 MHz - 870.000 MHz p.a.r. <25 mW
Alimentation	230 V ~ 50 Hz
Température d'utilisation	- 20 à + 60°C
Niveau de sécurité	Classe II
Indice de protection	IP 24
Nombre maximal de points de commandes io (1 way) associés	9
Nombre maximal de capteurs io associés	3
Consommation en veille	< 0.5 W
Couple nominal	4 N·m
Couple PIC	50 N·m
Puissance maximum absorbée au couple pic	50 W



Veiller à séparer les piles et batteries des autres types de déchets et à les recycler via votre système local de collecte.



Nous nous soucions de notre environnement. Ne pas jeter votre appareil avec les déchets ménagers habituels. Le déposer dans un point de collecte agréé pour son recyclage.

CE Par la présente, SOMFY ACTIVITES SA, F-74300 CLUSES déclare en tant que fabricant que la motorisation couverte par ces instructions, marquée pour être alimentée en 230V~50Hz et utilisée comme indiqué dans ces instructions, est conforme aux exigences essentielles des Directives Européennes applicables et en particulier de la Directive Machine **2006/42/EC** et de la Directive Radio **2014/53/EU**.

Le texte complet de la déclaration de conformité à l'UE est disponible sur www.somfy.com/ce.

Philippe Geoffroy, responsable des homologations, agissant au nom du Directeur de l'Activité, Cluses, 04/2020.

NOTES

Lined area for notes consisting of 22 horizontal lines.

SOMFY ACTIVITES SA
50 avenue du Nouveau Monde
F-74300 Cluses
www.somfy.com



SOMFY ACTIVITES SA, Société Anonyme, capital 35.000.000 Euros, RCS Annecy, 303.970.230 - 06/2020 - Images not contractually binding