

# CAMPINGAZ®

<b>FR</b>	MODE D'EMPLOI	5
<b>GB</b>	INSTRUCTIONS FOR USE	9
<b>IT</b>	ISTRUZIONI PER L'USO	13
<b>PT</b>	MODO DE EMPREGO	17
<b>DE</b>	BEDIENUNGSANLEITUNG	21
<b>ES</b>	INSTRUCCIONES DE EMPLEO	25
<b>NO</b>	BRUKSANVISNING	29
<b>SE</b>	BRUKSANVISNING	33
<b>NL</b>	GEBRUIKSAANWIJZING	37
<b>DK</b>	BETJENINGSVEJLEDNING	41
<b>FI</b>	KÄYTTÖOHJE	45
<b>ČZ</b>	NÁVOD NA POUŽITÍ	49
<b>SI</b>	UPORABA IN VZDRŽEVANJE	53
<b>SK</b>	NÁVOD NA POUZITI	57
<b>HR</b>	UPORABA I ODRŽAVANJE	61
<b>RO</b>	FOLOSIRE SI ÎNTRETINERE	65
<b>BG</b>	ИНСТРУКЦИИ ЗА УПОТРЕБА	69
<b>PL</b>	INSTRUKCJA OBSŁUGI	73
<b>HU</b>	HASZNÁLATI ÚTMUTATÓ	77
<b>TR</b>	KULLANIM KILAVUZU	81
<b>GR</b>	ΟΔΗΓΙΕΣ ΧΡΗΣΕΩΣ	85

**FIG. 1**

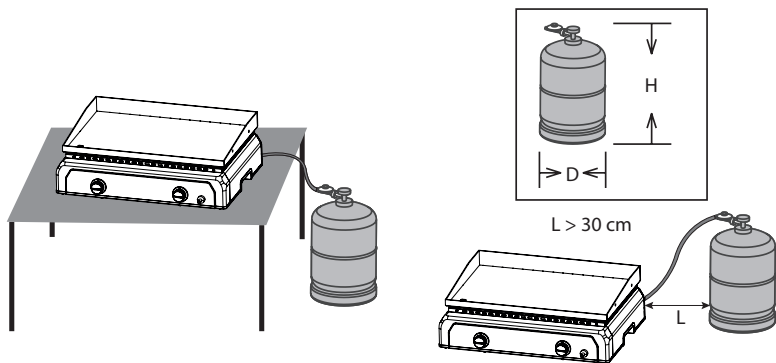

**FIG. 2**

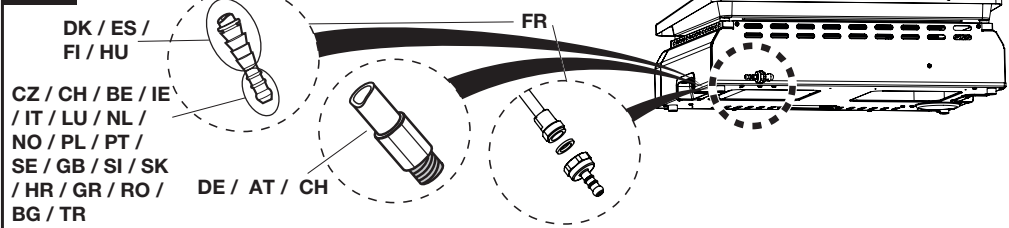

**FIG. 2-A**

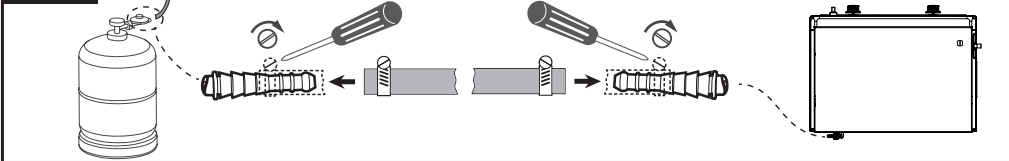

**FIG. 2-B**

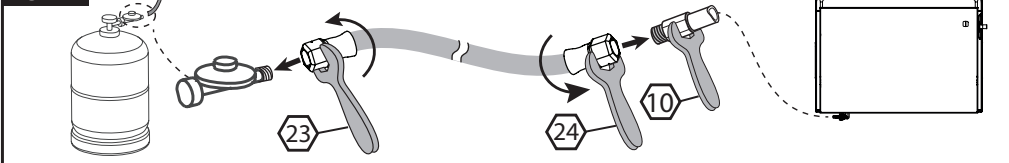

**FIG. 3**

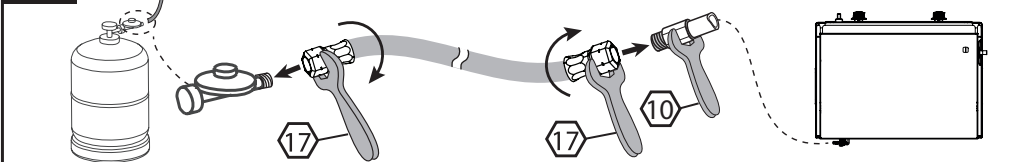

**FIG. 4**

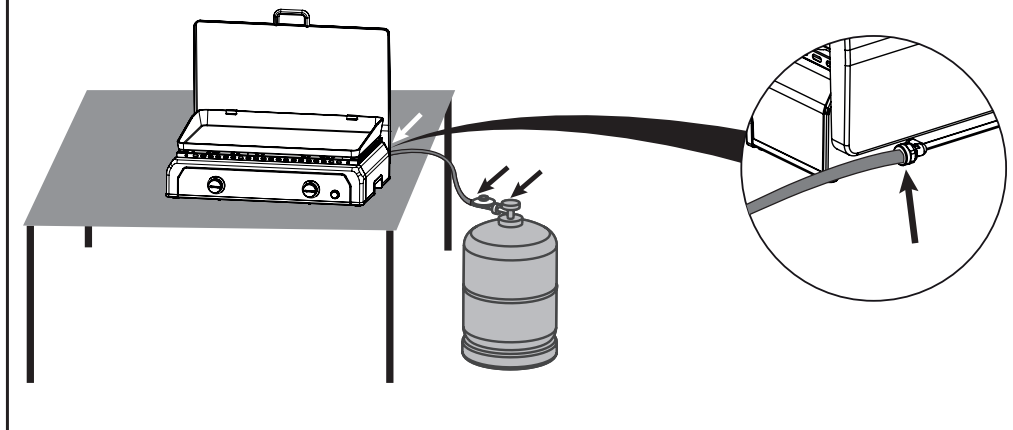

**FIG. 5**

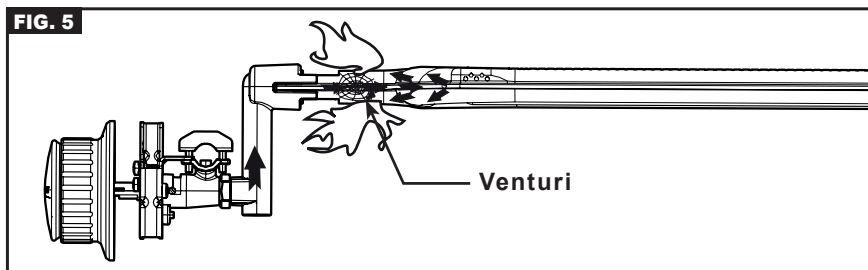

**FIG. 6**

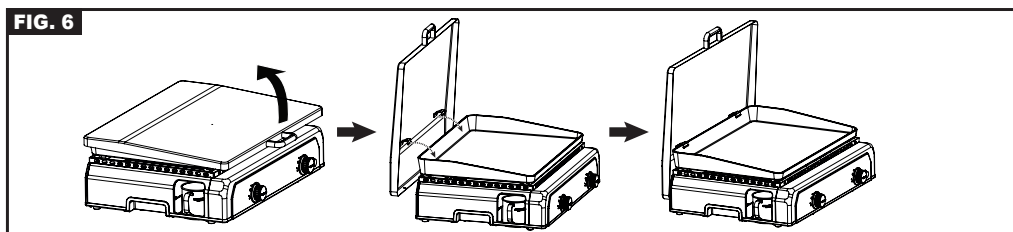

**FIG. 7**

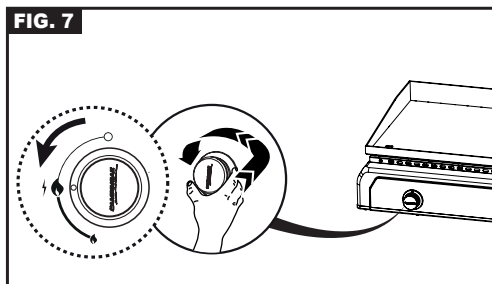

**FIG. 8**

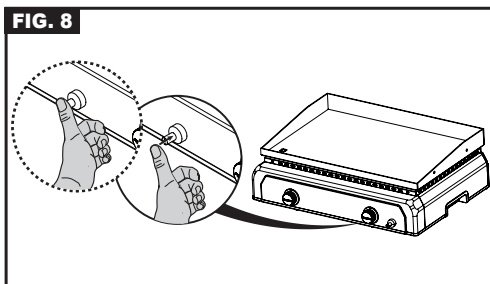

**FIG. 9**

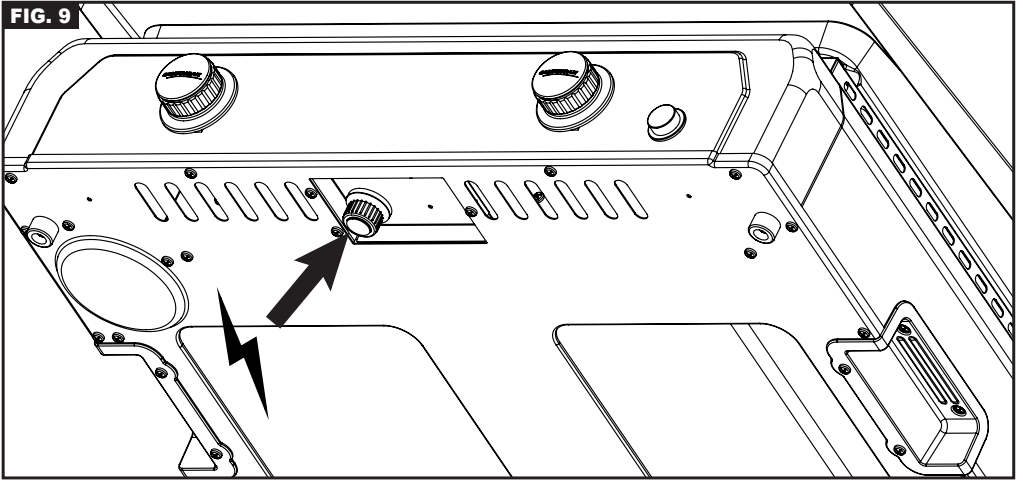

**FIG. 10**

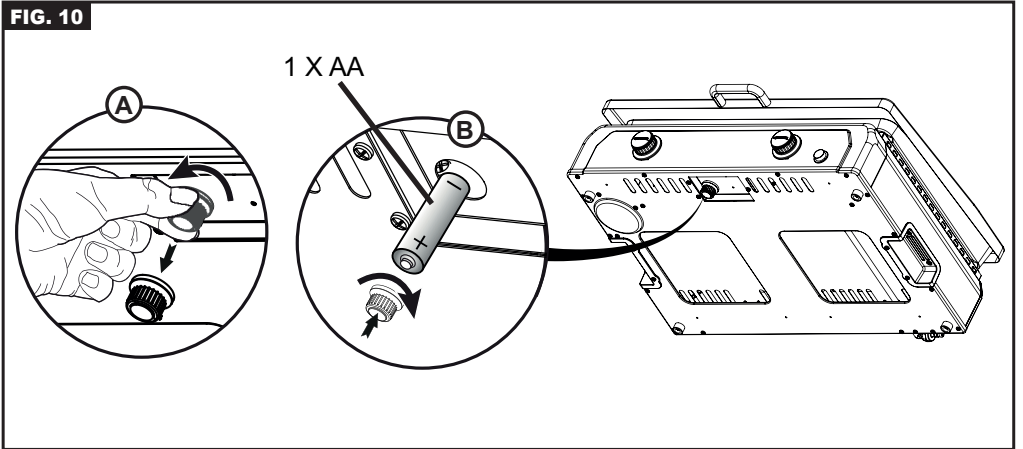

**FIG. 11**

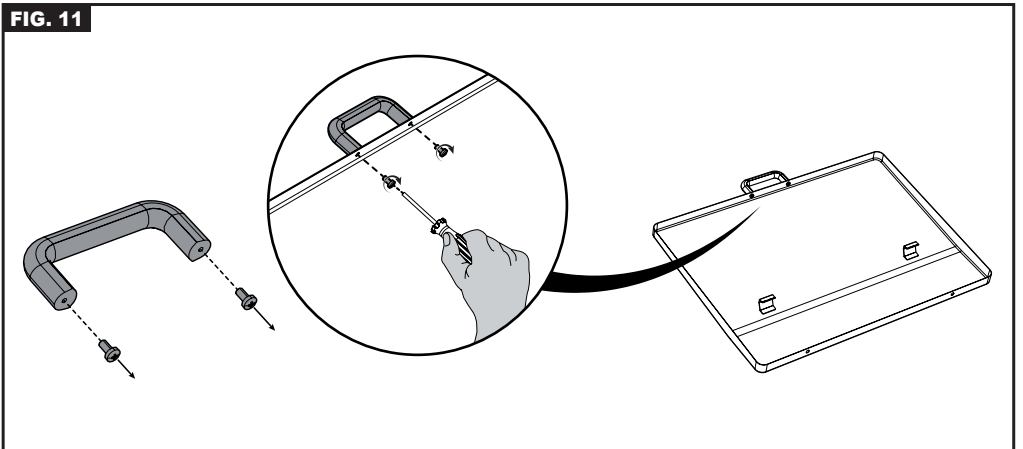

# MODE D'EMPLOI

**REMARQUE : Sauf mention contraire, les termes génériques suivants " appareil / unité / produit / équipement / installation " utilisés dans le présent mode d'emploi font tous référence au produit " Plancha ".**



- Consulter la notice avant l'utilisation.
- A n'utiliser qu'à l'extérieur des locaux.
- Il est préférable de porter des gants pour assembler le produit.
- Ne pas utiliser de charbon de bois.
- Ne pas utiliser de détendeur réglable. Utiliser des détendeurs à réglage fixe conformes à la norme européenne pertinente les couvrant.
- Nettoyer régulièrement les pièces de fond de cuve pour éviter tout risque d'inflammation des graisses.

**Le non respect de ces règles d'utilisation peut entraîner une grave détérioration de votre appareil.**

## A. POUR VOTRE SÉCURITÉ

- N'entreposez pas et n'utilisez pas d'essence ou d'autres liquides ou vapeurs inflammables à proximité de votre appareil. Cet appareil doit être éloigné des matériaux inflammables durant l'utilisation. En cas d'odeur de gaz :
  1. Fermez le robinet de la bouteille de gaz.
  2. Eteignez toute flamme vive.
  3. Si l'odeur persiste, voir § "F. Essai d'étanchéité" ou informez vous immédiatement auprès de votre revendeur.
- Les parties protégées par le fabriquant ou son mandataire ne doivent pas être manipulées par l'utilisateur.
- Ne pas laisser votre appareil sans surveillance pendant son fonctionnement.
- Fermer le récipient de gaz après usage.

## B. LIEU D'UTILISATION

- Cet appareil ne doit être utilisé qu'à l'extérieur des locaux.
- **ATTENTION:** des parties accessibles peuvent être très chaudes. Eloignez les jeunes enfants.
- Aucun matériau combustible ne doit se trouver dans un rayon de 1 mètre environ autour de l'appareil.
- Ne pas déplacer l'appareil pendant son fonctionnement.
- Installer votre appareil ainsi que la bouteille de gaz sur une surface plane, stable et non inflammable. Si vous utilisez votre appareil sur l'herbe, vérifiez que celle-ci ne soit pas trop haute et qu'elle ne soit pas en contact avec la flamme du brûleur afin d'éviter tout risque d'incendie.
- Utiliser l'appareil sur un support stable et suffisamment rigide pour supporter le poids de l'appareil (table), plan et horizontal. Positionner la bouteille de gaz sur le sol.
- Quelque soient la hauteur H, la largeur ou le diamètre D de la bouteille, voir Fig 1.
- La bouteille de gaz doit être placée à une distance de 30 cm minimum de votre appareil, voir Fig. 1.
- Prévoir un débit d'air neuf de 2 m<sup>3</sup>/kW/h.

## C. MONTAGE

### 1. Installation de la pile pour l'allumage électronique (selon modèle).

#### ALLUMAGE ELECTRONIQUE DES BRULEURS GAZ :

- Le système d'allumage électronique des brûleurs à gaz est alimenté par 1 pile de type AA (LR06). Le boîtier porte-piles se trouve sous la console (Fig. 9).
- Pour l'installation de la pile, voir fig. 10 :
  - 1) dévisser le bouchon du compartiment de la pile d'allumage.
  - 2) introduire la pile AA en respectant les polarités indiquées (Fig. 10) puis revisser le bouchon du compartiment.

### 2. Montage de la poignée du couvercle (selon modèle).

- Monter la poignée sur le couvercle à l'aide des 2 vis fournies avec la poignée (fig.11).

## D. BOUTEILLE DE GAZ

Cet appareil est réglé pour fonctionner avec les bouteilles butane/propane de 4.5 à 15 kg munies d'un détendeur approprié :

- **Suisse:** voir Feuille séparée.
- **France, Belgique, Luxembourg, Royaume Uni, Irlande, Portugal, Espagne, Italie, Grèce:** butane 28-30 mbar / propane 37 mbar.
- **Pays-Bas, Norvège, Suède, Danemark, Finlande, République Tchèque, Slovaquie, Hongrie, Roumanie, Estonie, Turquie, Bulgarie, Croatie:** butane 30 mbar / propane 30 mbar.
- **Allemagne, Autriche :** butane 50 mbar / propane 50 mbar.
- **Pologne:** propane 37 mbar.

Pour le branchement ou le changement de la bouteille, opérer toujours dans un endroit bien aéré, et jamais en présence d'une flamme, étincelle ou source de chaleur.

FR

## E. TUYAU

**France: L'appareil peut être utilisé avec 2 sortes de tuyaux souples (selon modèle) :**

- a. tuyau souple destiné à être emmanché sur des abouts annelés coté appareil et coté détendeur, immobilisé par des colliers (selon la norme XP D 36-110). Longueur préconisée 1,25 m. (Fig. 2-A)
- b. tuyau souple (selon la norme XP D 36-112 ou NF D 36-112) équipé d'un écrou fileté G 1/2 pour vissage sur l'appareil et d'un écrou fileté M 20x1,5 pour vissage sur le détendeur, longueur préconisée 1,25 m. (Fig. 2-B)

**L'appareil possède un raccord fileté d'entrée gaz G1/2 livré avec l'about annelé NF et le joint déjà montés.**

### 1. Pour l'utilisation de l'appareil avec tuyau souple XP D 36-110: Voir Fig. 2-A.

- emmancher à fond le tuyau souple sur l'about annelé de l'appareil et du détendeur.
- glisser les colliers derrière les 2 premiers bossages des abouts et les serrer jusqu'à rupture de la tête de serrage.
- l'étanchéité sera vérifiée en suivant les indications du paragraphe F).

### 2. Pour l'utilisation de l'appareil avec tuyau souple XP D 36-112 ou NF D 36-112,écrous G 1/2 et M 20x1,5 :Voir Fig. 2-B.

- Dévisser et enlever l'about annelé NF pour libérer le raccord d'entrée G1/2.
- enlever le joint
- visser l'écrou fileté G 1/2 du tuyau sur le raccord d'entrée

de l'appareil et l'écrou fileté M20x1,5 sur le raccord de sortie du détendeur en suivant les indications fournies avec le tuyau souple.

- Utiliser deux clés pour serrer le tuyau souple sur l'about gaz de l'appareil :
  - ▶ Une clé de 10 pour immobiliser le raccord d'entrée de l'appareil.
  - ▶ Une clé de 24 pour le serrage de l'écrou du tuyau souple sur l'appareil, ou lors de son démontage.
- Utiliser une clé pour immobiliser le raccord de sortie du détendeur lors du montage du tuyau souple, ou lors de son démontage.
- L'étanchéité sera vérifiée en suivant les indications du paragraphe F).

Vérifier que le tube souple se développe normalement, sans torsion ou traction, ni contact avec les parois chaudes de l'appareil. Il devra être changé lorsque la date de validité inscrite sur le tuyau sera atteinte ou dans tous les cas s'il est endommagé ou s'il présente des craquelures.

■ **Belgique, Luxembourg, Pays-Bas, Royaume Uni, Irlande, Pologne, Portugal, Espagne, Italie, Norvège, Suède, Danemark, Finlande, République Tchèque, Slovaquie, Hongrie, Croatie, Bulgarie, Roumanie, Turquie, Grèce, Suisse (selon modèle):**

L'appareil est équipé d'un about annelé. Il doit être utilisé avec un tuyau souple de qualité adaptée à l'utilisation du butane et du propane. Sa longueur ne devra pas excéder 1,20 m. Il devra être changé s'il est endommagé, s'il présente des craquelures, lorsque les conditions nationales l'exigent ou selon sa validité. Ne pas tirer sur le tuyau ou le vriller. Le tenir éloigné des pièces pouvant devenir chaudes. Vérifier que le tube souple se développe normalement, sans torsion ou traction.

■ **Allemagne, Autriche, Suisse (selon modèle):**

Cet appareil doit être utilisé avec un tuyau souple de qualité adaptée à l'utilisation du butane et du propane. Sa longueur ne devra pas excéder 1,50 m. Il devra être changé s'il est endommagé, s'il présente des craquelures, lorsque les conditions nationales l'exigent ou selon sa validité. Ne pas tirer sur le tuyau ou le vriller. Le tenir éloigné des pièces pouvant devenir chaudes. Vérifier que le tube souple se développe normalement, sans torsion ou traction.

**Raccordement du tuyau souple (voir Fig. 3): utiliser 2 clés pour serrer le tuyau souple sur l'about gaz de l'appareil :**

- ▶ une clé de 10 pour immobiliser le raccord d'entrée de l'appareil;
- ▶ une clé de 17 pour serrer l'écrou du tuyau souple.

## F. ESSAI D'ÉTANCHÉITÉ

1. Opérer à l'extérieur des locaux, en éloignant tous les matériaux inflammables. Ne pas fumer.
2. S'assurer que les manettes de réglage sont en position "OFF" (O).
3. Raccorder le tuyau souple selon, voir "E. Tuyau".
4. Visser le détendeur sur la bouteille de gaz.
5. Ne pas rechercher les fuites avec une flamme, utiliser un liquide détecteur de fuite gazeuse.
6. Mettre le liquide sur les raccords bouteille/détendeur/ tuyau/ appareil. Les manettes de réglage doivent rester en position "OFF" (O). Ouvrir le robinet de la bouteille de gaz. (Fig. 4)
7. Si des bulles se forment, cela signifie qu'il y a des fuites de gaz.
8. Pour supprimer la fuite, serrer les écrous. Si une pièce est défectueuse, la faire remplacer. L'appareil ne doit pas être mis en service avant que la fuite ait disparu.
9. Fermer le robinet de la bouteille de gaz.

**Important :** Ne jamais utiliser de flamme pour détecter une fuite de gaz.

Il faut effectuer au moins une fois par an le contrôle et la recherche des fuites et à chaque fois qu'il y a changement de la bouteille de gaz.

## G. AVANT LA MISE EN MARCHÉ

Ne pas mettre l'appareil en marche avant d'avoir lu attentivement et compris toutes les instructions. S'assurer aussi:

- qu'il n'y a pas de fuites.
- que les tubes Venturi ne sont pas obstrués (exemple : toiles d'araignées). (Fig. 5)
- que le tuyau n'est pas en contact avec des pièces pouvant devenir chaudes. (Fig. 1)
- que le couvercle ne soit pas en position fermée (selon modèle).
- Cet appareil dispose d'une importante ventilation afin d'optimiser l'utilisation de l'appareil. **Assurez-vous que les parties ventilées ne soient pas obstruées.**

## H. ALLUMAGE DES BRÛLEURS DE LA PLANCHÀ

**Ne jamais allumer l'appareil couvercle fermé, mais toujours couvercle ouvert.**

- Accrocher le couvercle de protection à l'arrière de l'appareil" (Fig.6).
- S'assurer que les boutons de réglage sont en position "OFF" (O).
- Appuyer et tourner une manette de réglage dans le sens inverse des aiguilles d'une montre et la mettre en position plein débit (⚡ 🔥). (Fig. 7)
- **Si votre appareil est équipé d'un allumeur piezoélectrique :**  
Appuyer immédiatement sur le bouton d'allumage (⚡) jusqu'au dé clic (Fig. 8). Si l'allumage ne se produit pas au premier dé clic, appuyer 3 ou 4 fois si nécessaire.  
Répéter cette opération jusqu'à ce que le brûleur s'allume.

- **Si votre appareil est équipé d'un allumeur électronique à train d'étincelles :**  
Appuyer immédiatement sur l'interrupteur (⚡) Un train d'étincelles se produit. Laisser appuyer quelques secondes jusqu'à ce que le brûleur s'allume (Fig. 8).

- Si le brûleur ne s'allume pas après 4 ou 5 essais, attendre 5 minutes et essayer de nouveau.
- Une fois un brûleur allumé, il existe 2 possibilités pour allumer un autre brûleur :
  - ▶ La 1<sup>ère</sup> possibilité consiste à réitérer l'opération d'allumage décrite ci-dessus ;
  - ▶ La 2<sup>ème</sup> possibilité consiste à allumer le brûleur situé à la droite ou à la gauche du 1<sup>er</sup> brûleur allumé, en tournant le bouton de réglage en position plein débit (⚡ 🔥).
- Si l'allumage piezoélectrique ou l'allumage électronique ne fonctionne pas, utiliser l'allumage manuel (paragraphe suivant).

## I. ALLUMAGE MANUEL DU BRÛLEUR

En cas de non fonctionnement de l'allumage automatique, mettre le bouton de réglage sur "OFF" (O).

Enlever la tasse de récupération des graisses. Présenter

une allumette enflammée au niveau du brûleur, puis appuyer et tourner la manette de réglage correspondante en position Plein débit (⚡🔥). Remettre la tasse de récupération des graisses en place avec des gants protecteur en veillant à placer correctement le trou d'évacuation des graisses.

## J. EXTINCTION DE L'APPAREIL

Ramener les manettes de réglage en position "OFF" (O), puis fermer le robinet de la bouteille de gaz.

## K. CHANGEMENT DE LA BOUTEILLE DE GAZ

- Opérer toujours dans un endroit bien aéré et jamais en présence d'une flamme, étincelle ou source de chaleur.
- Ramener les boutons de réglage en position "OFF" (O) puis fermer le robinet de la bouteille de gaz.
- Dévisser le détendeur, vérifier la présence et le bon état du joint d'étanchéité.
- Mettre la bouteille pleine en place, revisser le détendeur en veillant à ne pas faire subir de contraintes de torsion ou de traction au tuyau.

## L. UTILISATION

Lors de la première utilisation, faire chauffer l'appareil avec ses brûleurs en position plein débit (⚡🔥), pendant 15 minutes environ, ceci afin d'enlever les odeurs de peintures des pièces neuves.

- Il est recommandé de porter des gants protecteurs pour manipuler des éléments particulièrement chauds. Utilisez des ustensiles à manche long pour manipuler les aliments sur la plaque de cuisson.
- Avant toute cuisson, préchauffer l'appareil quelques minutes sur la position Plein débit (⚡🔥).
- La vitesse de cuisson peut être modulée en fonction de la position des manettes de réglage : entre la position plein débit (⚡🔥) et la position débit moyen (🔥).

**Important** : s'il arrive, durant le fonctionnement de l'appareil qu'un brûleur s'éteigne, placer immédiatement les boutons de réglage sur "OFF" (O). Attendre 5 minutes afin de permettre l'évacuation du gaz non brûlé. Procéder une nouvelle fois à l'opération d'allumage uniquement après ce délai.

**Important** : Attendre le refroidissement complet de l'appareil avant de le manipuler (notamment le couvercle) ou le déplacer. (selon modèle)

## M. NETTOYAGE ET ENTRETIEN

**Ne pas modifier l'appareil : toute modification peut se révéler dangereuse.**

- Afin de maintenir votre appareil en parfait état de fonctionnement, il est recommandé de le nettoyer périodiquement (après 4 ou 5 utilisations).
- Attendre que l'appareil ait refroidi avant toute opération de nettoyage.
- Fermer la bouteille de gaz et dévisser le détendeur.
- Nettoyer le dessus du brûleur à l'aide d'une éponge humide (eau additionnée de produit pour la vaisselle). Au besoin utiliser une brosse en acier, humidifiée.
- Vérifier que les trous de sortie du brûleur ne sont pas bouchés et laisser sécher avant réutilisation. Au besoin utiliser une brosse métallique pour déboucher les trous de sortie du brûleur.
- Si l'appareil n'a pas été utilisé pendant plus de 3 mois, vérifier également que des toiles d'araignées ne bouchent pas les orifices des tubes de brûleur, ce qui peut conduire à

une diminution de l'efficacité du gril ou à une inflammation dangereuse du gaz hors du brûleur. Nettoyer les orifices du tube de brûleur ou le brûleur le cas échéant.

**N.B.** : L'entretien fréquent du brûleur permet de le maintenir en bon état pour de nombreuses utilisations et d'éviter son oxydation prématurée, à cause notamment des résidus acides des grillades. L'oxydation du brûleur est toutefois un phénomène normal dans le temps et un brûleur oxydé qui fonctionne normalement ne doit pas être remplacé. Le remplacement du brûleur est nécessaire si son fonctionnement est incorrect : brûleur percé...

## Parois du foyer, tableau de commande, récipient à graisse

Nettoyer également périodiquement ces éléments à l'aide d'une éponge additionnée de produit à vaisselle. Ne pas utiliser de produits abrasifs.

## Plaque de cuisson

La plaque de cuisson est émaillée. Pour la nettoyer il est recommandé d'enlever tout d'abord les résidus de cuisson à l'aide d'une éponge ou tampon à récurer. Ensuite, dégraisser à l'aide d'un produit pour la vaisselle.

Attention à ne pas heurter la plaque de cuisson sur une surface dure car cela pourrait provoquer un éclat d'émail.

## N. STOCKAGE

- Fermer le robinet de la bouteille de gaz après chaque utilisation.
- Il est conseillé d'entreposer votre appareil à l'abri des intempéries après avoir débranché l'alimentation de gaz.
- En cas de durée prolongée sans utilisation, il est recommandé d'entreposer l'appareil dans un endroit sec et abrité (ex : garage).
- Environnement favorisant la corrosion : une attention particulière doit être apportée au produit utilisé en bord de mer ; il ne doit pas être entreposé à l'extérieur sans protection, et doit être maintenu à l'abri dans un milieu sec.

FR

## O. ACCESSOIRES

**ADG (Application Des gaz) recommande l'utilisation systématique de ses appareils à gaz avec des accessoires et pièces de rechange de marque Campinggaz®. ADG décline toute responsabilité en cas de dommage ou de mauvais fonctionnement survenant du fait de l'utilisation d'accessoires et/ou pièces de rechange de marque différente.**

## P. PROTECTION DE L'ENVIRONNEMENT



Pensez à la protection de l'environnement ! Votre appareil contient des matériaux qui peuvent être récupérés ou recyclés. Remettez-le au service de collecte des déchets de votre commune et triez les matériaux d'emballage.

## Q. RECOMMANDATIONS PILES



Ce symbole se trouvant sur les piles signifie qu'au terme de leur durée de vie, les piles doivent être enlevées de l'appareil puis recyclées ou correctement mises au rebut. Les piles ne doivent pas être jetées dans une poubelle ordinaire, mais doivent être amenées à un point de collecte (déchetterie...). Renseignez vous auprès des autorités locales. Ne pas jeter dans la nature, ne pas incinérer : la présence de certaines substances (Hg, Pb, Cd, Zn, Ni) dans les piles usagées peut-être dangereuses pour l'environnement et la santé humaine.

## R. DÉCHETS ÉLECTRIQUES ET ÉLECTRONIQUES



Ce symbole signifie que le système électrique de l'appareil fait l'objet d'une collecte sélective. Au terme de sa durée de vie, le système électrique de l'appareil doit être correctement mis au rebut. Le système électrique ne doit pas être mis avec les déchets ménagers non triés. La collecte sélective de ces déchets favorisera la réutilisation, le recyclage ou autres formes de revalorisation des matériaux recyclables contenus dans ces déchets. Mettre le système électrique de l'appareil dans un centre de revalorisation des déchets prévu à cet effet (déchetterie). Renseignez vous auprès des autorités locales. Ne pas jeter dans la nature, ne pas incinérer : la présence de certaines substances dangereuses dans les équipements électriques et électroniques peut être nuisible à l'environnement, et avoir des effets potentiels sur la santé humaine.

## S. ANOMALIES / REMÈDES

Anomalies	Causes probables / remèdes
Le brûleur ne s'allume pas	<ul style="list-style-type: none"><li>• Mauvaise arrivée du gaz</li><li>• Détendeur ne fonctionne pas</li><li>• Tuyau, robinet, tube venturi ou orifices du brûleur sont bouchés</li><li>• Le tube venturi ne coiffe pas l'injecteur</li></ul>
Le brûleur a des ratés ou s'éteint	<ul style="list-style-type: none"><li>• Vérifier s'il y a du gaz</li><li>• Vérifier le branchement du tuyau</li><li>• Voir le S.A.V.</li></ul>
Flammes soufflantes instables	<ul style="list-style-type: none"><li>• Bouteille neuve pouvant contenir de l'air. Laisser fonctionner et le défaut disparaîtra.</li><li>• Voir le S.A.V</li></ul>
Grand panache de flammes à la surface du brûleur	<ul style="list-style-type: none"><li>• Le porte injecteur est mal positionné dans le tube venturi. Repositionner le venturi. (Fig. 5)</li><li>• Le tube venturi est obstrué (ex: toiles d'araignées). Nettoyer le venturi.</li><li>• Voir le S.A.V</li></ul>
Flamme à l'injecteur	<ul style="list-style-type: none"><li>• La bouteille est presque vide. Changer de bouteille et le défaut disparaîtra</li><li>• Voir le S.A.V</li></ul>
Le brûleur s'allume avec une allumette mais pas avec l'allumage « PIEZO »	<ul style="list-style-type: none"><li>• Bouton, fil ou électrode défectueux. Contrôler les jonctions du câble de l'allumeur</li><li>• Contrôler l'état de la céramique et du câble de liaison</li><li>• Voir le S.A.V.</li></ul>
Fuite enflammée au raccord	<ul style="list-style-type: none"><li>• Raccord non étanche</li><li>• Fermer immédiatement l'arrivée du gaz</li><li>• Voir le S.A.V.</li></ul>
Chaleur insuffisante	<ul style="list-style-type: none"><li>• Injecteur ou tube venturi bouché (Fig. 5)</li><li>• Voir le S.A.V.</li></ul>
Fuite enflammée derrière le bouton de réglage	<ul style="list-style-type: none"><li>• Robinet défectueux</li><li>• Arrêter l'appareil</li><li>• Consulter le S.A.V.</li></ul>
Fuite enflammée sous la console	<ul style="list-style-type: none"><li>• Arrêter l'appareil</li><li>• Fermer la bouteille</li><li>• Voir le S.A.V.</li></ul>



# INSTRUCTIONS FOR USE

**NOTE: Unless otherwise specified, following generic terms “appliance / unit / product / equipment / device” appeared in this instruction manual all refer to the product “Plancha”.**



- Please read the instructions carefully before use.
- Use outdoors only.
- It is best to wear gloves to assemble the product.
- Do not use charcoal.
- Do not use an adjustable low pressure regulator. Only use fixed regulators that comply with relevant European Standards.
- Regularly clean the parts at the frame bottom to avoid risk of inflammation from fat drippings.

**Follow these instructions carefully to avoid serious damage to your barbecue.**

## A. FOR YOUR SAFETY

- Do not store or use petrol and other flammable liquids or vapours in the vicinity of this appliance. This device must be kept away from inflammable materials when it is in use.

### If you smell gas:

1. Close the valve of the cylinder.
  2. Extinguish all naked flames.
  3. If the smell continues, see “F. Checking for gas leaks” or immediately seek advice from your local retailer.
- Do not leave your appliance unattended while it is working.
  - Parts which are protected by the manufacturer or the manufacturer’s representative must not be manipulated by the user.
  - Close the gas container after use.

## B. LOCATION

- This appliance must be used outdoors.
- **CAUTION** : accessible parts may get very hot. Keep young children away.
- There should be no combustible materials within a radius of approximately 1 meter around the appliance.
- Do not move the appliance when alight.
- install your appliance and the gas bottle on a flat, level and non-inflammable surface. If you are using your appliance on grass, please pay attention that it is not too high and that it cannot reach the flame to avoid any risks of fire.
- Use the appliance on a stable support and strong enough to carry the appliance weight (table), flat and horizontal, put the gas bottle directly on the floor.
- Regardless of the height H, the width or diameter D of the cylinder, see Fig. 1.
- The gas bottle must be installed at least 30cm away from the appliance, see Fig. 1.
- Estimated air uptake is 2 m<sup>3</sup>/kW/h.

## C. ASSEMBLY

### 1. Installation of the battery in the electronic ignition (according to model)

#### ELECTRONIC IGNITION OF GAS BURNERS :

- The gas burner electronic ignition system is powered by 1 AA battery (LR06). The battery holder is located under the console (Fig. 9).
- See fig. 10 for battery installation:
  - 1) Unscrew the top of the lighting battery holder.
  - 2) Insert the AA battery making sure the positive and negative ends are facing the correct direction as shown (Fig. 10), then screw the top back in place.

### 2. Assembly of the cover handle (by model).

- Assemble the handle on the cover using the two screws provided with the handle (Fig. 11).

## D. GAS CYLINDER

This appliance has been adjusted to operate from 4.5 to 15kg butane/propane cylinders with an appropriate low pressure regulator :

- **Switzerland**: see separate spreadsheet.
- **France, Belgium, Luxembourg, United Kingdom, Ireland, Portugal, Spain, Italy, Greece**: butane 28-30 mbar / propane 37 mbar.
- **Netherlands, Norway, Sweden, Denmark, Finland, Czech Republic, Slovenia, Slovakia, Hungary, Romania, Estonia, Turkey, Bulgaria, Croatia**: butane 30 mbar / propane 30 mbar.
- **Germany, Austria** : butane 50 mbar / propane 50 mbar.
- **Poland**: propane 37 mbar.

Always connect or replace the cylinder in a well-ventilated area, never in the presence of a flame, spark or heat source.

## E. HOSE

**France: The equipment may be used with two types of flexible hose: (Depending on the model)**

- a. flexible hose designed to be joined onto ringed tailpieces on both the barbecue and regulator sides, held firm with collars (in accordance with standard XP D 36-110). Recommended length 1.25 metre. (Fig. 2-A)
- b. flexible hose (according to standard XP D 36-112 or NF D 36-112) fitted with a G 1/2 threaded nut for fixing to the barbecue and a M 20x1.5 threaded nut for fixing to the regulator, recommended length 1.25 metre. (Fig. 2-B)

**The barbecue has a G 1/2 threaded gas inlet connector supplied with pre-fitted NF ringed tailpiece and seal.**

### 1. To use the appliance with the flexible hose XP D 36-110 (Fig. 2-A):

- slide the flexible hose onto the ringed tailpiece on both the barbecue and regulator as far as it will go.
- slide the collars behind the two first bosses on the tailpieces and tighten them until the tightening head breaks.
- check for leaks following the instructions in paragraph F).

### 2. To use the equipment with the flexible hose XP D 36-112 or NF D 36-112, G 1/2 and M 20x1.5 nuts (Fig. 2-B):

- loosen and remove the NF ringed tailpiece to release the G 1/2 inlet connector.
- remove the seal.
- tighten the G 1/2 threaded nut on the hose onto the barbecue inlet connector and the M20x1.5 threaded nut onto the regulator output connector following the instructions supplied with the flexible hose.
- Use two wrenches to tighten the flexible hose on the gas end piece:
  - ▶ Use no. 10 wrench to secure the inlet connection of the appliance.

GB

- ▶ Use no. 24 wrench to close the nut on the flexible tube of the appliance, or when removing it.
- Use a wrench to fix the outlet connection of the regulator when attaching the flexible tube, or when removing it.
- Air tightness is to be verified following the instructions in paragraph F).

Check that the flexible hose stretches out normally without twisting or pulling and does not come into contact with the hot sides of the barbecue. It should be replaced when the expiry date on the hose is passed or whenever it is damaged or develops surface cracks.

■ **Belgium, Luxembourg, United Kingdom, Ireland, Portugal, Spain, Italy, Croatia, Greece, Netherlands, Czech Republic, Slovakia, Hungary, Slovenia, Norway, Sweden, Denmark, Finland, Bulgaria, Turkey, Romania, Poland, Estonia, Switzerland (depending on model):**

The barbecue is equipped with a circular connector. It should be used with flexible hose that is suitable for use with butane and propane gas. Hose length should not exceed 1.20 meter. It should be replaced if it is damaged or cracked, when required by national regulations or at the end of the part lifecycle. Do not pull or pierce the hose.

Keep hose away from any parts of the barbecue that get hot. Check that the flexible hose stretches out normally, without twisting or pulling.

**Germany, Austria, Switzerland (depending on model):**

The barbecue should be used with flexible tubing that is suitable for use with butane and propane gas. Hose length should not exceed 1.50 meter. It should be replaced if it is damaged or cracked, when required by national regulations or at the end of the part life-cycle. Do not pull or pierce the tubing. Keep away from any parts of the barbecue that get hot. Check that the flexible hose stretches out normally, without twisting or pulling.

**Attaching the flexible tube (see Fig. 3): use two wrenches to close the flexible tube on the gas connection of the appliance:**

- ▶ Use no. 10 wrench to tighten the connector.
- ▶ Use no. 17 wrench to tighten the nut on the tubing.

## F. CHECKING FOR GAS LEAKS

1. Work outside, away from all sources of ignition. Do not smoke.
2. Make sure the control knobs are in the "off" (O) position.
3. Connect the flexible tubing to the connector and barbecue as described in part e).
4. Fit the regulator onto the gas cylinder in accordance with its instructions.
5. Use a gas leak solution to test for leaks. Important: never use a naked flame to check for gas leaks.
6. (Fig. 4) Apply the solution to the connections cylinder/regulator/ hose/appliance (the control knobs should remain closed: off position (O)). Open the gas cylinder valve.
7. Bubbles in the gas leak solution indicate that there are gas leaks.
8. The leak can be stopped by tightening any hose connection or replacing any faulty component. The barbecue must not be used until the leak is stopped.
9. Close the valve on the gas cylinder.

### Important:

Check for leaks at least once per year and each time the gas cylinder is replaced.

Never use a flame to detect a leak.





## G. PRIOR TO USE

Never use the appliance until the instructions have been read carefully and understood. Additionally, ensure that :

- There are no leaks.
- (Fig.5) the venture tubes are not blocked (example : spider webs).
- (Fig.1) The hose does not touch any components which may get hot.
- The lid is not in closed position (depending on models).
- This appliance is equipped with wide holes for air circulation. **Ensure that these holes are not obstructed.**

## H. IGNITION OF THE BURNERS

**Never light the appliance with the lid closed, only with the lid opened.**

- Attach the protective lid to the back of the device. (Fig. 6)
- Make sure that the control knobs are in the "OFF" position (O).
- Press and turn the adjustment lever counter-clockwise and put it in a full flow position (  ). (Fig. 7)
- **If your appliance is equipped with a piezoelectric igniter:**  
Press immediately on the igniter button (  ) until it clicks. (Fig. 8)  
If the burner does not ignite after 4 or 5 attempts, wait 5 minutes and then repeat the operation.
- **If your device is equipped with an electronic igniter using sparks:**  
Press immediately on the switch (  ). A burst of sparks occurs. Continue pressing for a few seconds until the burner is lit. (Fig. 8)
- If the burner does not ignite after 4 or 5 attempts, wait 5 minutes and then repeat the operation.
- Once a burner is ignited, there are two options for lighting another burner:
  - ▶ Firstly, repeat the lighting operation described above;
  - ▶ Secondly, light the burner to the right or left of the first burner lit by turning the adjustment button to the full flow position (  ).
- If the piezoelectric ignition or the electronic ignition doesn't work, use the manual ignition (following paragraph).

## I. MANUAL IGNITION

In case of non-working automatic ignition, set the control knobs on « OFF » (O).

Remove grease cup. Light a match and then bring it toward the burner through the grease cup hole of the plancha.

Push the control knob and turn it counterclockwise until it is in the full flow position (  ).

Put the grease cup back in place with protective gloves, being sure to correctly position the drippings evacuation hole.

## J. J. SHUTTING OFF OF THE APPLIANCE



Return the control knobs to the "OFF" position (O), then close the cylinder valve.

## K. REPLACING THE GAS CYLINDER

- Always work in a well ventilated area and never in the presence of a flame, spark or heat source.
- Return the control knobs to the "off" position (O) then close the cylinder valve.
- Remove the regulator, check that the sealing joint is in good condition.
- Put the full cylinder in place, refit the regulator, taking care not to apply stress to the hose. Check for gas leaks.

## L. OPERATION

On your first use, warm up the appliance with its burners in full flow position (  ), for approximately 15 minutes in order to eliminate any odors resulting from the paint on the new parts.

- It is recommended that protective gloves be worn to handle components which may be very hot. Use long handled utensils to move food which is on the grate.
- Before cooking, pre-heat appliance for a few minutes at the Full Flow (  ) setting.
- The cooking speed can be regulated via the control knobs: between the full flow position (  ) and medium flow position (  ).

**Important** : if one or several burners go out whilst you are using the appliance, turn the control knobs to OFF immediately (O). Wait five minutes to allow unburned gas to escape. Only carry out the lighting steps after this time.

**Important** : wait for the complete cooling of the appliance before moving the lid (depending on models)

## M. CLEANING AND MAINTENANCE

**Never modify the appliance : any modifications may prove dangerous.**

- In order to maintain your appliance in perfect operating condition, it is recommended to clean it periodically (after 4 or 5 uses).
- Wait until the appliance has cooled down before cleaning.
- Close the gas cylinder and remove the regulator.
- Clean the top of the burner, as well as the sides and base, using a moist sponge (water with dish washing liquid). If necessary use a damp steel brush.
- Check that the burners outlets are clear and dry before using again. If necessary use a wire brush to unclog the burners outlets.
- If the appliance has not been used for over three months, make sure that cobwebs are not obstructing the openings of the burner tubing, which might lead to poor grill performance or dangerous flaming outside the burner. Clean the tube openings of the burner tube or the burner itself when necessary.

**NOTE:** Regular cleaning extends the lifetime of the burner and prevents premature oxidation that may result from cooking acid residue. Oxidation of the grill burner is, however, normal.

### Firebox walls, control panel, grease cup

Regularly clean these elements using a sponge damped with dish washing liquid. Do not use abrasive products.

### Cooking griddle

The cooking griddle is porcelain enamelled. In order to clean it it is recommended to firstly scrap them with a sponge or a metallic brush . Then, remove grease thanks to a dish-washing liquid.

Pay attention not to hit the cooking griddle on a hard surface as it could damage the enameling.

## N. STORAGE

- Close the gas cylinder valve after use.
- It is recommended to store your appliance indoors after removal of the gas cylinder.
- When not used for a long period of time, it is recommended that the plancha be stored in a dry, sheltered place (eg : garage).
- Environment conducive to corrosion: particular care must be taken with the product if used by the sea; it must not be stored outside without protection, and must be kept sheltered in a dry environment.

## O. ACCESSORIES

**ADG (Application des Gaz) recommends the systematic use of its gas appliances with Campinggaz® accessories and replacement parts. ADG accepts no responsibility for any damage or malfunction due to the use of accessories and/or replacement parts from other brands.**

## P. PROTECTING THE ENVIRONMENT

Think about protecting the environment! Your equipment contains materials which can be recovered or recycled. Hand them in to the waste collection service in your municipality and sort the packing materials.

## Q. BATTERY RECOMMENDATIONS



This symbol found on the batteries means that at the end of their lives, the batteries must be removed from the unit, and then recycled or properly disposed of. The batteries should not be thrown into the trash, but should be brought to a collection point (dump...). Check with your local authorities. Never dispose of in nature, do not incinerate: the presence of certain substances (Hg, Pb, Cd, Zn, Ni) in used batteries may be hazardous to the environment and human health.

## R. ELECTRICAL AND ELECTRONIC WASTE



This symbol means that the appliance's electrical system must be disposed of selectively. At the end of its life, the appliance's electrical system must be scrapped correctly. The electrical system must not be disposed of with unsorted municipal waste. Selective collection of waste promotes reuse, recycling or other forms of recovery of recyclable materials contained in this waste. Take the appliance's electrical system to a waste recovery centre designed for the purpose (waste collection point). Check with your local authorities. Never dispose of in nature, do not incinerate: the presence of certain hazardous substances in electrical and electronic equipment can be harmful to the environment, and have a potential effect on human health.

## S. TROUBLESHOOTING

Problems	Probable causes / remedies
The burner will not light	<ul style="list-style-type: none"> <li>• Lack of gas supply.</li> <li>• Regulator does not work.</li> <li>• Hose, valve, Venturi tube or burner openings are blocked.</li> <li>• Venturi tube not seated over jet.</li> </ul>
Burner 'pops' or blows itself out	<ul style="list-style-type: none"> <li>• Check gas supply.</li> <li>• Check hose connections.</li> <li>• Contact the After Sales Service.</li> </ul>
Sputtering unsteady flames	<ul style="list-style-type: none"> <li>• New bottle may contain air. Continue use and the problem will disappear.</li> <li>• Contact the After Sales Service.</li> </ul>
Large flames on surface of burner	<ul style="list-style-type: none"> <li>• Jet nozzle badly connected to Venturi tube. Adjust the Venturi tube. (Fig. 5)</li> <li>• The Venturi tube is clogged (e.g.: cobwebs). Clean Venturi tube.(Fig. 5)</li> <li>• Contact the After Sales Service.</li> </ul>
Flame low on jet	<ul style="list-style-type: none"> <li>• The bottle is almost empty. Change bottle and the problem will disappear.</li> <li>• Contact the After Sales Service.</li> </ul>
Burners light with a match, but not with the "PIEZO" igniter	<ul style="list-style-type: none"> <li>• Faulty igniter button, wire or electrode. Check igniter cable connections.</li> <li>• Check condition of electrode and connection wire.</li> <li>• Contact the After Sales Service.</li> </ul>
Fire at any connection	<ul style="list-style-type: none"> <li>• Leaking connection.</li> <li>• Turn off gas supply immediately.</li> <li>• Contact the After Sales Service.</li> </ul>
Lack of heat	<ul style="list-style-type: none"> <li>• Clogged jet or Venturi tube. (Fig. 5)</li> <li>• Contact the After Sales Service.</li> </ul>
GB Fire behind control knob	<ul style="list-style-type: none"> <li>• Defective valve.</li> <li>• Turn off appliance.</li> <li>• Contact the After Sales Service.</li> </ul>
Fire under control panel	<ul style="list-style-type: none"> <li>• Turn off appliance.</li> <li>• Close gas cylinder.</li> <li>• Contact the After Sales Service.</li> </ul>

# ISTRUZIONI PER L'USO

**NOTA: Se non diversamente specificato, i seguenti termini generici "apparecchio / unità / prodotto / apparecchiatura / dispositivo" che compaiono in questo manuale di istruzioni si riferiscono tutti al prodotto "Plancha".**



- Consultare le avvertenze prima dell'uso.
- Utilizzare esclusivamente all'aperto.
- Si consiglia di indossare guanti per assemblare il prodotto.
- Non utilizzare carbone di legna.
- Non utilizzare regolatori di pressione variabili. Utilizzare valvole di regolazione fissa conformi alla norma europea in materia di coperture.
- Pulire regolarmente i pezzi in fondo alla vasca per evitare eventuali rischi di combustione del grasso.

**IL MANCATO RISPETTO DI QUESTE REGOLE DI UTILIZZAZIONE PUO' COMPORTARE UN GRAVE DETERIORAMENTO DEL VOSTRO APPARECCHIO.**

## A. PER LA VOSTRA SICUREZZA

- Non immagazzinare e non utilizzare benzina o altri liquidi o vapori infiammabili nelle vicinanze dell'apparecchio. l'impiego, questo apparecchio deve essere tenuto distante da materiali infiammabili.

### Qualora avvertite odore di gas:

1. Chiudere il rubinetto della bombola del gas
  2. Spegnerne qualsiasi fiamma
  3. Se l'odore persiste, vedere il paragrafo § F "Controllo perdite di gas" o chiedere l'assistenza del proprio rivenditore di fiducia.
- Le parti protette dal fabbricante o dal suo mandatario non devono essere manipolate dall'utilizzatore.
  - Non lasciare l'apparecchio incustodito durante il funzionamento.
  - Dopo l'uso, chiudere il recipiente di raccolta del gas.

## B. DOVE UTILIZZARE IL BARBECUE

- Questo apparecchio deve essere utilizzato esclusivamente all'aria aperta.
- **ATTENZIONE:** alcune parti esposte possono riscaldarsi. Tenere lontano dalla portata dei bambini.
- Nessun materiale combustibile deve trovarsi ad una distanza inferiore a 60 cm dall'apparecchio.
- Non spostare l'apparecchio durante l'uso.
- Installate il vostro apparecchio e la bombola del gas su una superficie piana, stabile e non infiammabile. Se usate il vostro apparecchio sull'erba, assicuratevi che quest'ultima non sia troppo alta e che non sia a contatto con la fiamma del bruciatore al fine di evitare ogni rischio di incendio.
- Utilizzare l'unità su una struttura stabile e sufficientemente rigida da sostenere il peso dell'unità (tabella). Posizionare il serbatoio del gas a terra.
- indipendentemente dall'altezza H, dalla larghezza o dal diametro D della bombola. (Fig. 1)
- Il serbatoio del gas deve essere posizionato almeno a 30 cm dall'unità. (Fig. 1)
- Estimated air offake is 2 m<sup>3</sup>/kW/h.

## C. MONTAGGIO

### 1. Installazione della batteria per l'accensione elettronica (a seconda del modello).

#### ACCENSIONE ELETTRONICA BRUCIATORI A GAS:

- Il sistema di accensione elettronica dei bruciatori a gas è alimentato da 1 batteria di tipo AA (LR06). Il supporto della batteria si trova sotto la console (Fig. 9).
- Vedere fig. 10 per l'installazione della batteria:
  - 1) svitare la parte superiore del supporto della batteria "A"
  - 2) inserire la batteria AA assicurandosi che le estremità positive e negative siano rivolte nella direzione corretta, come indicato (Fig. 10), quindi avvitare la parte superiore di nuovo al suo posto.

### 2. Montaggio della maniglia del coperchio (a seconda del modello).

- Montare la maniglia sul coperchio con le 2 viti in dotazione (fig. 11).

## D. LA BOMBOLA DEL GAS

Questo apparecchio è regolato per funzionare con bombole di butano/propano tra 4.5 e 15 kg, dotate di apposito riduttore di pressione:

- **Svizzera:** vedere scheda a parte.
- **Francia, Belgio, Lussemburgo, Inghilterra, Irlanda, Portogallo, Spagna, Italia, Grecia:** butano 28-30 mbar / propano 37 mbar.
- **Olanda, Norvegia, Svezia, Danimarca, Finlandia, Ungheria, Slovenia, Slovacchia, Repubblica Ceca, Bulgaria, Turchia, Romania, Croazia:** butane 30 mbar / propane 30 mbar.
- **Polonia:** propano 37 mbar.
- **Germania, Austria:** butano 50 mbar / propano 50 mbar.

Per collegare o sostituire la bombola, effettuare questa operazione sempre in un luogo aerato e mai vicino ad una fiamma, ad una scintilla o ad una fonte di calore.

## E. IL TUBO

**Francia: L'apparato può essere utilizzato con 2 tipi di tubi flessibili: (in funzione del modello)**

a. Tubo flessibile destinato ad essere calettato su terminali ondulati lato apparato e lato valvola di riduzione, immobilizzato da fasce ( nel rispetto della norma XP D 36-110). Lunghezza raccomandata 1,25m. (Fig. 2-A)

b. Tubo flessibile (nel rispetto della norma XP D 36-112 oro NF D 36-112) dotato di un dado filettato G 1/2 per avvitatura sull'apparato e dado filettato M 20x1,5 per avvitatura sulla valvola di riduzione. Lunghezza raccomandata 1,25m. (Fig. 2-B)

**L'apparato è dotato di raccordo filettato per entrata gas G 1/2 consegnato con terminale ondulato NF e giunto già montati.**

### 1. Per l'utilizzo dell'apparato con tubo flessibile XP D 36-110 (Fig. 2-A):

- Calettare a fondo il tubo flessibile sul terminale ondulato dell'apparato e della valvola di riduzione.
- Far scivolare le fasce dietro alle prime 2 protuberanze dei terminali e stringerle fino alla rottura della testa di serraggio.
- La tenuta sarà verificata seguendo le indicazioni del paragrafo § F.

### 2. Per l'utilizzo dell'apparato con tubo flessibile XP D 36-112 oro NF D 36-112, dadi G 1/2 e M 20x1,5 (Fig. 2-B):

- Svitare e rimuovere il terminale ondulato NF per liberare il raccordo d'entrata G1/2.
- Rimuovere il giunto.
- Svitare il dado filettato G 1/2 del tubo sul raccordo d'entrata dell'apparato ed il dado filettato M20x1,5 sul

ricordo d'uscita della valvola di riduzione seguendo le indicazioni fornite assieme al tubo flessibile.

- Usare 2 chiavi per serrare il tubo flessibile sull'estremità
- d'immissione del gas dell'apparecchio:
  - ▶ Una chiave 10 per fissare il raccordo di ingresso dell'apparecchio.
  - ▶ Una chiave 24 per chiudere il dado sul tubo flessibile dell'apparecchio o durante la rimozione.
- Una fissare il raccordo di uscita del regolatore quando si collega il tubo flessibile o durante la rimozione.
- La tenuta dell'aria deve essere verificata seguendo le istruzioni riportate nel paragrafo F).

Verificare che il tubo flessibile si sviluppi normalmente, senza torsioni o trazioni, né contatto con le pareti calde dell'apparato. Esso dovrà essere sostituito al sopraggiungere della data di scadenza, o in caso di danno e presenza di screpolature.

■ **Belgio, Lussemburgo, Regno Unito, Irlanda, Portogallo, Spagna, Italia, Croazia, Grecia, Paesi Bassi, Repubblica Ceca, Slovacchia, Ungheria, Slovenia, Norvegia, Svezia, Danimarca, Finlandia, Bulgaria, Turchia, Romania, Polonia, Estonia, Svizzera:** (in funzione del modello):

L'apparecchio è dotato di un'estremità anellata: deve essere utilizzato con un tubo flessibile di qualità adatta all'uso del butano e del propano. La sua lunghezza non dovrà essere superiore a 1,20 m.

Dovrà essere sostituito se è danneggiato, se presenta delle crepe, quando le condizioni nazionali lo impongono o a seconda della sua validità. Non tirare il tubo e non perforarlo. Tenerlo lontano dagli elementi che possono diventare caldi.

Verificare che il tubo flessibile si sviluppi normalmente, senza torsioni o trazioni.

**Germania, Austria, Svizzera:** (in funzione del modello):

Questo apparecchio deve essere utilizzato con un tubo flessibile di qualità adatta all'uso del butano e del propano. La sua lunghezza non dovrà superare 1,50 m.

Dovrà essere sostituito se è danneggiato, se presenta delle crepe, quando le condizioni nazionali lo impongono o a seconda della sua validità. Non tirare il tubo e non perforarlo. Tenerlo lontano dagli elementi che possono diventare caldi.

**Montaggio del tubo flessibile (Fig. 3): utilizzare due chiavi per chiudere il tubo flessibile sul collegamento del gas dell'apparecchio:**

- ▶ u chiave 10 per bloccare l'estremità
- ▶ u chiave 17 per avvitare il dado del tubo

## F. PROVE DI TENUTA

1. Eseguire il controllo all'aperto, allontanando tutti i materiali infiammabili. Non fumare.
2. Assicurarsi che le manopole di regolazione siano sulla posizione "OFF" (O).
3. Inserire a fondo le estremità del tubo flessibile sul portagomma del regolatore di pressione e del barbecue (situato dietro al pannello di comando). L'applicazione di acqua saponata sui portagomma facilita l'inserimento del tubo.
4. Avvitare il regolatore di pressione sulla bombola del gas.
5. Non cercare le fughe di gas con la fiamma, utilizzare un liquido rivelatore delle fughe di gas.
6. (Fig. 4) Mettere il liquido sui raccordi della bombola / regolatore di pressione / tubo / apparecchio (le manopole di regolazione devono restare chiuse : posizione "OFF" (O). Aprire il rubinetto della bombola del gas.
7. Aprire il rubinetto della bombola del gas. Il formarsi di bollicine sta ad indicare che vi sono fughe di gas.
8. Per sopprimere la fuga di gas, stringete eventualmente il dado di fissaggio del regolatore di pressione alla bombola dopo esservi assicurati della presenza e del buono stato della guarnizione, oppure inserite a fondo il tubo all'estremità. Se un pezzo risultasse difettoso,

farlo sostituire. L'apparecchio non deve essere rimesso in funzione fino a quando la fuga di gas non sia stata eliminata.

9. Chiudere il rubinetto della bombola del gas.

### IMPORTANTE:

Non utilizzare mai dell fiamme per individuare una fuga di gas. Si consiglia di effettuare il controllo e la ricerca di fughe almeno una volta all'anno e ogni qual volta venga sostituita la bombola del gas.

## G. PRIMA DELLA MESSA IN FUNZIONE

Non mettere in funzione l'apparecchio senza aver letto attentamente queste istruzioni ed averle comprese a fondo.

Assicurarsi inoltre:

- Che non vi siano fughe di gas
- (Fig. 5) Che i tubi Venturi non siano ostruiti (ragnatele)
- Che il tubo non sia in contatto con parti che possono surriscaldarsi.
- (Fig. 1) Che il coperchio non sia in posizione chiusa (in funzione del modello)
- Questo apparecchio dispone di una ventilazione importante per ottimizzare la cottura. **Assicuratevi che le parti ventilate non siano ostruite.**

## H. ACCENSIONE DEI BRUCIATORI A GRIGLIA

**Non accendere mai l'apparecchio con il coperto chiuso, ma sempre con il coperchio aperto.**

- Attaccare il coperchio protettivo al retro dell'apparecchio. (Fig. 6)
- Assicurarsi che le manopole di regolazione siano sulla posizione "OFF" (O).
- Premere e ruotare la leva in senso antiorario e collocarla in posizione di flusso pieno (  ). (Fig. 7)

- **Se l'apparecchio è munito di un dispositivo di accensione piezoelettrico:**

Premere immediatamente sul pulsante del dispositivo di accensione (  ) finché si avverte un clic. (Fig. 8)

Se l'accensione non avviene al primo scatto, premere 3 o 4 volte se necessario. Ripetere questa operazione fino all'accensione del bruciatore.

- **Se l'apparecchio è dotato di un accenditore elettronico con scarica di scintille:**

Premere immediatamente l'interruttore (  ). Si verifica l'emissione di scintille. Continuare a premere per alcuni secondi finché il bruciatore si accende. (Fig. 8)

- Se il bruciatore non si accende, rimettere la manopola di regolazione in posizione "OFF" (O). Aspettare 5 minuti prima di ripetere l'operazione.
- Quando il bruciatore è acceso, ci sono 2 possibilità per accendere un altro bruciatore:
  - ▶ La 1 è quella di reiterare la sovraccitata operazione di accensione;
  - ▶ La 2 possibilità consiste nell'accendere il bruciatore situato a destra o a sinistra del 1° bruciatore acceso, girando il pulsante di regolazione in posizione di pieno flusso (  ).
- Se l'accensione piezoelettrica o elettronica non funziona, usare l'accensione manuale (paragrafo seguente).

## I. ACCENSIONE MANUALE DEL BARBECUE

In caso di non funzionamento dell'accensione automatica, portare la manopola di regolazione su "OFF" (O).

Rimuovere tazza raccogli grasso. Avvicinare un fiammifero acceso a livello del bruciatore, poi premere e girare la manopola di regolazione corrispondente in posizione di erogazione massima (  ). Rimettere a posto la tazza



raccogli grasso con dei guanti di protezione facendo attenzione a posizionare correttamente il buco di scarico dei grassi.

## J. SPEGNIMENTO DELL'APPARECCHIO

Riportare la manopola di regolazione in posizione "OFF" (O), poi chiudere il rubinetto della bombola del gas.

## K. CAMBIO DELLA BOMBOLA DEL GAS

1. Operare sempre in un ambiente ben aerato e mai in presenza di fiamme, scintille o altre fonti di calore.
2. Riportare la manopola di regolazione in posizione "OFF" (O), poi chiudere il rubinetto della bombola del gas.
3. Svitare il regolatore di pressione, assicurarsi della presenza e del buono stato della guarnizione di tenuta.
4. Mettere la bombola piena al suo posto, riavvitare il regolatore di pressione facendo attenzione a non forzare il tubo. Controllo perdite di gas.

## L. USO

Al primo utilizzo, riscaldare l'apparecchio con i suoi bruciatori in posizione di pieno flusso (⚡🔥), per 30 minuti circa, in modo da eliminare l'odore di vernice dei pezzi nuovi.

- Si raccomanda di indossare guanti da lavoro per maneggiare elementi particolarmente caldi. Usare utensili a manico lungo per spostare il cibo che si trova sulla griglia.
- Prima della cottura, preriscaldare l'apparecchio per alcuni minuti regolandolo su Flusso pieno (⚡🔥).
- La velocità di cottura può essere regolata in funzione della posizione delle manopole di regolazione : fra la posizione a pieno flusso (⚡🔥) e quella a flusso medio (🔥)

### Importante :

In caso di spegnimento di uno o più bruciatori durante il funzionamento, posizionare immediatamente le manopole dell'apparato su "OFF" (O). Attendere 5 minuti, al fine di permettere l'espulsione del gas non bruciato, per poi procedere un'altra volta all'operazione di accensione, da effettuarsi a seguito di tale attesa.

### Spatola:

è possibile che l'unità sia dotata di una spatola (in funzione del modello). Quando si utilizza l'unità, la spatola deve essere posizionata nella scanalatura presente sul lato destro dell'unità.

## M. PULIZIA E MANUTENZIONE

**Non modificare mai l'apparecchio: qualsiasi modifica può essere pericolosa.**

- Per mantenere il barbecue in perfette condizioni di funzionamento, raccomandiamo di pulirlo periodicamente (ogni 4 o 5 usi).
- Attendere che l'apparecchio si sia raffreddato prima di iniziare qualsiasi operazione di pulizia.
- Chiudere la bombola del gas e rimuovere il regolatore.
- Pulire la parte superiore del bruciatore ed il fondo della vaschetta con una spugna umida (acqua con detersivo per stoviglie). Se è il caso, utilizzare una paglietta inumidita.
- Verificare che i fori di uscita del bruciatore non si siano ostruiti e lasciare asciugare prima di riutilizzare. Se necessario, utilizzare una spazzola metallica per liberare i fori di uscita del bruciatore.
- Se l'apparecchio non è stato utilizzato per più di tre mesi, assicurarsi che le ragnatele non ostruiscano le aperture del tubo del bruciatore, che potrebbe comportare una scarsa performance della griglia o la fuoriuscita di fiamme pericolose dal bruciatore. Pulire le aperture del tubo del bruciatore o dello stesso bruciatore quando necessario.

**N.B.:** La manutenzione frequente del bruciatore del grill permette di mantenerlo in buono stato per numerose utilizzazioni e di evitare una prematura ossidazione dovuta soprattutto ai residui acidi delle grigliate. Tuttavia, l'ossidazione del bruciatore è un

fenomeno normale nel tempo ed un bruciatore ossidato che funziona bene non deve essere sostituito. La sostituzione del bruciatore è necessaria se il suo funzionamento non è corretto o se il bruciatore è forato.

## Pareti del focolare coperchio, pannello di comando, tazza raccogli grasso

Pulire anche questi elementi periodicamente utilizzando una spugna e del detersivo liquido per stoviglie. Non utilizzare prodotti abrasivi.

## Griglia di cottura

La griglia di cottura è smaltata. Per pulirla, occorre innanzitutto togliere i residui di cottura con una spugna o una paglietta, poi sgrassare con un detersivo per i piatti oppure in lavastoviglie.

Attenzione a non urtare la griglia di cottura su una superficie dura per non scalfire lo smalto.

## N. SISTEMAZIONE DOPO L'USO

- Chiudere il rubinetto della bombola del gas dopo ogni uso.
- Se conservate il vostro barbecue al coperto, staccate l'alimentazione del gas.
- Nel caso in cui si preveda di non usare l'apparecchio per lungo tempo, si raccomanda di riporre il barbecue in un luogo asciutto e riparato (es : un garage).
- Ambienti che implicano corrosione: prestare particolare attenzione con il prodotto se utilizzato vicino al mare; non va immagazzinato senza protezione e tenuto su uno scaffale in un ambiente asciutto.

## O. ACCESSORI

**ADG (Application des Gaz) raccomanda l'uso sistematico dei suoi apparecchi a gas con accessori e pezzi di ricambio del marchio Campingaz®. ADG declina qualunque responsabilità per eventuali anomalie o danni dovuti all'utilizzazione di accessori e/o pezzi di ricambio di altre marche.**

## P. TUTELA DELL'AMBIENTE

Pensate a proteggere l'ambiente ! Il vostro apparecchio contiene materiali riciclabili o recuperabili. Depositatelo presso il servizio di raccolta degli scarti del vostro comune e differenziate gli imballaggi.

## Q. RACCOMANDAZIONI RELATIVE ALLA BATTERIA



Questo simbolo presente sulle batterie significa che al termine della loro vita utile, le batterie devono essere rimosse dall'unità e quindi riciclate o smaltite in modo appropriato. Le batterie non devono essere gettate nell'immondizia, ma devono essere portate presso un punto di raccolta (isola ecologica...). Verificare con le autorità locali. Non smaltire nell'ambiente, non incenerire: la presenza di determinate sostanze (Hg, Pb, Cd, Zn, Ni) nelle batterie usate può essere pericolosa per l'ambiente e la salute umana.

## R. RIFIUTI ELETTRICI ED ELETTRONICI



Questo simbolo indica che l'impianto elettrico dell'apparecchio è oggetto di raccolta differenziata. Al termine del suo ciclo di vita, l'impianto elettrico dell'apparecchio deve essere correttamente smaltito.

L'impianto elettrico non deve essere smaltito con i rifiuti urbani indifferenziati. La raccolta differenziata di questi rifiuti favorirà il riutilizzo, il riciclo o altre forme di recupero dei materiali riciclabili contenuti in questi rifiuti. Conferire l'impianto elettrico dell'apparecchio in un centro di recupero dei rifiuti predisposto a tal fine (discarica). Verificare con le autorità locali. Non smaltire nell'ambiente, non incenerire: la presenza di determinate sostanze pericolose nelle apparecchiature elettriche ed elettroniche può essere pericolosa per l'ambiente e può avere effetti negativi per la salute umana.

## S. RISOLUZIONE DEI PROBLEMI

Anomalie	Probabile causa / Rimedi
Il bruciatore non si accende	<ul style="list-style-type: none"><li>• Mancanza di alimentazione del gas</li><li>• Il regolatore non funziona</li><li>• I raccordi, le valvole, i tubi Venturi o le aperture dei bruciatori sono bloccate</li><li>• Tubo Venturi non collocato bene sull'iniettore</li></ul>
Il bruciatore "scoppietta" o si spegne	<ul style="list-style-type: none"><li>• Controllare l'alimentazione del gas</li><li>• Controllare le connessioni del raccordo</li><li>• Rivolgersi al Servizio Assistenza</li></ul>
Fuoruscita fiamme instabile	<ul style="list-style-type: none"><li>• La nuova bottiglia potrebbe contenere aria. Continuare a utilizzare e il problema scomparirà.</li><li>• Rivolgersi al Servizio Assistenza</li></ul>
Grandi fiamme sulla superficie del bruciatore	<ul style="list-style-type: none"><li>• Ugello iniettore mal collegato al tubo Venturi. Regolare il tubo Venturi. (Fig. 5)</li><li>• Il tubo Venturi è intasato (es.: ragnatele). Pulirlo.</li><li>• Rivolgersi al Servizio Assistenza</li></ul>
Fiamma bassa sull'iniettore	<ul style="list-style-type: none"><li>• La bottiglia è quasi vuota. Cambiare la bottiglia e il problema scompare</li><li>• Rivolgersi al Servizio Assistenza</li></ul>
I bruciatori si accendono con un fiammifero, ma non con il dispositivo di accensione "PIEZO"	<ul style="list-style-type: none"><li>• Pulsante di accensione fili o elettrodi difettosi Controllare i collegamenti dei cavi di accensione</li><li>• Controllare lo stato dell'elettrodo e del cavo di connessione</li><li>• Rivolgersi al Servizio Assistenza</li></ul>
Perdita in fiamme al raccordo	<ul style="list-style-type: none"><li>• Perdita collegamento</li><li>• Chiudere l'alimentazione del gas immediatamente</li><li>• Rivolgersi al Servizio Assistenza</li></ul>
Calore insufficiente	<ul style="list-style-type: none"><li>• Injecteur ou tube venturi bouché (Fig. 5)</li><li>• Rivolgersi al Servizio Assistenza</li></ul>
Fiamme dietro manopola di comando	<ul style="list-style-type: none"><li>• Rubinetto difettoso</li><li>• Chiudere il dispositivo</li><li>• Contattare il servizio post-vendita</li><li>• Rivolgersi al Servizio Assistenza</li></ul>
Fiamme sotto il pannello di controllo	<ul style="list-style-type: none"><li>• Spegnerne il dispositivo</li><li>• Chiudere la bombola del gas</li><li>• Rivolgersi al Servizio Assistenza</li></ul>



# MODO DE EMPREGO

**NOTA:** Exceto se indicado de outro modo, os termos genéricos seguintes “aparelho / unidade / produto / equipamento / dispositivo” que aparecem neste manual de instruções referem-se todos ao produto “Plancha”.



- Antes de utilizar, ler as instruções
- Utilizar apenas ao ar livre.
- Deve utilizar luvas para montar o produto.
- Não utilizar carvão de madeira.
- Não utilizar nenhum redutor regulável. Utilizar as válvulas de regulação fixa em conformidade com a norma europeia que os abrange.
- Limpar regularmente as peças do fundo da cuba para evitar qualquer risco de inflamação das gorduras.

**CASO NÃO RESPEITE AS REGRAS DE UTILIZAÇÃO PODE PROVOCAR RAVES DETERIORAÇÕES NO VOSSO APARELHO.**

## A. PARA VOSSA SEGURANÇA

- Não armazenar nem utilizar gasolina ou outros líquidos ou vapores inflamáveis na proximidade do aparelho. Durante a utilização, este aparelho deve estar afastado de materiais inflamáveis.

**No caso de cheiro a gás :**

1. Fechar a torneira da garrafa de gás
  2. Apagar todas as chamas vivas
  3. Se o cheiro persistir, ver § F ou informar-se junto do vendedor.
- As partes protegidas pelo fabricante ou respetivo mandatário não devem ser manipuladas pelo utilizador.
  - Não deixar o aparelho a funcionar sem vigilância.
  - Fechar o recipiente de gás depois da utilização.

## B. LUGAR DE UTILIZAÇÃO

- Este aparelho só deve ser utilizado no exterior.
- **ATENÇÃO :** as partes acessíveis podem ficar muito quentes. Mantenha as crianças afastadas.
- Nenhum material combustível se deve encontrar num raio de 60 cm ao redor do aparelho.
- Não deslocar o aparelho durante o funcionamento.
- Instalar o aparelho e a garrafa de gás numa superfície plana, estável e ignífuga. Caso esteja a utilizar o aparelho sobre a relva, confirmar que esta não esteja demasiado alta e não esteja em contacto com a chama do queimador, para evitar qualquer risco de incêndio.
- Utilizar a unidade numa estrutura estável e suficientemente rígida para suportar o peso da unidade (mesa). Coloque o depósito de gás no chão.
- independentemente da altura A, da largura ou do diâmetro D da botija. (Fig. 1)
- O depósito gás tem de ser colocado a, pelo menos, 30 cm, afastado da unidade. (Fig. 1)
- Prever um débito de ar novo de 2 m<sup>3</sup>/kW/h.

## C. MONTAGEM

1. **Instalação da pilha na ignição eletrónica (conforme o modelo).**

**IGNIÇÃO ELETRÓNICA DOS QUEIMADORES DE GÁS:**

- O sistema de ignição eletrónica do queimador de gás é alimentado com 1 pilha AA (LR06), vendida em separado.
- O suporte da bateria está localizado por baixo do painel (Fig. 9).
- Ver fig. 10 para instalação de bateria:

- 1) desenrosque a parte superior do suporte da bateria.
- 2) insira a bateria AA assegurando-se que as extremidades positiva e negativa estão colocadas na direção correta conforme ilustrado (Fig. 10), depois enrosque a parte superior de novo no local.

2. **Montagem da pega da tampa (por modelo).**

- Monte a pega na tampa utilizando os dois parafusos fornecidos com a pega (Fig. 11).

## D. GARRAFA DE GÁS

Este aparelho está regulado para funcionar com as garrafas de butano/propano 4,5 a 15 kg equipadas com um redutor apropriado:

- **Suíça:** ver folha em separado.
- **França, Bélgica, Luxemburgo, Reino Unido, Irlanda, Portugal, Espanha, Itália, Grécia:**  
butano 28-30 mbar / propano 37 mbar.
- **Holanda, Noruega, Suécia, Dinamarca, Finlândia, República Checa, Eslovénia, Eslováquia, Hungria, Roménia, Estónia, Turquia, Bulgária, Croácia:** butano 30 mbar / propano 30 mbar.
- **Alemanha, Áustria :** 50 mbar / propano 50 mbar.
- **Polónia:** propano 37 mbar.

Para a ligação ou a mudança da garrafa, efectuar a operação sempre num local bem arejado, e nunca em presença de uma chama, fiação ou fonte de calor.

## E. MANGUEIRA

**França: O aparelho pode ser utilizado com 2 tipos de tubos flexíveis: (dependendo do modelo)**

- a. Tubo flexível destinado a ser ligado em ponteiros aneladas do lado do aparelho e do regulador, fixado por abraçadeiras (segundo a norma XP D 36-110). Comprimento previsto 1,25 m. (Fig. 2-A)
- b. Tubo flexível (segundo a norma XP D 36-112 ou NF D 36-112) equipado com uma porca roscada G 1/2 para aparafusar no aparelho e uma porca roscada M 20x1,5 para aparafusar no regulador, comprimento previsto 1,25m. (Fig. 2-B)

**O aparelho possui uma ligação roscada para admissão do gás G 1/2 entregue com a ponteira anelada NF e a junta já montadas.**

1. **Para utilização do aparelho com o tubo flexível XP D 36-110 (Fig. 2-A):**

- Introduzir a fundo o tubo flexível na ponteira anelada do aparelho e do regulador.
- Deslizar as abraçadeiras para trás dos 2 primeiros ressaltos das ponteiros e apertá-las até apertar totalmente.
- A estanquicidade deverá ser verificada seguindo as indicações do parágrafo § F.

2. **Para utilização do aparelho com o tubo flexível XP D 36-112 ou NF D 36-112, porcas G 1/2 e M 20x1,5 (Fig. 2-B):**

- Desaparafusar e retirar a ponteira anelada NF para libertar a ligação de admissão G1/2.
- Retirar a junta.
- Aparafusar a porca roscada G 1/2 do tubo de ligação de admissão do aparelho e a porca roscada M20x1,5 à ligação de saída do regulador seguindo as indicações disponibilizadas com o tubo flexível.
- Utilizar 2 chaves para apertar o tubo flexível na ponteira de gás do aparelho:

- ▶ Uma chave inglesa tamanho 10 para segurar o tubo de aspiração do equipamento.
- ▶ Uma chave inglesa tamanho 24 para fechar a rosca do tubo flexível do equipamento, ou para o retirar.
- Uma chave inglesa para fixar a ligação de saída do regulador quando prende o tubo flexível, ou quando o retira.
- A estanquidade do ar deve ser verificada de acordo com as instruções do parágrafo F).

Verificar que o tubo flexível apresente um aspecto normal, sem torções ou apertos, nem contacto com as paredes quentes do aparelho. Deverá ser substituído assim que atinja a data de validade gravada no tubo ou sempre que apresente danos ou fissuras.

■ **Bélgica, Luxemburgo, Reino Unido, Irlanda, Portugal, Espanha, Itália, Croácia, Grécia, Holanda, República Checa, Eslováquia, Hungria, Eslovénia, Noruega, Suécia, Dinamarca, Finlândia, Bulgária, Turquia, Roménia, Polónia, Estónia, Suíça: (conforme o modelo):**

O aparelho está equipado com um terminal anelado.

Deve ser utilizado com um tubo de borracha de qualidade apropriada para uso com gás butano e propano.

O seu comprimento não deverá exceder os 1,20 metros.

Deve ser substituído caso esteja danificado, apresente fissuras ou quando a legislação nacional assim o exija ou conforme a validade.

Não puxar pelo tubo nem torcê-lo. Mantê-lo afastado de partes ou de componentes do aparelho que possam aquecer.

Verificar que o tubo flexível um aspecto normal, sem torções ou apertos.

**Alemanha, Áustria, Suíça (conforme o modelo):**

O aparelho deve ser utilizado com um tubo de borracha de qualidade adaptado para uso com gás butano e propano.

O seu comprimento não deverá exceder os 1,50 metros.

Deve ser substituído caso esteja danificado, apresente fissuras ou quando a legislação nacional assim o exija ou conforme a validade.

Não puxar pelo tubo nem torcê-lo. Mantê-lo afastado de partes ou de componentes do aparelho que possam aquecer.

Verificar que o tubo flexível um aspecto normal, sem torções ou apertos.

**Prender o tubo flexível (ver Fig. 3):** utilize duas chaves inglesas para fechar o tubo flexível na ligação de gás do equipamento:

- ▶ chave de 10 para fixar o terminal
- ▶ chave de 17 para enroscar a porca do tubo

## F. VERIFICAÇÃO DE FUGAS DE GÁSS

1. Efectuar a operação no exterior, afastando todos os materiais inflamáveis. Não fumar.
2. Certifique-se que os botões de controlo estão na posição "off" (O).
3. Encaixar ao máximo as extremidades do tubo flexível sobre a tomada do redutor e do aparelho. A aplicação de água de sabão sobre as tomadas facilita o encaixe.
4. Roscar o redutor sobre a garrafa de gás.
5. Não procure identificar fugas com uma chama, utilize um líquido detector de fugas de gás.
6. (Fig. 4) Pôr o líquido sobre as ligações entre garrafa/redutor/ tubo/aparelho. As alavancas de regulação devem ficar em posição "OFF" (O). Abrir a torneira da garrafa de gás.
7. Se se formarem bolhas, isso significa que há fugas de gás.
8. Para suprimir a fuga, apertar as porcas ou encaixar com precisão o tubo sobre a tomada respectiva. Se houver uma peça defeituosa, efectuar a substituição. O aparelho não deve ser posto em funcionamento antes da fuga ter sido

suprimida.

9. Fechar a torneira da garrafa de gás. Close the valve on the gas cylinder.

### IMPORTANTE:

Nunca utilize uma chama para detectar uma fuga de gás.

É necessário efectuar pelo menos uma vez por ano o controle e a busca de fugas que devem ser efectuadas igualmente aquando da mudança da garrafa de gás.

## G. ANTES DE PÔR EM FUNCIONAMENTO

Não pôr o aparelho em funcionamento sem ter lido atentamente e compreendido todas as instruções. Assegure-se também :

- que não há fugas
- (Fig. 5) que os tubos Venturi não estão obstruídos (teias de aranha)
- (Fig. 1) que o tubo não está em contacto com peças que possam aquecer.
- Que a tampa não está na posição fechada (dependendo do modelo)
- Este aparelho tem muita ventilação para otimizar a cozedura. **Certificar-se de que as peças ventiladas não estejam obstruídas.**

## H. ILUMINAÇÃO DOS QUEIMADORES DE GRELHA

**NUNCA ACENDER O APARELHO COM A TAMPA FECHADA MAS SEMPRE COM A TAMPA ABERTA**

- Fixar a tampa de proteção à parte de trás do aparelho. (Fig. 6)
- Se certificar-se que as alavancas de regulação estão em posição "OFF" (O).
- Pressione e rode a alavanca de ajuste no sentido contrário ao dos ponteiros do relógio e coloque numa posição de fluxo máximo (🔥). (Fig. 7)
- **Se o seu aparelho está equipado com um arrancador piezoelétrico:**  
Pressione imediatamente o botão do acendedor (🔥) até fazer "clique". (Fig. 8)  
Se o acendimento não se efectuar ao primeiro disparo, carregar 3 ou 4 vezes se for necessário. Repetir esta operação até que o queimador acenda.
- **Se o seu aparelho está equipado com um arrancador eletrónico que utiliza faíscas:**  
Pressione imediatamente o interruptor (🔥). Ocorre uma série de faíscas. Continue a pressionar durante alguns segundos até o bico acender. (Fig. 8)
- Se o queimador não se acender, colocar de novo o botão de regulação na posição "OFF" (O). Esperar 5 minutos antes de recomeçar a operação.
- Logo que um queimador é aceso, existem duas opções para acender outro queimador:
  - ▶ A 1ª possibilidade consiste em repetir a operação de acendimento acima descrita;
  - ▶ A 2ª possibilidade consiste em acender o queimador à direita ou à esquerda do 1º queimador aceso, rodando o botão de regulação para posição totalmente aberta (🔥).
- Se a ignição piezoelétrica ou a ignição electrónica não funcionar, utilize a ignição manual (parágrafo seguinte).

## I. ACENDIMENTO MANUAL DO GRELHADOR

No caso de não-funcionamento do acendimento elétrico automático, colocar o botão de regulação em "OFF" (O).

Retire o recipiente para gorduras. Chegar um fósforo aceso junto ao queimador, em seguida premir e rodar a manete de regulação correspondente na posição de Caudal máximo (  ). Colocar novamente a recipiente para gorduras utilizando luvas de protecção e verificando que coloca correctamente o orifício de evacuação das gorduras.

## J. DESLIGAR O APARELHO



Colocar de novo os botões de regulação na posição "OFF" (O), e depois fechar a torneira da garrafa.

## K. MUDANÇA DA GARRAFA DE GÁS

1. Efectuar sempre a operação num local arejado e nunca em presença de chamas, faíscas ou fonte de calor.
2. Colocar os botões de regulação na posição "OFF" (O) e depois fechar a torneira da garrafa.
3. Desenroskar o redutor, verificar a presença e o estado da junta de estanqueidade.
4. Colocar a garrafa cheia no lugar, rosca de novo o redutor tendo o cuidado de manter o mangueira flexível livre de constrangimentos. Verificar as fugas de gás.

## L. UTILIZAÇÃO

Na primeira utilização, aqueça o aparelho com os seus queimadores na posição de fluxo total (  ), durante cerca de 30 minutos, para fazer desaparecer os cheiros de tinta das peças novas.

- É recomendado a utilização de luvas de protecção quando da manipulação de elementos muito quentes. Utilize utensílios de pega comprida para retirar os alimentos que estão na grelha.
- Antes de cozinhar, aqueça previamente o equipamento durante alguns minutos na configuração de Fluxo Total (  ).
- A velocidade de cozedura pode ser controlada em função da posição dos botões de regulação: entre a posição abertura total (  ) e a posição média (  ).

**Importante:** Caso durante o funcionamento do aparelho um ou mais queimadores se apaguem, colocar imediatamente os botões de regulação na posição "OFF" (O). Aguardar 5 minutos para permitir a saída do gás não queimado. Repetir a operação de acendimento apenas após este período.

**Importante:**

Deixe a unidade arrefecer completamente antes de tocar na tampa (dependendo do modelo).

## M. LIMPEZA E MANUTENÇÃO

**Nunca modificar o aparelho : qualquer modificação pode revelar-se ser perigosa.**

- De forma a manter o seu barbecue nas perfeitas condições de utilização, é recomendável a sua limpeza periódica (após 4 ou 5 utilizações).
- Esperar que o aparelho tenha arrefecido antes de efectuar qualquer operação de limpeza. Fechar a garrafa de gás.
- Feche a botija de gás e remova o redutor.
- Limpar a parte superior do queimador assim como o fundo da cuba com uma esponja húmida (água adicionada de detergente para a louça).
- Se necessário utilizar uma escova de aço molhada. Verificar se os orifícios de saída do queimador não estão obstruídos e deixar secar antes de utilizar de novo.
- Se o equipamento não for utilizado durante mais de três meses, assegure-se que as teias de aranha não estão a

obstruir as aberturas dos tubos do queimador, o que pode provocar um fraco desempenho do grelhador ou a chamas perigosas no exterior do queimador. Limpe as aberturas da tubagem do tubo do queimador ou o próprio queimador se necessário.

**N.B. :** A limpeza frequente do queimador permite mantê-lo em bom estado por várias utilizações e evita a oxidação prematura, provocada principalmente por causa dos resíduos ácidos dos grelhados. A oxidação do queimador é, porém, um fenómeno normal com o passar do tempo e um queimador oxidado que funcione normalmente não deve ser substituído. A substituição do queimador é necessária se o funcionamento do mesmo não estiver correto : queimador furado ...

**Paredes da fornalha, painel de comando, recipiente para gorduras**

Limpar igualmente estes elementos periodicamente, com uma esponja com detergente para a louça. Não utilize produtos abrasivos.

**Grelha para cozinhar**

A grelha para cozinhar é esmaltada. Para a limpar, recomenda-se que sejam retirados todos os resíduos de cozinhados, utilizando uma esponja ou esfregão de cozinha. Em seguida, desengordurar com um produto lava-loiça ou pondo a grelha na máquina de lavar loiça.

Ter atenção em não bater com a grelha numa superfície dura pois isso poderá fazer estalar o esmalte.

## N. ARRUMAÇÃO

- Fechar a torneira da garrafa de gás depois de cada utilização.
- Se arrumar o aparelho no interior, desligue a alimentação de gás.
- No caso de longos períodos sem utilização, é recomendado conservar o aparelho em um lugar seco e protegido (ex : garagem).
- Ambiente favorável à corrosão: deve ter um cuidado especial com o produto se este for utilizado perto do mar; não deve ser guardado no exterior sem protecção e deve ser mantido abrigado num ambiente seco.

## O. ACESSÓRIOS

**ADG (Application des Gaz) recomenda a utilização sistemática dos seus aparelhos de gás com acessórios e componentes de substituição Campingaz®. ADG declina toda a responsabilidade em caso de mau funcionamento sobrevindo do facto de uma utilização de acessórios e/ou peças sobresselentes de marca diferente.**

## P. PROTECÇÃO DO MEIO-AMBIENTE

Pense na protecção do meio-ambiente! O seu aparelho contém materiais que podem ser recuperados ou reciclados. Entregue-o Eocentro da sua zona e separe os materiais da embalagem.

## Q. RECOMENDAÇÕES SOBRE AS PILHAS



O símbolo que se encontra nas pilhas significa que, no final da sua vida útil, as pilhas devem ser retiradas do aparelho e recicladas ou devidamente eliminadas.

As pilhas não devem ser deixadas no lixo, mas sim depositadas num pilhão (ecoponto...). Consulte as autoridades locais. Nunca abandone na natureza, não incinerar: a presença de determinadas substâncias (Hg, Pb, Cd, Zn, Ni) nas pilhas usadas pode ser perigosa para o ambiente e o bem-estar das pessoas.

## R. RESÍDUOS ELÉCTRICOS E ELECTRÓNICOS



Este símbolo significa que o sistema eléctrico do aparelho está sujeito à recolha selectiva. No final da respectiva vida útil, o sistema eléctrico do aparelho deve ser devidamente colocado no lixo. O sistema eléctrico não deve ser colocado juntamente com os resíduos municipais não triados. A recolha selectiva destes resíduos favorecerá a reutilização, a reciclagem ou outras formas de revalorização dos materiais recicláveis contidos nos resíduos em causa. Colocar o sistema eléctrico do aparelho num centro de revalorização dos resíduos previsto para o efeito (unidade de triagem de resíduos). Consulte as autoridades locais. Nunca abandone na natureza, não incinere; a presença de determinadas substâncias perigosas pode ser prejudicial para o ambiente e ter um potencial efeito no bem-estar das pessoas.

## S. SOLUÇÃO DE PROBLEMAS

Anomalias	Causas prováveis soluções
O queimador não acende	<ul style="list-style-type: none"><li>• Falta de fornecimento de gás.</li><li>• O regulador não funciona.</li><li>• As aberturas da mangueira, da válvula do tubo Venturi ou do queimador estão bloqueadas.</li><li>• O tubo Venturi não colocado sobre o injetor.</li></ul>
O queimador “estoura” e sopra sozinho	<ul style="list-style-type: none"><li>• Verifique o fornecimento de gás.</li><li>• Verifique as ligações da mangueira.</li><li>• Contacte o Serviço Pós Venda.</li></ul>
Crepitação de chamas instáveis	<ul style="list-style-type: none"><li>• A botija nova pode conter ar. Continue a usar e o problema irá desaparecer.</li><li>• Contacte o Serviço Pós Venda.</li></ul>
Chamas grandes na superfície do queimador	<ul style="list-style-type: none"><li>• Bico do injetor mal ligado ao tubo Venturi. Ajuste o tubo Venturi. (Fig. 5 )</li><li>• O tubo Venturi está obstruído (ex: teias de aranha). Limpe o tubo Venturi. (Fig. 5 )</li><li>• Contacte o Serviço Pós Venda.</li></ul>
Chama fraca no injetor	<ul style="list-style-type: none"><li>• A botija está quase vazia. Mude a botija e o problema irá desaparecer.</li><li>• Contacte o Serviço Pós Venda.</li></ul>
Os queimadores acendem com um fósforo, mas não com o acendedor “PIEZO”	<ul style="list-style-type: none"><li>• Botão, cabo ou eléctrodo do acendedor com defeito. Verifique as ligações do cabo do acendedor.</li><li>• Verifique o estado do eléctrodo e o cabo de ligação.</li><li>• Contacte o Serviço Pós Venda.</li></ul>
Chama em qualquer ligação	<ul style="list-style-type: none"><li>• Fugas nas ligações.</li><li>• Desligue de imediato o fornecimento de gás.</li><li>• Contacte o Serviço Pós Venda.</li></ul>
Ausência de calor	<ul style="list-style-type: none"><li>• Injetor ou tubo Venturi obstruídos. (Fig. 5)</li><li>• Contacte o Serviço Pós Venda.</li></ul>
Chama por detrás do botão de controlo	<ul style="list-style-type: none"><li>• Unidade de torneira com defeito.</li><li>• Desligue o equipamento.</li><li>• Contacte o Serviço Pós Venda.</li></ul>
Chama por debaixo do painel de controlo	<ul style="list-style-type: none"><li>• Desligue o equipamento</li><li>• Feche a botija de gás</li><li>• Contacte o Serviço Pós Venda.</li></ul>

# BEDIENUNGSANLEITUNG

**HINWEIS:** Falls nicht anders festgelegt, beziehen sich alle folgenden, in dieser Bedienungsanleitung angeführten Oberbegriffe „Gerät/Einheit/Produkt/Equipment/Vorrichtung“ auf das Produkt „Plancha“.



- Vor Gebrauch Bedienungsanleitung lesen.
- Nur im Freien verwenden.
- Beim Montieren des Produkts empfiehlt es sich, Handschuhe zu tragen.
- Keine Holzkohle benutzen.
- Keinen verstellbaren Druckregler benutzen. Druckminderer mit fester Einstellung nach der entsprechenden europäischen Norm verwenden.
- Reinigen Sie die Teile der Grillwanne regelmäßig, damit sich kein Fett entzünden kann.

**BEI NICHTBEACHTUNG DIESER GEBRAUCHSANWEISUNGEN KANN IHR GERÄT ERNSTHAFT BESCHÄDIGT WERDEN.**

## A. ZU IHRER SICHERHEIT

- Kein Benzin, andere brennbare Flüssigkeiten oder Dämpfe in der Nähe des Gerätes lagern oder benutzen. Dieses Gerät darf beim Gebrauch nicht in der Nähe von brennbaren Materialien stehen.

### Bei Gasgeruch:

1. Den Hahn der Gasflasche schließen.
  2. Flammen sofort löschen.
  3. Wenn der Gasgeruch nicht nachlässt, vgl. Abschnitt § F. „Dichtheitskontrolle“ oder sofort bei Ihrem Händler nachfragen.
- Der Benutzer darf die vom Hersteller oder seinem Beauftragten geschützten Teile nicht verändern.
  - Unabhängig von der Höhe H, der Breite bzw. des Durchmessers D der Flasche.
  - Lassen Sie Ihr Gerät niemals unbeaufsichtigt, wenn es in Betrieb ist. (Abb. 1)
  - Gasbehälter nach der Benutzung schließen.

## B. VERWENDUNGsort

- Dieses Gerät darf nur im Freien verwendet werden.
- **VORSICHT:** die zugänglichen Teile können sehr heiß sein. Kleine Kinder fernhalten.
- Zu brennbarem Material muss ein Mindestabstand von 60 cm eingehalten werden.
- Den Grill in heißem Zustand nicht bewegen.
- Gerät und Gasflasche auf eine ebene, stabile, nicht brennbare Fläche stellen. Bei Verwendung auf Gras sollten Sie zum Vermeiden von Brandgefahr darauf achten, dass das Gras nicht zu hoch ist und nicht an die Flamme des Brenners reicht.
- Verwenden Sie das Gerät auf einer für das Gewicht des Geräts ausreichend stabilen und starren Oberfläche (Tisch). Stellen Sie den Gastank auf den Boden. (Abb. 1)
- Der Gastank muss in einer Entfernung von mindestens 30 cm vom Grill aufgestellt werden. (Abb. 1)
- Eine Frischluftzufuhr von 2 m<sup>3</sup>/KW-Stunde vorsehen.

## C. MONTAGE

1. **Installation der Batterie in der elektronischen Zündung (je nach Modell).**

### ELEKTRONISCHE ZÜNDUNG VON GASBRENNERN:

- Das elektronische Zündsystem von Gasbrennern wird von einer AA-Batterie (LR06) versorgt. Der Batteriehalter befindet sich unter der Konsole (Abb. 9).
- Siehe Abb. 10 für das Einsetzen der Batterie:
  - 1) Schrauben Sie den oberen Teil des Batteriehalters.
  - 2) Setzen Sie die AA-Batterien ein. Das positive und das negative Ende müssen dabei laut Abbildung in die richtige Richtung zeigen (Abb. 10). Dann den oberen Teil wieder anschrauben.

2. **Montieren des Abdeckungsgriffs (je nach Modell).**

- Montieren Sie den Griff auf der Abdeckung mit den beiden beiliegenden Schrauben (Abb. 11).

## D. GASFLASCHE

Das Gerät ist für den Betrieb mit Butan/Propan-Flaschen (Inhalt zwischen 4,5 und 15 kg) mit geeignetem Druckminderer vorgesehen:

- **Schweiz:** Siehe separates Blatt.
- **Frankreich, Belgien, Luxemburg, Großbritannien, Irland, Portugal, Spanien, Italien, Griechenland:** Butan 28-30 mbar/Propan 37 mbar .
- **Niederlande, Norwegen, Schweden, Dänemark, Finnland, Tschechien, Slowenien, Slowakei, Ungarn, Rumänien, Estland, der Türkei, Bulgarien, Kroatien:** Butan 30 mbar/Propan 30 mbar.
- **Deutschland, Österreich: Butan 50 mbar/Propan 50 mbar.**
- **Polen:** Propan 37 mbar.

Den Anschluss bzw. Wechsel der Flasche immer an einem gut belüfteten Ort fern von offenen Flammen, Funken oder Wärmequellen vornehmen.

## E. SCHLAUCH

**Frankreich: Das Gerät kann mit 2 Arten von Schläuchen verwendet werden: (je nach Modell)**

- a. Schlauch zum Aufstecken auf Schlauchanschlüsse am Gerät und am Druckminderer, befestigt mit Schellen (nach Norm XP D 36-110). Empfohlene Länge 1,25 m. (Abb. 2-A)
- b. Schlauch (nach Norm XP D 36-112 oder NF D 36-112) mit Gewindemutter G 1/2 zum Aufschrauben auf das Gerät und Gewindemutter M 20x1,5 zum Aufschrauben auf den Druckminderer, empfohlene Länge 1,25 m. (Abb. 2-B)

**Das Gerät hat einen Gasanschluss G 1/2, der zusammen mit dem bereits montierten Schlauchanschluss NF und der Dichtung geliefert wird.**

1. **Bei Verwendung des Geräts mit Schlauch XP D 36-110 (Abb. 2-A):**

- Schlauch bis zum Ende auf den Schlauchanschluss des Geräts und des Druckminderers aufstecken.
- Schellen hinter die ersten beiden Erhöhungen des Anschlusses schieben und bis zum Bruch des Spannkopfes anziehen.
- Dichtheit nach Angaben von Abschnitt F) prüfen.

2. **Bei Verwendung des Geräts mit Schlauch XP D 36-112 oder NF D 36-112, Muttern G 1/2 und M 20x1,5 (Abb. 2-B):**

- den Schlauchanschluss NF lösen und abnehmen, um den Anschluss G1/2 frei zu machen.
- Dichtung entfernen
- Gewindemutter G 1/2 des Schlauches auf den Eingangsanschluss des Geräts schrauben und Gewindemutter M20x1,5 auf den Ausgangsanschluss

DE

des Druckminderers nach den mit dem Schlauch gelieferten Angaben.

- Mit 2 Schraubenschlüsseln den Schlauch am Gasendstück des Gerätes festziehen:
  - ▶ Ziehen Sie mit einem Schraubenschlüssel M10 die Eingangsverbindung des Gerätes fest.
  - ▶ Mit einem Schraubenschlüssel M24 die Mutter am flexiblen Schlauch des Gerätes schließen oder entfernen.
- Ebenfalls mit einem Schraubenschlüssel die Ausgangsverbindung des Reglers festziehen, wenn Sie den flexiblen Schlauch anbringen oder entfernen.
- Überprüfen Sie die Luftundurchlässigkeit anhand der Anweisungen von Paragraph F).

Prüfen, ob der Schlauch normal verläuft, ohne Drall oder Zug und ohne die heißen Wände des Geräts zu berühren.

Er muss bei Erreichen des Verfalldatums auf dem Schlauch ausgewechselt werden oder immer, wenn er beschädigt ist oder Risse aufweist.

■ **Belgien, Luxemburg, Großbritannien, Irland, Portugal, Spanien, Italien, Kroatien, Griechenland, Niederlande, Tschechische Republik, Slowakei, Ungarn, Slowenien, Norwegen, Schweden, Dänemark, Finnland, Bulgarien, der Türkei, Rumänien, Polen, Estland, Schweiz (je nach Modell):**

Das Gerät ist mit einem gerillten Anschluss versehen, an den ein nach den jeweiligen Landesvorschriften (NF, BS, UNI, UNE usw.) für Butan und Propan geeigneter flexibler Gasschlauch angeschlossen wird. Dieser darf nicht länger als 1,20 m sein.

Zu ersetzen bei Beschädigungen, Rissen, wenn es die Vorschriften des Landes verlangen oder je nach seiner Gültigkeit. Alle Gasschläuche tragen ein Haltbarkeitsdatum (Jahreszahl) (den Ländern nach).

Wenn dieses erreicht ist, muss der weiche Schlauch ersetzt werden.

**DE** Nicht am Schlauch ziehen und ihn nicht verdrehen. Von Teilen entfernt halten, die heiß werden können.

Prüfen, ob der Schlauch normal verläuft, ohne Drall oder Zug.

**Deutschland, Österreich, Schweiz (je nach Modell):**

Das Gerät muss mit einem Schlauch verwendet werden, der für den Einsatz von Butan und Propan geeignet ist. Dieser darf nicht länger als 1,50 m sein. Zu ersetzen bei Beschädigungen, Rissen, wenn es die Vorschriften des Landes verlangen oder je nach seiner Gültigkeit (Lebensdauer). Nicht am Schlauch ziehen und ihn nicht verdrehen. Von Teilen entfernt halten, die heiß werden können.

Prüfen, ob der Schlauch normal verläuft, ohne Drall oder Zug. Schlauchanschluss: für den Anschluss des Schlauchs am Geräteansatz mit 2 passenden Schlüsseln die Schlauchmutter festziehen, ohne zu überdrehen:

**Anbringen des flexiblen Schlauchs (siehe Abb. 3): Schließen Sie den flexiblen Schlauch am Gasanschluss des Gerätes mithilfe zweier Schraubenschlüssel an:**

- ▶ 10er-Schlüssel zum Blockieren des Ansatzstücks
- ▶ 17er-Schlüssel zum Festziehen der Schlauchmutter

## F. DICHTHEITSKONTROLLE

1. Die Kontrolle im Freien vornehmen und dabei alle Gegenstände aus brennbaren Materialien vom Grill entfernen. Nicht rauchen.
2. Sicherstellen, dass die Schaltknöpfe auf "OFF" (O) stehen.
3. Die Schlauchenden ganz auf den Anschlussstützen des Druckreglers und auf den Gerätstützen schrauben.
4. Den Druckregler auf die Gasflasche schrauben.
5. Lecktesten nicht mit einer offenen Flamme suchen, sondern geeignete Lecksuchsprays dazu verwenden.
6. Die Flüssigkeit auf die Anschlüsse (Flasche / Druckregler / Schlauch / Gerät) auftragen. Die Schaltknöpfe müssen

geschlossen bleiben (OFFStellung). Das Ventil der Gasflasche öffnen.

7. Entstehen Seifenblasen, so zeigt dies eine undichte Stelle an.
8. Zur Behebung der undichten Stelle die Muttern anziehen. Defekte Teile austauschen. Das Gerät darf erst wieder in Betrieb genommen werden, wenn keine undichte Stelle mehr vorhanden ist.
9. Das Ventil der Gasflasche schließen.

### WICHTIG:

Niemals eine Flamme verwenden, um undichte Stellen zu suchen!

Die Kontrolle und Suche nach undichten Stellen muss mindestens einmal im Jahr und jedesmal bei Auswechseln der Gasflasche vorgenommen werden.

## G. VOR DER INBETRIEBNAHME

Nehmen Sie das Gerät nicht in Betrieb, bevor Sie die Betriebsanleitung sorgfältig gelesen und alle Hinweise verstanden haben. Sicherstellen, dass:

- Keine undichten Stellen vorliegen.
- (Abb. 5) die Venturirohre nicht verstopft sind.
- (Abb. 1) der Schlauch nicht mit Teilen in Berührung steht, die heiß werden können.
- die Abdeckung nicht in der geschlossenen Position ist. (je nach Modell)
- **die Lüftungsöffnungen nicht abgedeckt sind.**

## H. ENTZÜNDEN DER BRENNER

**DAS GERÄT NIEMALS BEI GESCHLOSSENEM, SONDERN IMMER BEI GEÖFFNETEM DECKEL ANZÜNDEN.**

- Bringen Sie den Schutzhaube an der Rückseite des Gerätes na. (Fig. 6)
- Sicherstellen, dass die Reglerknöpfe auf "OFF" (O) stehen.
- Drücken Sie den Einstellhebel und drehen Sie ihn entgegen dem Uhrzeigersinn, bis er vollständig aufgedreht ist (⚡). (Fig. 7)
- **Wenn Ihr Gerät mit einer piezoelektrischen Zündung ausgestattet ist:**

Drücken Sie direkt den Zündschalter (⚡), bis ein Klick zu vernehmen ist. (Fig. 8) Erfolgt die Zündung nicht beim ersten Klicken, noch 3-4mal drücken. Solange wiederholen bis der Brenner gezündet hat.

- **Wenn Ihr Gerät mit einem elektronischen Zünder mit Zündfunken ausgestattet ist:**
- Drücken Sie direkt auf den Schalter (⚡). Es erfolgt die elektrische Zündung. Halten Sie den Schalter weiterhin gedrückt, bis die Flamme brennt. (Fig. 8)
- Wenn der Brenner nach 4 oder 5 Versuchen nicht zündet, 5 Minuten warten und erneut versuchen.
- Wenn der Brenner gezündet ist, gibt es zwei Möglichkeiten, einen anderen Brenner einzuschalten:
  - ▶ Möglichkeit: den oben beschriebenen Vorgang wiederholen;
  - ▶ Möglichkeit: den Brenner rechts oder links vom ersten Brenner anzünden, indem der Einstellknopf voll aufgedreht wird (⚡).
- Funktioniert der piezoelektrische oder der elektronische Zünder nicht, verwenden Sie die manuelle Zündung (Folgeabschnitt).

## I. ZÜNDEN VON HAND

Falls die automatische Zündung nicht funktioniert, Einstellknopf auf "OFF" (O) stellen.

Entfernen Sie die Fettauffangbehälter. Ein brennendes



Streichholz an den Brenner halten, den entsprechenden Einstellknopf drücken und auf volle Leistung ( 🔥 ) drehen. Fettauffangbehälter mit Schutzhandschuhen wieder anbringen. Darauf achten, dass die Fettablauföffnung richtig sitzt.

## J. DAS GERÄT ABSCHALTEN

Die Schaltknöpfe auf OFF (O) stellen, dann das Ventil der Gasflasche schließen.

## K. AUSWECHSELN DER GASFLASCHE

1. Das Auswechseln immer an einem belüfteten Ort und fern von Flammen, Funken oder Wärmequellen vornehmen.
2. (Abb. 7-B) Die Schaltknöpfe auf "OFF" (O) stellen, dann das Ventil der Gasflasche schließen.
3. Den Druckregler abschrauben; überprüfen, ob die Dichtung an der Gasflasche vorhanden und in gutem Zustand ist.
4. Die volle Gasflasche neben den Grill stellen, den Druckregler wieder anschrauben. Darauf achten, dass der Schlauch nicht beansprucht wird. Dichtheitskontrolle durchführen (siehe Abschnitt § F).

## L. GEBRAUCH

Wärmen Sie bei Erstverwendung das Gerät mit seinen Brennern bei vollem Durchfluss ( 🔥 ) auf, 30 Minuten lang erhitzen, damit die Neuteile den Farbgeruch verlieren.

- Zur Handhabung besonders heißer Teile empfiehlt sich das Tragen von Schutzhandschuhen. Erfassen Sie das Essen auf dem Rost mithilfe von langstieligen Kochutensilien.
- Vor dem Kochen das Gerät ein paar Minuten lang über die Einstellung „Full Flow“ ( 🔥 ) vorheizen.
- Die Gargeschwindigkeit kann je nach Stellung der Einstellknöpfe reguliert werden: zwischen den Stellungen voll ( 🔥 ) und mittel ( 🔥 ).

### Wichtig:

Falls während des Betriebs des Gerätes einer oder beide Brenner ausgehen, sofort die Einstellknöpfe auf "OFF" (O) stellen. 5 Minuten warten, damit das nicht verbrannte Gas abziehen kann. Erst danach einen neuen Zündvorgang starten.

**Wichtig:** Lassen Sie das Gerät komplett abkühlen, bevor Sie die Abdeckung anfassen (je nach Modell).

## M. REINIGUNG UND WARTUNG

**Das Gerät nie verändern: jede Änderung kann sich als gefährlich erweisen.**

- Um Ihr Gerät in einwandfreiem betriebsfähigem Zustand zu halten, wird empfohlen, es in regelmäßigen Abständen zu reinigen (nach 4- bis 5maliger Benutzung).
- Das Gerät vor dem Reinigen völlig abkühlen lassen.
- Schließen Sie die Gasflasche und entfernen Sie den Regler.
- Den oberen Teil des Brenners mit einem feuchten Schwamm (Wasser mit Spülmittelzusatz) reinigen. Notfalls eine angefeuchtete Stahlbürste benutzen.
- Überprüfen, dass die Düsen des Brenners nicht verstopft sind und vor dem erneuten Gebrauch trocken lassen. Notfalls eine Stahlbürste benutzen, um die Auslassdüsen des Brenners zu reinigen.
- Wenn das Gerät länger als drei Monate nicht verwendet wurde, müssen Sie sicherstellen, dass die Öffnungen der Brennerleitungen nicht durch Spinweben blockiert werden. Dies könnte zu einem schlechten Grillergebnis oder gefährlichen Flammen außerhalb des Brenners führen. Reinigen Sie, falls erforderlich, die Öffnungen der Brennerleitung oder den Brenner selbst.

**Anmerkung:** Durch regelmäßige Reinigung bleibt Ihr Grillgerät für viele Jahre in gutem Zustand, vorzeitiges Oxidieren durch säurehaltige Grillreste kann verhindert werden. Das Oxidieren des Brenners ist jedoch mit der Zeit eine normale Erscheinung. Ein oxidiertes Brenner, der problemlos funktioniert, muss nicht

ausgewechselt werden. Er muss nur ausgewechselt werden, wenn die Funktion beeinträchtigt ist (durchgebrochener Brenner usw.).

## SEITENWÄNDE DER WANNE, SCHALTKONSOLE, FETTAUFFANGBEHÄLTER:

Diese Teile ebenfalls regelmäßig mit Schwamm und Spülmittel zu reinigen. Keine Scheuermittel verwenden. Nach dem Reinigen und Trocknen die Grillroste leicht mit Fett bestreichen, um sie vor Korrosion zu schützen.

## GRILLPLATTE

Die Grillplatte ist emailliert. Zum Reinigen wird empfohlen, zuerst die Grillrückstände mit einem Schwamm oder Lappen zu entfernen. Dann das Fett mit Spülmittel entfernen.

Achten Sie darauf, dass die Grillplatte nicht gegen harte Oberflächen geschlagen wird, sonst kann die Emaillierung abplatzen.

## N. AUFBEWAHRUNG

- Das Ventil der Gasflasche nach jedem Gebrauch schließen.
- Wird der Grill in geschlossenen Räumen aufbewahrt, die Gasflasche abmontieren.
- Bei längerem Nichtgebrauch sollte der Grill an einem trockenen und geschützten Ort aufbewahrt werden (z. B. Garage).
- Korrosionsanfälliges Umfeld: Besondere Vorsicht ist walten zu lassen, wenn das Produkt am Meer genutzt wird; es darf nicht ohne Schutzhülle gelagert werden und muss an einem geschützten, trockenen Platz stehen.

## O. ZUBEHÖRTEILE

**ADG (Anwendung von Gas) empfiehlt die systematische Verwendung seiner Gasgeräte mit Campingaz® Zubehör und Ersatzteilen. ADG haftet nicht für Schäden oder Funktionsstörungen aufgrund des Einsatzes von Zubehör- und/oder Ersatzteilen einer anderen Marke.**

## P. UMWELTSCHUTZ

Beachten Sie die Umweltschutzvorschriften! Ihr Gerät besteht aus Materialien, die wieder verwertet oder recycelt werden können. Bringen Sie das Gerät zur Abfallsammelstelle Ihrer Gemeinde und sortieren Sie das Verpackungsmaterial aus.

## Q. EMPFEHLUNGEN ZUR BATTERIE



Dieses Symbol auf den Batterien bedeutet, dass sie am Ende ihrer Lebensdauer aus dem Gerät genommen werden und recycelt oder ordnungsgemäß entsorgt werden müssen. Die Batterien dürfen nicht im Hausmüll entsorgt werden, sondern sie müssen zu einer Sammelstelle gebracht werden (Deponie...). Erkundigen Sie sich bei Ihrer Behörde vor Ort. Niemals in der Natur entsorgen und nicht verbrennen: das Vorliegen bestimmter Substanzen (Hg, Pb, Cd, Zn, Ni) in gebrauchten Batterien kann schädlich für die Umwelt und die Gesundheit des Menschen sein.

## R. ELEKTRISCHER UND ELEKTRONISCHER ABFALL



Dieses Symbol zeigt an, dass das elektrische System des Geräts getrennt zu entsorgen ist. Am Ende seiner Lebensdauer muss das elektrische System des Geräts korrekt entsorgt werden. Das elektrische System darf nicht in unsortierten, kommunalen Abfall entsorgt werden. Die gesonderte Entsorgung dieser Abfälle ermöglicht die Wiedernutzung, das Recyceln oder andere Formen der Wiederverwertung von recycelbaren Materialien, die in den Abfällen enthalten sind. Entsorgen Sie das elektrische System des Geräts in einem für diese Zwecke vorgesehenen Abfallwiederverwertungszentrum (Sammelstelle). Erkundigen Sie sich bei Ihrer Behörde vor Ort. Niemals in der Natur entsorgen und nicht verbrennen: Das Vorliegen bestimmter gefährlicher Substanzen in elektrischen und elektronischen Geräten kann schädlich für die Umwelt sein und potenzielle Auswirkungen auf die Gesundheit des Menschen haben.

## S. FEHLERBEHEBUNG

STÖRUNGEN	VERMUTLICHE URSACHEABHILFE
Der Brenner lässt sich nicht anzünden	<ul style="list-style-type: none"> <li>• Gasversorgung nicht ausreichend.</li> <li>• Regler funktioniert nicht.</li> <li>• Schlauchverbindung, Ventil, Venturirohr oder Brenneröffnungen sind blockiert.</li> <li>• Venturirohr sitzt nicht auf der Düse.</li> </ul>
Brenner flattert oder geht aus	<ul style="list-style-type: none"> <li>• Überprüfen Sie die Gaszufuhr.</li> <li>• Überprüfen Sie die Schlauchverbindungen.</li> <li>• Wenden Sie sich an den Kundendienst.</li> </ul>
Ungleichmäßige Flammen	<ul style="list-style-type: none"> <li>• Neue Flasche kann Luft enthalten. Fahren Sie mit der Verwendung fort und das Problem wird verschwinden.</li> <li>• Wenden Sie sich an den Kundendienst.</li> </ul>
Große Flammen auf der Brenneroberfläche	<ul style="list-style-type: none"> <li>• Düse ist nicht korrekt an das Venturirohr angeschlossen. Stellen Sie das Venturirohr richtig ein. (Abb. 5)</li> <li>• Das Venturirohr ist verstopft (z. B.: Spinnweben). Reinigen Sie das Venturirohr. (Abb. 5)</li> <li>• Wenden Sie sich an den Kundendienst.</li> </ul>
Aus der Düse treten kleine Flammen aus	<ul style="list-style-type: none"> <li>• Die Flasche ist fast leer. Wechseln Sie die Flasche und das Problem wird verschwinden.</li> <li>• Wenden Sie sich an den Kundendienst.</li> </ul>
Brenner lassen sich mit einem Streichholz anzünden, nicht aber mit dem "PIEZO"Zünder	<ul style="list-style-type: none"> <li>• Zündtaster, Kabel oder Elektrode fehlerhaft.</li> <li>• Überprüfen Sie die Kabelverbindungen des Zünders.</li> <li>• Prüfen Sie den Zustand der Elektrode und der Verbindungskabel.</li> <li>• Wenden Sie sich an den Kundendienst.</li> </ul>
Feuer bei jeder Verbindung	<ul style="list-style-type: none"> <li>• Verbindung undicht.</li> <li>• Unterbrechen Sie sofort die Gaszufuhr.</li> <li>• Wenden Sie sich an den Kundendienst.</li> </ul>
Mangelnde Hitze	<ul style="list-style-type: none"> <li>• Düse oder Venturirohr verstopft. (Abb. 5)</li> <li>• Wenden Sie sich an den Kundendienst.</li> </ul>
Feuer hinter dem Kontrollknopf	<ul style="list-style-type: none"> <li>• Fehlerhafte Verteilereinheit.</li> <li>• Schalten Sie das Gerät aus.</li> <li>• Wenden Sie sich an den Kundendienst.</li> </ul>
Feuer unter dem Bedienfeld	<ul style="list-style-type: none"> <li>• Schalten Sie das Gerät aus.</li> <li>• Schließen Sie den Gasbehälter.</li> <li>• Wenden Sie sich an den Kundendienst.</li> </ul>



# INSTRUCCIONES DE EMPLEO

**NOTA: a menos que se especifique de otro modo, los siguientes términos genéricos “aparato / unidad / producto / equipo / dispositivo” que aparecen en este manual de instrucciones se refieren todos al producto “Plancha”.**



- Consulte el modo de empleo antes de la utilización.
- Utilizar únicamente en el exterior de los locales.
- Es mejor usar guantes para montar el producto.
- No utilizar carbón de madera.
- No utilizar un manorreductor regulable. Utilizar reguladores de ajuste fijo conformes a la norma europea pertinente que los cubra.
- Limpiar regularmente las piezas del fondo de la cubeta, para evitar los riesgos de inflamación de las grasas.

**No respetar estas reglas de utilización puede deteriorar gravemente su aparato.**

## A. PARA SU SEGURIDAD

- No almacene ni utilice gasolina u otros líquidos inflamables cerca del aparato. Este aparato tiene que estar alejado de los materiales inflamables durante la utilización.

**En caso de olor de gas:**

1. Cierre el grifo de la botella de gas o del regulador.
  2. Apague cualquier llama viva.
  3. Si el olor persiste, ver Punto § F ó recurra inmediatamente a su vendedor.
- Las partes protegidas por el fabricante o su mandatario no deben ser manipuladas por el usuario.
  - Vigile en todo momento el aparato durante el tiempo que esté funcionando.
  - Cerrar el recipiente de gas después de uso.

## B. LUGAR DE UTILIZACIÓN

- Este aparato sólo se debe utilizar en el exterior de los locales.
- **Atención:** las partes accesibles pueden estar muy calientes. Aleje a los niños.
- No debe haber ningún material combustible en un radio de aproximadamente 60 cm alrededor del aparato.
- No desplace el aparato durante su funcionamiento.
- Instale su aparato junto con la bombona de gas sobre una superficie plana, estable y no inflamable. Si utiliza su aparato sobre la hierba, compruebe que esta no sea demasiado alta, y que no entre en contacto con la llama del quemador con el fin de evitar cualquier riesgo de incendio.
- Utilice la unidad sobre una estructura que sea estable y lo suficientemente rígida como para soportar el peso de la unidad (tabla). Coloque el depósito de gas en el suelo.
- Independientemente de la anchura H o el diámetro D de la botella. (Fig. 1)
- El depósito de gas debe colocarse a una distancia mínima de 30 cm de la unidad. (Fig. 1)
- Prevea un caudal de renovación de aire de 2 m<sup>3</sup>/kW/hora.

## C. MONTAJE

1. **Instalación de la pila para el encendido electrónico (dependiendo del modelo).**

**ENCENDIDO ELECTRÓNICO DE LOS QUEMADORES DE GAS:**

- El sistema de encendido electrónico del quemador de gas está alimentado por una pila 1 AA battery (LR06). El compartimento de la pila se encuentra en la parte inferior del panel (Fig. 9).
- Vea la fig. 10 para instalar las pilas:
  - 1) desenrosque la parte superior del soporte para la pila.
  - 2) inserte la pila AA asegurándose de que los terminales positivos y negativos están en la posición correcta como se ve en la Fig. 10, luego enrosque de nuevo la tapa.

2. **Montaje del mango de la tapa (dependiendo del modelo).**

- Monte el mango sobre la tapa con los dos tornillos que se incluyen junto con el mango (Fig. 11).

## D. BOTELLA DE GAS

- Este aparato está ajustado para funcionar con botellas butano/propano de 4.5 hasta 15 kg. equipadas con un regulador apropiado:
- **Suiza:** vea la hoja aparte.
- **Francia, Bélgica, Luxemburgo, Reino Unido, Irlanda, Portugal, España, Italia, Grecia:** butano 28 mbar / propano 37 mbar.
- **Países Bajos, Noruega, Suecia, Dinamarca, Finlandia, República Checa, Eslovenia, Eslovaquia, Hungría, Rumania, Estonia, Turquía, Bulgaria, Croacia:** butano 30 mbar / propano 30 mbar.
- **Alemania, Austria :** butano 50 mbar / propano 50 mbar.
- **Polonia:** propano 37 mbar.

Conecte o cambie siempre la botella en un lugar bien aireado, y nunca en presencia de una llama, chispa o fuente de calor.

## E. TUBO

**Francia: El aparato puede ser utilizado con 2 clases de tubos flexibles: (dependiendo del modelo)**

- a. tubo flexible para ser enmanguitado en los extremos de anillo del lado aparato y del lado regulador, sujeto por collarines (según la norma XP D 36-110). Longitud aconsejada: 1,25 m. (Fig. 2-A)
- b. tubo flexible (según la norma XP D 36-112 o NF D 36-112) equipado con una tuerca de rosca G 1/2 para enroscado en el aparato y una tuerca de rosca M 20x1,5 para enroscado en el regulador; longitud aconsejada: 1,25 m. (Fig. 2-B)

**El aparato tiene un enchufe de rosca con entrada Gas G 1/2 suministrado con la punta de anillo NF y la junta ya montadas.**

1. **Para utilizar el aparato con el tubo flexible XP D 36-110 (Fig. 2-A):**

- Enmanguitar a fondo el tubo flexible en la punta de anillo del aparato y del regulador.
- Deslizar los collarines detrás de los 2 primeros resaltes de las puntas y apretarlos hasta que se rompa el cabezal de apriete.
- La estanqueidad será comprobada según las indicaciones del párrafo § F.

2. **Para utilizar el aparato con el tubo flexible XP D 36-112 o NF D 36-112, las tuercas G ½ y M 20 x 1,5 (Fig. 2-B):**

- Desenroscar y retirar la punta de anillo NF para liberar el enchufe de entrada G1/2.
- Retirar la junta

ES

- Enroscar la tuerca de rosca G 1/2 del tubo en el enchufe de entrada del aparato y la tuerca de rosca M20x1,5 en el enchufe de salida del regulador, según las indicaciones del tubo flexible.
- Utilice 2 llaves para apretar el tubo flexible en el empalme de gas del aparato:
  - ▶ Una llave 10 para fijar la conexión interna del aparato.
  - ▶ Una llave 24 para apretar la tuerca del tubo flexible del aparato, o para retirarla.
- Una llave para fijar la conexión de salida del regulador cuando instale el tubo flexible o al retirarlo.
- Hay que comprobar la estanqueidad siguiendo las instrucciones del párrafo F.

Comprobar que el tubo flexible se despliega normalmente, sin torsión ni tracción, ni contacto con las paredes calientes del aparato. Deberá ser cambiado cuando se alcance la fecha de caducidad indicada en el tubo y en todos los casos si está deteriorado o si está agrietado.

■ **Bélgica, Luxemburgo, Reino Unido, Irlanda, Portugal, España, Italia, Croacia, Grecia, Países Bajos, República Checa, Eslovaquia, Hungría, Eslovenia, Noruega, Suecia, Dinamarca, Finlandia, Bulgaria, Turquía, Rumanía, Polonia, Estonia, Suiza (dependiendo del modelo):**

El aparato está equipado con un extremo anillado. Se debe utilizar con un tubo flexible de calidad adaptada a la utilización de gas butano y propano. Su longitud no deberá sobrepasar 1,20 m. Habrá que cambiarlo si está dañado, si presenta fisuras, cuando las condiciones nacionales lo exijan o según su validez. No tire del tubo ni lo perforo. Manténgalo siempre alejado de las piezas que puedan calentarse.

**Alemania, Austria, Suiza (dependiendo del modelo): Este aparato debe ser utilizado con un tubo flexible de calidad adaptada a la utilización del butano y del propano. Su longitud no deberá sobrepasar 1,50 m.**

**Habrá que cambiarlo si está dañado, si presenta fisuras, cuando las condiciones nacionales lo exijan o según su validez. No jalar el tubo en el extremo del aparato, apretar la tuerca del tubo y mantenerlo alejado de las piezas que pudieran calentarse.**

**Empalme del tubo flexible : para empalmar el tubo en el extremo del aparato, apretar la tuerca del tubo firmemente pero sin exceso con 2 llaves apropiadas :**

**Cómo instalar el tubo flexible (vea la Fig. 3):** use dos llaves para cerrar el tubo flexible en la conexión del gas del aparato:

- ▶ llave de 10 para bloquear el extremo.
- ▶ llave de 17 para enroscar la tuerca del tubo.

## F. PRUEBA DE ESTANQUIDAD

1. Opere en el exterior de los locales, alejando los materiales inflamables. No fume.
2. Asegúrese de que los mandos de regulación se encuentren en la posición "OFF" (O).
3. Ajuste a fondo las extremidades del tubo flexible en la canuta del regulador y sobre la barbacoa (situada detrás del tablero de mandos) Aplique agua jabonosa en las cánulas para facilitar el ajuste.
4. Coloque el regulador de la botella de gas.
5. No buscar las fugas con una llama, utilizar un líquido detector de fugas gaseosas.
6. (Fig. 4) Ponga el líquido en los lugares indicados en el dibujo (los mandos de regulación deben permanecer cerrados: posición OFF). Abra el grifo de la botella de gas o del regulador
7. Si se forman burbujas significa que existe fuga de gas.

8. Para suprimir la fuga, ajuste la tuerca de fijación del regulador en la botella, después asegúrese de que la junta está en buen estado, o bien introduzca a fondo el tubo en la tetina. Si hubiese una pieza defectuosa, sustitúyela. No se debe poner en funcionamiento el aparato antes de que haya desaparecido la fuga.
9. Cierre el grifo de la botella de gas o del regulador.

### Importante:

Jamás utilice una llama para detectar una fuga de gas. Por lo menos una vez al año se debe efectuar un control y buscar fugas de gas cada vez que se cambie la botella.





## G. ANTES DE LA PUESTA EN MARCHA

No ponga en marcha el aparato antes de leer atentamente y comprender todas las instrucciones. También asegúrese de que:

- No hay fugas.
- (Fig. 5) Los tubos Vénturi no se encuentran obstruidos (telarañas).
- (Fig. 1) El tubo no está en contacto con piezas que puedan calentarse.
- Que la cubierta no se encuentra en la posición cerrada (dependiendo del modelo)
- Este aparato dispone de un efectivo sistema de ventilación que permite optimizar el punto de cocción. **Asegúrese de que las partes ventiladas no se encuentran obstruidas.**

## H. CÓMO ENGENDER LOS QUEMADORES DE LA PARRILLA

**Jamás encienda el aparato con la tapa cerrada, sino únicamente cuando se encuentre abierta.**

- Fije la tapa protectora a la parte posterior del dispositivo. (Fig. 6)
- Cerciorarse de que las maneras de ajuste están en posición "OFF" (O).
- Pulse y gire la palanca de ajuste hacia la izquierda y colóquela en posición de circulación total (4 ). (Fig. 7)
- Si su aparato está equipado con un sistema de encendido piezoeléctrico:
  - Pulse el botón del encendedor (4 ) hasta que haga clic. Si el encendido no se produce al primer « clic » (Fig. 8), presione 3 ó 4 veces si fuese necesario. Repita esta operación hasta que el quemador esté encendido.
- Si su aparato está equipado con un sistema de encendido electrónico con tren de chispas:
  - Pulse el interruptor (4 ). Se producirá una descarga de chispas. Siga pulsando unos segundos hasta que el quemador se encienda. (Fig. 8)
- Si el quemador no se enciende después de 4 ó 5 intentos, esperar 5 minutos e intentar de nuevo.
- Una vez encendido un quemador, hay dos opciones para encender otro quemador:
  - ▶ La primera consiste en repetir la operación de encendido descrita arriba.
  - ▶ La segunda manera consiste en encender el quemador situado a la derecha o a la izquierda del primer quemador, girando el botón de ajuste hacia la posición caudal pleno (4 ).
- Si el encendedor piezoeléctrico o electrónico no funciona, utilice el encendido manual (apartado siguiente).

## I. ENCENDIDO MANUAL DE LA BARBACOA

En caso de que no funcione el encendido automático, poner el botón de ajuste en la posición "OFF" (O).

Retire el depósito de grasa. Acercar una cerilla encendida al nivel del quemador y, a continuación, empujar y girar la palanca de ajuste correspondiente hasta la posición Gas abierto (4 ). Colocar de nuevo el depósito de grasa en

su sitio usando guantes de protección y teniendo cuidado de colocar correctamente el orificio de evacuación de la grasa.

## J. CIERRE DEL APARATO

Vuelva a colocar los mandos de regulación en posición "OFF" (O), luego cierre el grifo de la botella o del regulador.

## K. CAMBIO DE LA BOTELLA DE GAS

1. Opere siempre en un lugar aireado y jamás en presencia de una llama, chispa o fuente de calor.
2. (Fig. 7-B) Vuelva a colocar los mandos de regulación en posición OFF (O), luego cierre el grifo de la botella o del regulador.
3. Quite el regulador, compruebe que la junta se encuentre en buen estado de estanqueidad.
4. Coloque la botella llena en su sitio, vuelva a colocar el regulador, cuidando de que el tubo no se dañe. Compruebe si hay fugas.

## L. UTILIZACIÓN

Cuando lo use por primera vez, caliente el aparato con los quemadores en su posición de flujo máximo ( 🔥 ), durante unos 30 minutos, para retirar los olores de pintura de las piezas nuevas.

- Se recomienda utilizar guantes de protección para manipular elementos especialmente calientes. Use utensilios de mango largo para mover la comida que está en la parrilla.
- Antes de cocinar, precaliente el aparato durante unos minutos en el ajuste Flujo total ( 🔥 ).
- la posición de los botones de ajuste: entre la posición caudal pleno ( 🔥 ) y la posición caudal medio ( 🔥 ).

**Importante:** Si durante el funcionamiento del aparato se apagara uno o varios quemadores, ponga inmediatamente los botones de ajuste en "OFF". Espere 5 minutos para que los gases no quemador se evacuen. Realice otra vez la operación de encendido sólo después de transcurrido este plazo.

**Importante :** Deje que la unidad se enfríe completamente antes de manipular la cubierta(dependiendo del modelo).

## M. LIMPIEZA Y MANTENIMIENTO

**Jamás modifique el aparato: toda modificación puede ser peligrosa.**

- Para mantener la barbacoa en perfectas condiciones de uso, recomendamos que la limpie periódicamente (tras 4 o 5 usos).
- Espere que el aparato se haya enfriado antes de limpiarlo.
- Cierre la bombona y quite el regulador.
- Limpie la parte superior del quemador y el fondo del depósito con una esponja húmeda (agua a la que ha añadido un detergente para limpiar vajilla). En caso de necesidad, utilice un cepillo de acero humedecido.
- Verifique que los orificios de salida del quemador no se encuentren obstruidos y déjelos secar antes de volver a utilizarlo.
- Si no se ha usado el aparato por más de tres meses, asegúrese de que no hay telarañas obstruyendo las aberturas de los tubos del quemador, que podrían provocar un peor rendimiento de la parrilla o llamas peligrosas en la zona exterior del quemador. Limpie las aberturas de tubo del quemador o el propio quemador cuando sea necesario.

**Nota:** Limpie frecuentemente el quemador para mantenerlo en buen estado y así poderlo utilizar numerosas veces, y evite su oxidación prematura causada en particular por los residuos ácidos de las carnes asadas. Sin embargo, la oxidación del quemador es un fenómeno normal después de un tiempo y no se debe reemplazar un quemador oxidado que

funciona normalmente. Su sustitución es necesaria si funciona incorrectamente, por ejemplo si el quemador está perforado.

## Paredes del hogar, tablero de mandos, depósito de grasa

Limpie también periódicamente estos elementos con una esponja con jabón líquido para vajilla. No utilice productos abrasivos.

## Rejilla de cocción

La rejilla de cocción está esmaltada. Para limpiarla, recomendamos retirar primero los residuos de cocción utilizando una esponja o un estropajo. Desengrasar luego con un producto para vajillas o poner la rejilla de cocción en el lavavajillas.

Tener cuidado para que la rejilla de cocción no choque con una superficie dura ya que podría descascarillarse el esmalte.

## N. ALMACENAMIENTO

- Cierre el grifo de la botella después de cada utilización.
- Si se guarde la barbacoa en el interior, desconecte la alimentación de gas.
- En caso de no utilizarlo durante un largo tiempo, se recomienda guardarlo en un lugar seco y protegido (ej. : garaje).
- Entorno que conduce a la corrosión: hay que poner especial cuidado con el producto si se usa cerca del mar; no debe guardarse en el exterior sin protección y hay que mantenerlo protegido, en un entorno seco.

## O. ACCESORIOS

**ADG (Application Des gaz) recomienda el uso sistemático de sus aparatos de gas con accesorios y piezas de recambio de la marca Campingaz®. ADG declina toda clase de responsabilidad en caso de daños o de mal funcionamiento provocado por la utilización de accesorios o de piezas de repuesto de marca diferente.**

## P. PROTECCIÓN DEL MEDIOAMBIENTE

¡Piense en la protección del medioambiente! Su aparato contiene materiales que pueden ser recuperados o reciclados. Entréguelos al servicio de recogida de residuos de su municipio y seleccione los materiales de embalaje.

## Q. RECOMENDACIONES SOBRE LAS PILAS



Este símbolo que se encuentra en las pilas significa que, al final de su vida útil, deben ser retiradas de la unidad y recicladas o desechadas de forma adecuada. Las pilas no deben tirarse a la basura, sino que es preciso llevarlas a un punto de recogida (punto limpio...). Consulte a las autoridades locales. Nunca las arroje a la naturaleza ni las incinere: la presencia de ciertas sustancias (Hg, Pb, Cd, Zn, Ni) en las pilas usadas puede ser peligrosa para el medio ambiente y la salud.

## R. RESIDUOS ELÉCTRICOS Y ELECTRÓNICOS



Este símbolo significa que el sistema eléctrico del aparato es objeto de recogida selectiva. Al final de su vida útil, el sistema eléctrico del aparato debe desecharse correctamente. El sistema eléctrico no deberá tirarse junto con los residuos municipales no seleccionados. La recogida selectiva de estos residuos favorecerá la reutilización, el reciclaje u otras formas de recuperación de los materiales reciclables contenidos en dichos residuos. Lleve el sistema eléctrico del aparato a un centro de recuperación de residuos dispuesto al efecto (punto limpio). Consulte a las autoridades locales. Nunca la arroje a la naturaleza ni la incinere: la presencia de ciertas sustancias en equipos eléctricos y electrónicos pueden ser perjudiciales para el medio ambiente y la salud.

## S. ANÓMALAS / REMEDIOS

Anómalas	Causas probables remedio
El quemador no se enciende	<ul style="list-style-type: none"> <li>Falta de suministro de gas.</li> <li>El regulador no funciona.</li> <li>Las aberturas de la manguera, la válvula, el tubo Venturi o el quemador están bloqueadas.</li> <li>El tubo Venturi no está asentado sobre el inyector.</li> </ul>
El quemador "se salta" o sale despedido	<ul style="list-style-type: none"> <li>Compruebe el suministro de gas.</li> <li>Compruebe las conexiones de manguera.</li> <li>Contacte con el Servicio postventa.</li> </ul>
Llamas fluctuantes que chisporrotean	<ul style="list-style-type: none"> <li>La nueva botella puede contener aire. Continúe usándola y el problema desaparecerá.</li> <li>Contacte con el Servicio postventa.</li> </ul>
Llamas grandes en la superficie del quemador	<ul style="list-style-type: none"> <li>Boquilla del inyector mal conectada al tubo Venturi. Ajuste el tubo Venturi. (Fig. 5)</li> <li>El tubo Venturi está obturado (p.ej. telarañas). Limpie el tubo Venturi. (Fig. 5)</li> <li>Contacte con el Servicio postventa.</li> </ul>
Llama baja en el inyector	<ul style="list-style-type: none"> <li>La botella está casi vacía. Cambie la botella y el problema desaparecerá.</li> <li>Contacte con el Servicio postventa.</li> </ul>
Los quemadores se encienden con una cerilla, pero no con el encendido piezoeléctrico	<ul style="list-style-type: none"> <li>Botón, cable o electrodo de encendido defectuoso. Compruebe las conexiones del cable de encendido.</li> <li>Compruebe el estado del cable de conexión y del electrodo.</li> <li>Contacte con el Servicio postventa.</li> </ul>
Fuego en cualquier conexión	<ul style="list-style-type: none"> <li>Conexión con fuga.</li> <li>Apague el suministro de gas inmediatamente.</li> <li>Contacte con el Servicio postventa.</li> </ul>
Falta de calor	<ul style="list-style-type: none"> <li>Inyector o tubo Venturi obturados. (Fig. 5)</li> <li>Contacte con el Servicio postventa.</li> </ul>
Fuego detrás de la perilla de control	<ul style="list-style-type: none"> <li>Unidad de paso defectuosa.</li> <li>Apague el aparato.</li> <li>Contacte con el Servicio postventa.</li> </ul>
Fuego bajo el panel de control	<ul style="list-style-type: none"> <li>Apague el aparato</li> <li>Cierre el cilindro de gas</li> <li>Contacte con el Servicio postventa.</li> </ul>

# BRUKSANVISNING

**MERK:** Med mindre noe annet er spesifisert, viser følgende generelle termer «apparat / enhet / produkt / utstyr / anordning» i denne bruksanvisningen til produktet «Plancha».



- Les bruksanvisningen før du begynner å bruke apparatet.
- Skal kun brukes utendørs.
- Det anbefales å bruke vernehansker under monteringen av produktet.
- Ikke bruk trekull.
- Anvend ikke en regulerbar reduksjonsventil. Bruk trykkregulatorer med fast innstilling som samsvarer med gjeldende europeiske forskrifter på området.
- Rengjør delene i bunnen av karet regelmessig for å unngå all risiko for at fettent antennes.

**Apparatet risikerer alvorlige skader hvis ikke disse anvisningene følges.**

## A. FOR DIN EGEN SIKKERHET

• Lagre eller bruk aldri bensin eller andre lett brennbare væsker eller damper i nærheten av apparatet. Apparatet må holdes atskilt fra brennbare materialer når det er i bruk.

**Dersom du kjenner gasslukt:**

1. Lukk kranen til gassbeholderen.
  2. Slukk alle flammer.
  3. Hvis du fremdeles kjenner lukten, se § F. eller kontakt umiddelbart en forhandler av produktet.
- Deler som er beskyttet av produsenten eller dennes mellomledd, skal ikke håndteres av brukeren.
  - Ikke forlat apparatet uten tilsyn når det er i bruk.
  - Steng gassbeholderen etter bruk.

## B. ANVENDELSESPASS

- Dette apparatet skal kun brukes utendørs.
- **ADVARSEL:** Delene kan bli meget varme. Hold barn og dyr på avstand.
- Brannfarlige materialer må aldri komme nærmere apparatet enn 60 cm.
- Flytt aldri på apparatet mens det er i bruk.
- Bruk alltid apparatet på en horisontal overflate.
- Bruk enheten på en struktur som er stabil og tilstrekkelig rigid til å håndtere enhetens (bordets) vekt. Sett gassflasken på bakken. (Fig. 1)
- Uten hensyn til flaskens høyde H, bredde eller diameter D.
- Gassflasken skal plasseres minst 30 cm fra enheten. (Fig. 1)
- Forutsette et nytt luftskifte på 2m<sup>3</sup>/kW/h.

## C. MONTERING

**1. Innsetting av batteri i elektronisk tenning (avhengig av modell).**

### ELEKTRONISK TENNING AV GASSBRENNERE:

- Gassbrennerens elektroniske tenningssystem drives av 1 AA-batteri (LR06). Batteriholderen er plassert under konsollen (fig. 9).
- Se fig. 10 for montering av batteri:
  - 1) Skru løs toppen av batteriholderen.
  - 2) Sett inn AA-batteriet, forsikre deg om at de positive og negative endene er plassert i riktig retning som vist (fig. 10) og skru toppen på plass igjen.

**2. Montering av dekselhåndtak (etter modell).**

- Monter håndtaket på forsiden med de to skruene som fulgte med håndtaket (Fig. 11).

## D. GASSBEHOLDER

Dette apparatet er laget for å brukes sammen med en butan- eller propanbeholder på mellom 4,5 og 15 kg forsynt med en korresponderende gassreduksjonsventil.

- **Sveits:** se eget ark.

- **Frankrike, Belgia, Luxembourg, Storbritannia, Irland, Portugal, Spania, Italia, Hellas:** butan 28-30 mbar/propan 37 mbar.

- **Nederland, Norge, Sverige, Danmark, Finland, Tsjekkia, Slovenia, Slovakia, Ungarn, Romania, Estland, Tyrkia, Bulgaria, Kroatia:** butan 30 mbar/propan 30 mbar.

- **Tyskland, Østerrike:** butan 50 mbar/propan 50 mbar.

- **Polen:** propan 37 mbar.

Ved påkobling eller skifte av beholder, skal det alltid arbeides på en godt ventilt plass. Gjør det aldri på et sted hvor flammer, gnister eller varmekilder finnes i nærheten.

## E. SLANGE

**Frankrike: Apparatet kan brukes med 2 typer slanger: (avhengig av modell)**

a. slange som skal festes på de runde munnstykkene på apparatsiden og på dysen, sikret med klemringer (i overensstemmelse med normen XP D 36-110). Anbefalt lengde 1,25 m. (Fig. 2-A)

b. slange (i overensstemmelse med normen XP D 36-112 eller NF D 36-112) utstyrt med en riflet mutter G 1/2 for kobling til apparatet og en riflet mutter M 20x1,5 for kobling til dysen, anbefalt lengde 1,25 m. (Fig. 2-B)

NO

**Apparatet har en riflet kobling for gassingang G 1/2 og leveres med munnstykke NF og kobling allerede montert.**

**1. For bruk med slange XP D 36-110 (Fig. 2-A):**

- Trekk slangen helt inn på apparatets munnstykke og på dysen.
- Trekk ringene på bak de to første rillene på munnstykke og stram godt til.
- Du kan kontrollere om koblingen er vannrett ved å følge henvisningene i avsnitt § F.

**2. For bruk med slange XP D 36-112 eller NF D 36-112, muttere G 1/2 og M 20x1,5 (Fig. 2-B)**

- Skru løs og fjern munnstykket NF for å frigjøre koblingen G1/2.
- Fjern koblingen
- Skru fast slangens riflete mutter G 1/2 på apparatets inngangskobling og den riflete mutteren M20x1,5 på dysens munnstykke slik som beskrevet i indikasjonene som følger med slangen.
- Gjør fast slangen på apparatets gassnippel med to nøkler:
  - ▶ En skiftenøkkel 10 for å feste innløpskoblingen på apparatet.
  - ▶ En skiftenøkkel 24 for å låse mutteren på apparatets fleksible slange, eller når du demonterer den.
- En skiftenøkkel for å feste utløpskoblingen til regulatoren når du fester den fleksible slangen, eller når du demonterer den.
- Kontroller lufttettheten i henhold til instruksjonene under avsnitt F).

Kontrollere at slangen løper normalt, uten vridninger eller stramminger, og ikke er i kontakt med de varme delene på apparatet. Slangen må skiftes ut når holdbarhetsdatoen som står på den går ut, eller hvis den er skadet eller har sprekker.

■ **Belgia, Luxembourg, Storbritannia, Irland, Portugal, Spania, Italia, Kroatia, Hellas, Nederland, Tsjekkia, Slovakia, Ungarn, Slovenia, Norge, Sverige, Danmark, Finland, Bulgaria, Tyrkia, Romania, Polen, Estland, Sveits (avhengig av modell):**

Apparatet er utstyrt med et rundt koplingsstykke. Den skal brukes med en slange som egner seg til bruk med butan og propan. Den skal ikke være over 1,20 m lang. Den må skiftes ut hvis den er skadet, hvis den har sprekker, hvis den nasjonale lovgivningen tilsier det eller i henhold til dens levetid. Dra ikke i slangen og ikke tvinn den. Hold slangen unna deler som kan bli varme.

**Tyskland, Østerrike, Sveits (avhengig av modell):**

Apparatet skal brukes med en slange som egner seg til bruk med butan og propan. Den skal ikke være over 1,50 m lang. Den må skiftes ut hvis den er skadet, hvis den har sprekker, hvis den nasjonale lovgivningen tilsier det eller i henhold til dens levetid. Dra ikke i slangen og ikke tvinn den. Hold den unna deler som kan bli varme.

**Fest den fleksible slangen (se fig. 3): Bruk to skiffenøkler til å låse den fleksible slangen på gasskoblingen på apparatet:**

- ▶ Nøkkel på 10 for å holde koplingen fast.
- ▶ Nøkkel på 17 for å skru slangens mutter.

## F. SJEKKE ETTER GASSLEKKASJER

1. Arbeid alltid utendørs. Arbeid på god avstand fra alt brannfarlig materiell. Røyk ikke!
2. Se til at reguler knappen står i "fra"-modus (O).
3. Pass på at den fleksible slangen er dratt helt over reduksjonsventilen og apparatets ende. Det blir enda lettere å utføre gasslekkasjetesten om endene er påsmurt litt såpevann.
4. Skru på reduksjonsventilen på gassbeholderen.
5. **Let aldri etter gasslekkasjer med flamme!** Bruk væske for sproring av gasslekkasjer, for eksempel såpevann.
6. (Fig. 4) Påfør væsken på forbindelsene mellom beholder/reduksjonsventil/slangen/apparatet. Regulerknappen skal fremdeles være i "fra"-modus (O). Åpne så kranen til gassbeholderen.
7. Dersom det nå oppstår bobler på slangen eller i forbindelsene/koblingene, betyr det at det er en gasslekkasje.
8. For å stoppe lekkasjen, dra til mutterne, sjekk at slanger sitter som de skal og sjekk endestykker. Hvis en del er defekt, må den skiftes ut. Apparatet skal ikke brukes før gasslekkasjen er borte!
9. Lukk kranen til gassbeholderen.

### VIKTIG:

Bruk aldri levende flamme for å oppdage en gasslekkasje! Du bør sjekke etter gasslekkasje minst én gang årlig, samt hver gang det skiftes gassbeholder.

## G. FØR BRUK

Ta ikke i bruk apparatet før alle instruksjoner er utført og forstått. Kontroller også:

- Det ikke er noe gasslekkasjer.
- (Fig. 5) Venturi slangene ikke er tette (eksempelvis spindelvev).
- (Fig. 1) Ikke slangen er i kontakt med deler som kan bli varme.

- At lokket ikke er i lukket stilling (avhengig av modell).
- Dette apparatet har en ventilasjonsfunksjon for å optimere tilberedningen. **Pass på at ingen av ventilasjonsåpningene er hindret eller stengt.**

## H. TENNE GASSBLUSSENE

**Tenn aldri apparatet med lokket lukket.**

- Fest beskyttelseslokket til baksiden av enheten. (Fig. 6)
- Forsikre deg om at reguleringsbryterne står på "OFF" (O).
- Trykk og drei justeringshendelen mot klokken, og sett den i full flyt stilling (⚡). (Fig. 7)
- **Hvis apparatet er utstyrt med en piezoelektrisk tenning:**  
Trykk umiddelbart på tennerknappen (⚡) til du hører et klikk. (Fig. 8)  
Hvis ikke apparatet tenner ved første forsøk gjenta dette 3-4 ganger. Gjenta denne operasjonen helt til brenneren antennes.
- **Hvis apparatet er utstyrt med elektronisk tenning med gnister:**  
Trykk på knappen (⚡). Et gnistutbrudd vil oppstå. Fortsett å trykke i noen sekunder til brenneren er tent. (Fig. 8)
- Hvis ikke brenneren vil tenne, sett bryteren i -AV (O) posisjon. Vent så i 5 minutter før nytt forsøk foretas.
- Når brenneren er tent, finnes det to alternativer for å tenne en brenner til:
  - ▶ Den første muligheten består i å gjenta antenningsoperasjonen som beskrevet ovenfor;
  - ▶ Den andre muligheten består i å tenne bryteren til høyre eller venstre for den første brenneren, ved å vri reguleringsbryteren til posisjonen full styrke (⚡).
- Hvis den piezoelektriske tenneren eller den elektroniske tenneren ikke fungerer, kan du bruke manuell tenning (se følgende avsnitt).

## I. TENNE GRILLEN MANUELLT

Hvis den automatiske antenningen ikke fungerer setter du reguleringsbryteren på "OFF" (O).

Fjern fettoppsamlingsbrett. Putt en tent fyrstikk i nærheten av brennere, og trykk deretter inn og vri reguleringsbryteren til posisjon full styrke (⚡). Sett fettoppsamlingsbrett på plass igjen, bruk hansker og plasser platen korrekt i forhold til hullene der fett skal renne.

## J. SLUKKING AV APPARATET

Sett grillen i fra-modus (O). Lukk deretter kranen til gassbeholderen.

## K. SKIFTE AV GASSBEHOLDER

1. Arbeid alltid på et godt ventilert sted, og aldri i nærheten av åpne flammer, gnister eller varmekilder.
2. (Fig. 7-B) Plasser bryterne i "FRA"-modus (O) og steng av kranen på gassbeholderen.
3. Skru deretter bort reduksjonsventilen, kontroller at tetningspakningen er på plass og i god stand.
4. Sett på plass den nye gassbeholderen. Sjekk nøye at ikke slangen er for stram eller vridd. Se etter gasslekkasjer.

## L. ANVENDELSE

Ved første gangs bruk varmes apparatet opp med sine brennere på fullt (⚡). 30 minutter for å fjerne malingslukt fra de nye delene.

- Beskyttelses hansker anbefales for håndtering av apparatets varme deler! Bruk lange redskaper med håndtak til å fjerne mat fra gassbluset.
- Forhåndsvarm apparatet i noen minutter på innstillingen full strøm (⚡).



- Kokehastigheten kan reguleres ved hjelp av reguleringsbryterne : mellom posisjonene full styrke ( 🔥 ) og middels styrke ( 🔥 ).

**Viktig:** Hvis det skulle skje at en eller flere brennere slukkes under bruk må du straks plassere reguleringsbryterne i " OFF "-posisjon. Vent i 5 minutter slik at all uforbrent gass får tid til å slippe ut. Gjenta antenningsoperasjonene kun etter at du har ventet disse 5 minuttene.

**Viktig :** La enheten avkjøles fullstendig før du håndterer lokket (avhengig av modell).

## M. RENGJØRING OG SKJØTSEL

**Utfør aldri modifikasjoner på apparatet, da det kan være farlig!**

- For å holde grillen i perfekt driftstilstand, anbefales det å rengjøre den jevnlig (etter 4 eller 5 gangers bruk).
- Vent til de er avkjølt før du vasker dem.
- Lukk gassbeholderen og fjern regulatoren.
- Rengjør brennerens øvre del og bunn med en fuktig svamp eller klut tilsatt oppvaskmiddel eller annen fettløselig såpe. Anvend en fuktig metallbørste hvis dette er nødvendig.
- Kontroller at de små hullene i brenneren ikke er tilstoppet. Hvis de er tilstoppet, fjerner du smusset med en metallbørste.
- Hvis apparatet ikke har blitt brukt i over tre måneder skal du sørge for at åpningene på brennerslangen ikke er tettet igjen av spindelvev, da det kan føre til svekket grilllytelse eller farlige flammer utenfor brenneren. Rengjør slangeåpningene på brennerslangen eller på selve brenneren som nødvendig.

**Obs!:** Hyppig vedlikehold av brennerne hjelper deg å holde dem i god stand. Hyppig vedlikehold hindrer også at de rustner før tiden, på grunn av syreholdige rester etter matlagingen. Oksidering av brennerne er likevel et normalt fenomen, og en oksidert brenner som virker normalt, trenger ikke å skiftes ut. Når brenneren ikke fungerer korrekt derimot, da må den skiftes ut.

### Peisens sider, kontrollpanel, fettopsamlingsbrett

rengjør regelbundet disse element med en svamp oppvaskeprodukt. Anvend ikke beddingsprodukter.

### Grillrist

Grillristen er emaljert. Til rengjøring anbefaler vi at du først fjerner alle matrester med en svamp eller klut. Deretter avfetter du ved hjelp av vanlig oppvaskmiddel eller ved å vaske risten i oppvaskmaskinen.

Pass på at du ikke støter risten mot en hard overflate, da det vil kunne skade emaljen.

## N. OPPBEVARING

- Lukke kranen til gasbeholderne etter hver anvendelse.
- Hvis grillen oppbevares ute, koble fra gassforbindelsen.
- Hvis grillen ikke må anvendes under en lang tid, råder vi at forvare den på en tørr og beskyttet plass (t.ex: et garage).
- Omgivelser som er utsatte for korrosjon: Særlige hensyn må ivaretas med produktet dersom det anvendes nær sjøen; det må ikke oppbevares utendørs uten beskyttelse, men må lagres beskyttet i et tørt miljø.

## O. TILBEHØR

**ADG (Application des gaz) anbefaler alltid bruk av sine gassapparater med Campingaz® tilbehør og reservedeler. ADG frasier seg ethvert ansvar for skade eller for at grillen fungerer dårlig, som følge av bruk av tilbehør og/eller reservedeler av et annet merke.**

## P. MILJØVERN

Tenk miljøvern ! Apparatet ditt inneholder materialer som kan bli tatt vare på eller resirkulert. Lever det til oppsamlingsstasjonen i din kommune og sorter materialene fra emballasjen.

## Q. BATTERIANBEFALINGER



Dette symbolet, som befinner seg på batteriene, betyr at på slutten av deres levetid må batteriene fjernes på enheten og deretter resirkuleres eller avhendes på riktig måte. Batteriene skal ikke kastes i vanlig søppel! Ta batteriene med til et innsamlingspunkt (Avfallsmottak eller lignende). Er du usikker på hvordan du skal gjøre det, kontakt lokale myndigheter! Kast aldri batterier i naturen! Brenn aldri batterier! Tilstedeværelsen av enkelte substanser (Hg, Pb, Cd, Zn, Ni) i brukte batterier kan være farlig for miljøet og mennesker.

## R. ELEKTRISK OG ELEKTRONISK AVFALL



Dette symbolet betyr at apparatets elektriske system er spesialavfall. Etter endt levetid må det elektriske systemet i apparatet avhendes på riktig måte. Det elektriske systemet må ikke kastes sammen med det vanlige husholdningsavfallet. Når du leverer inn dette spesialavfallet, kan det gjenbrukes eller resirkuleres, eller man kan utnytte annet resirkulerbart materiale som avfallet inneholder. Lever inn apparatets elektriske system til en gjenbruksstasjon. Forhør deg om dette hos lokale myndigheter. Apparatet må ikke kastes i naturen. må heller ikke brennes: Visse farlige stoffer i de elektriske og elektroniske komponentene kan være skadelige for miljøet og ha negative helsevirkninger.

## S. FEILSØKING

Feil	Etterretning to Løsning
Brenneren tennes ikke	<ul style="list-style-type: none"><li>• Utilstrekkelig gasstilførsel.</li><li>• Regulatoren fungerer ikke.</li><li>• Slange, ventil, Venturi-slange eller brenneråpninger er blokkerte.</li><li>• Venturi-slangen er ikke plassert over injektoren.</li></ul>
Brenneren har problemer med å tennes eller blåser seg ut	<ul style="list-style-type: none"><li>• Kontroller gasstilførselen.</li><li>• Kontroller slangekoblingene.</li><li>• Ta kontakt med ettersalgsservice.</li></ul>
Sprakende, ujevne flammer	<ul style="list-style-type: none"><li>• En ny flaske kan inneholde luft. Fortsett bruken, så vil problemet forsvinne.</li><li>• Ta kontakt med ettersalgsservice.</li></ul>
Store flammer på overflaten av brenneren	<ul style="list-style-type: none"><li>• Injektordysen er ikke korrekt koblet til Venturi-slangen. Juster Venturi-slangen. (Fig. 5)</li><li>• Venturi-slangen er tilstoppet (f.eks. med spindelrev). Rengjør Venturi-slangen. (Fig. 5)</li><li>• Ta kontakt med ettersalgsservice.</li></ul>
Lav flamme på injektoren	<ul style="list-style-type: none"><li>• Flasken er nesten tom. Skift ut flasken, så vil problemet forsvinne.</li><li>• Ta kontakt med ettersalgsservice.</li></ul>
Brennerne tennes med en fyrstikk, men ikke med «PIEZO»-tenneren.	<ul style="list-style-type: none"><li>• Problem med tennerknappen, ledning eller elektrode. Kontroller tennerledningens koblinger.</li><li>• Kontroller tilstanden til elektroden og koblingsledningen.</li><li>• Ta kontakt med ettersalgsservice.</li></ul>
Antent lekkasje ved kobling	<ul style="list-style-type: none"><li>• Koblingen er ikke tett.</li><li>• Slå av gasstilførselen umiddelbart.</li><li>• Ta kontakt med ettersalgsservice.</li></ul>
Utilstrekkelig varme	<ul style="list-style-type: none"><li>• Tilstoppet injektor eller Venturi-slange. (Fig. 5)</li><li>• Ta kontakt med ettersalgsservice.</li></ul>
Antent lekkasje bak kontrollknappen	<ul style="list-style-type: none"><li>• Kranen er defekt.</li><li>• Slå av apparatet.</li><li>• Ta kontakt med ettersalgsservice.</li></ul>
Antent lekkasje under kontrollpanelet	<ul style="list-style-type: none"><li>• Slå av apparatet.</li><li>• Lukk gassynderen.</li><li>• Ta kontakt med ettersalgsservice.</li></ul>

NO



# BRUKSANVISNING

**OBS: Om inte annat anges avses produkten "Plancha" med samtliga följande allmänna begrepp "apparat/enhet/produkt/utrustning/anordning" i denna instruktionsmanual.**



- Läs igenom bruksanvisningen före användning.
- Får endast användas utanför lokalen.
- Det är en bra idé att använda handskar när du monterar ihop den här produkten.
- Använd inte träkol
- Använd inte en reglerbar gasutlösare. Använd de icke justerbara lågtrycksregulatorerna enligt den europeiska standard som de omfattas av.
- Rengör delarna som sitter längst ner i ugnsmanteln för att undvika risken för att fettet antänds.

**APPARATEN RISKERAR ALLVARLIGA SKADOR OM INTE DENNA BRUKSANVISNING EFTERFÖLJS.**

## A. FÖR DIN EGEN SÄKERHET

- Lagra och använd inte bensen eller andra lättantändliga vätskor eller ångor i närheten av apparaten. Denna apparat måste flyttas bort från lättantändliga material vid användning.

### Om gaslukt uppstår:

1. Stäng kranen till gasolbehållaren.
  2. Släck all levande låga.
  3. Om lukten kvarstår, se § F eller rådfråga omedelbart en återförsäljare.
- De delar som har skyddats av tillverkaren eller dess ombud får inte manipuleras av användaren.
  - Lämna aldrig grillen utan uppsikt när den används
  - Stäng gasbehållaren efter användning.

## B. ANVÄNDNINGSPLOTS

- Denna apparat får endast användas för utomhusbruk.
- **WARNING:** åtkomliga delar kan vara mycket varma. Håll barn på avstånd.
- Inget brandfarligt material får finnas närmre än ca 60 cm från apparaten.
- Flytta inte apparaten medan den är i gång.
- När du installerar apparaten, kontrollera att gasbehållaren står på ett jämnt, stabilt och inte brännbart underlag. Om du använder apparaten på gräs, kontrollera att det inte är för högt och att det inte kommer i kontakt med lågan för att undvika brandrisk.
- Använd enheten på en struktur som är stabil och tillräckligt kraftig för att hantera enhetens vikt (bord). Placera gasflaskan på marken.
- Oavsett höjden H, bredden eller diameter D av flaskan. (Figur 1)
- Gasflaskan måste placeras minst 30 cm från enheten. (Figur 1)
- Förutse en ny luftomväxling på 2 m<sup>3</sup>/KW/h.

## C. MONTERING

1. **Insetting av batteri i elektronisk tenning (avhengig av modell).**

### ELEKTRONISK TÄNDNING AV GASBRÄNNARE :

- Gassbrennerens elektroniske tenningsssystem drives av 1 AA-batteri (LR06). Batterier köps separat. Batteriet sitter under konsolen (Figur 9).
- Sätt i batteri enligt Figur 10:
  - 1) Skruva av locket på batterifacket.
  - 2) Sätt i AA-batteriet med plus- och minuspolerna åt rätt håll enligt Figur 10. Skruva fast locket igen.

2. **Montering av dekselhåndtak (etter modell).**

- Monter håndtaket på firsiden med de to skruene som fulgte med håndtaket (Fig. 11).

## D. GASOLBEHÅLLARE

Apparaten är avsedd för att fungera med en butan- eller propanolbehållare på 4.5 à 15 kg utrustad med motsvarande gasutlösare:

- **Schweiz:** se separat blad.
- **Frankrike, Belgien, Luxemburg, Storbritannien, Irland, Portugal, Spanien, Italien, Grekland:** butanol 28-30 mbar / propanol 37 mbar.
- **Nederländerna, Norge, Sverige, Danmark, Finland, Tjeckien, Slovenien, Slovakien, Ungern, Rumänien, Estland, Turkiet, Bulgarien, Kroatien:** butanol 30 mbar / propanol 30 mbar.
- **Tyskland, Österrike :** butanol 50 mbar / propanol 50 mbar.
- **Polen:** propanol 37 mbar.

Vid inkoppling eller när man byter ut behållaren, skall detta alltid utföras på en väl ventilerad plats. Gör det aldrig i närheten av en levande låga, gnista eller vid en värmekälla.

## E. SLANG

**frankrike: Apparaten kan användas med två sorters mjuka slangar: (beroende på modell)**

a. mjuk slang som är avsedd att träs över segmenterade ändstycken på apparat- och regulatorsidan och som fixeras av slangklämmor (enligt standard XP D 36-110). Rekommenderad längd 1,25 m. (Figur 2-A)

b. mjuk slang (enligt standard XP D 36-112 eller NF D 36-112) utrustad med en gängad mutter G ½ som ska skruvas på apparaten och en gängad mutter M 20x1,5 som ska skruvas på regulatorn. Rekommenderad längd 1,25 m. (Figur 2-B)

**Apparaten är försedd med en gängad anslutning för gas G ½ som levereras med segmenterat ändstycke NF och packning (förmonterade).**

1. **Användning av apparaten med mjuk slang XP D 36-110 (Figur 2-A):**

- Trä slangn på kopplingen med ringen så långt det går på både anordningen och regulatorn.
- för slangklämmorna bakom ändstyckenas två första upphöjningar och dra åt tills dess att skruvhuvudet bryts.
- Se om det läcker enligt anvisningarna i paragraf § F.

2. **Användning av apparat med mjuk slang XP D 36-112 eller NF D 36-112 samt muttrar G 1/2 och M 20x1,5 (Figur 2-B)**

- Skruva av och ta bort det segmenterade ändstycket NF för att frigöra ingångsanslutningen G1/2.
- Ta bort packningen
- Skruva fast den gängade muttern G ½ på apparatens ingångsanslutning och den gängade muttern M20x1,5 på regulatorns utgångsanslutning i enlighet med de anvisningar som tillhandahålls med den mjuka slangn.
- Använd 2 insexnycklar för att dra åt den mjuka slangn

på apparatens gasände:

- ▶ En 10-nyckel för att säkra anordningens inkoppling.
- ▶ En 24-nyckel för att stänga slangmuttern på anordningen, eller för att ta bort den.
- En nyckel för att fästa utkopplingen på regulatorn när slangen ansluts, eller när den tas bort.
- Lufttättheten bekräftas enligt anvisningarna i paragraf F).

Kontrollera att den mjuka slangen ligger normalt, att den inte är böjd eller spänd, och att den inte ligger mot apparatens varma väggar. Den måste bytas vid den sista förbrukningsdag som anges på slangen, och i alla fall om den är skadad eller uppvisar sprickor.

■ **Belgien, Luxemburg, Storbritannien, Irland, Portugal, Spanien, Italien, Kroatien, Grekland, Nederländerna, Tjeckien, Slovakien, Ungern, Slovenien, Norge, Sverige, Danmark, Finland, Bulgarien, Turkiet, Rumänien, Polen, Estland, Schweiz (enligt modell):**

Apparaten är utrustad med ett gängat munstycke. Den skall användas tillsammans med en flexibel slang specialtillverkad för användning av butan och propanol. Slangen får inte vara längre än 1,20 m. Den måste bytas om den är skadad eller har sprickor, enligt nationella krav eller i förhållande till giltighetstiden. Dra eller vrid ej på slangen. Håll den på avstånd från delar som kan bli varma.

**Tyskland, Österrike, Schweiz (enligt modell):**

Denna apparat skall användas tillsammans med en flexibel slang speciellt tillverkad för användning av butan och propanol. Den får inte vara mer än 1,50 m lång. Den måste bytas om den är skadad eller har sprickor, enligt nationella krav eller i förhållande till giltighetstiden. Dra eller vrid ej på slangen. Håll den på avstånd från delar som kan bli varma.

**Anslut slangen (se Figur 3): ha två nycklar till att stänga slangen på anordningens gasanslutning:**

- ▶ skruvnyckel nr 10 för att spärra munstycket.
- ▶ skruvnyckel nr 17 för att dra åt slangens mutter.

## F. TÄTNINGSPACKNINGSTEST

1. Arbeta utomhus på avstånd från allt brandfarligt material. Rök inte.
2. Se till att reglerknapparna står i "OFF" läge (O).
3. Dra den flexibla slangens extremiteter helt över gasutlösarens och apparatens nipplar. Det blir lättare att utföra pådragnigen om man tvålar in nipplarna med tvålvatten.
4. Skruva fast gasutlösaren på gasbehållaren.
5. Sök inte efter läckorna med en låga, använd en detekteringsvätska för gasläcka.
6. (Figur 4) Stryk på vätskan på behållarens/gasutlösarens/slangens/apparatens anslutning. Reglerspakarna skall stå i "OFF"-läge (O). Öppna kranen till gasbehållaren.
7. Om bubblor uppstår betyder det att det finns gasläckor.
8. För att stoppa läckan, dra åt muttrarna och dra på slangens ände till stoppet på denna. Om en del är defekt ska den ersättas. Apparaten skall inte sättas i gång förrän läckan lagats och försvunnit.
9. Stäng kranen till gasbehållaren.

**VIKTIGT:**

Använd aldrig levande låga för att upptäcka en gasläcka. Minst en gång om året skall man göra en kontroll för att söka gasläckor liksom vid varje utbyte av gasbehållare.





## G. INNAN APPARATEN SÄTTS IGÅNG

Sätt inte igång apparaten utan att först noggrant ha läst och förstått samtliga instruktioner. Kontrollera också:

- Det inte finns någon läcka.
- (Figur 5) Inte är Venturi-rören är tilltäppta (t.ex: spindelnät).
- (Figur 1) Inte slangen är i kontakt med delar som kan bli varma.
- Att locket inte är i stängt läge (beroende på modell).
- Denna apparat är utrustad med en stor fläkt för att optimera matlagningen. **Se till att fläktdelarna inte blockeras.**

## H. TÄND GALLERBRÄNNARNA

**TÄND ALDRIG APPARATEN NÄR LOCKET ÄR STÄNGT UTAN ALLTID MED ÖPPET LOCK.**

- Fäst skyddslocket på baksidan av apparaten. (Fig. 6)
- Se till att regleringsrattarna står i läge " OFF " (O).
- Tryck in och vrid vredet motsols och sätt det i positionen fullt flöde (  ). (Fig. 7)
- **Hvis apparat er utstyrt med en piezoelektrisk tenning:** Tryck omedelbart på tändningsknappen (  ) tills det klickar. (Fig. 8)  
Tryck igen 3 eller 4 gånger vid behov. Upprepa detta tills dess brännaren tänds.
- **Hvis apparat er utstyrt med elektronisk tenning med gnister:** Tryck omedelbart på knappen (  ). En skur av gnister bildas. Håll kvar knappen i några sekunder tills brännaren är tänd. (Fig. 8)
- Om inte brännaren antänds, dra tillbaka spaken till "OFF"-läge (O). Vänta 5 minuter innan du gör ett nytt försök.
- När brännaren er tent, finnes det to alternativer for å tenne en brenner til:
  - ▶ Den första möjligheten är att upprepa tändningen enligt ovan ;
  - ▶ Den andra möjligheten är att tända den brännare som är belägen till höger eller vänster om den först tända brännaren, genom att vrida vredet till läge max (  ).
- Om den piezoelektriska eller elektroniska tändningen inte fungerar ska manuell tändning användas (följande stycke).

## I. MANUELL TÄNDNING AV GRILLEN

Om tändningsfunktionen inte fungerar, vrid reglaget till "OFF"-läge (O).

Ta bort fettavskiljare. För en brinnande tändsticka över brännaren och vrid reglaget till full styrka (  ). Sätt dit fettavskiljare med skyddshandskar, säkerställ en korrekt placering av ventilerna för av fettavrinning.

## J. SLUKNING AV APPARAT

Ställ tillbaka reglerspakarna i "OFF"-läge (O) stäng sedan kranen till gasbehållaren.

## K. BYTE AV GASBEHÅLLARE

1. Arbeta alltid på en väl ventilerad plats och aldrig i närheten av en levande låga, gnista eller värmekälla.
2. (Figur 7-B) Vrid tillbaka reglerspakarna i "OFF"-läge (O), stäng därefter kranen till gasbehållaren.
3. Skruva bort gasutlösaren, kontrollera att tätningspackningen finns på plats och att den är i bra skick.
4. Sätt den nya gasbehållaren på plats. Skruva tillbaka gasutlösaren och se till att inte slangen varken dras eller vrids. Leta efter gasläckage.

## L. OPERATION

Ved første gangs bruk varmes apparatet opp med sine brennere på fullt ( 🔥 ), under 30 minutter ungefær, før å låta lukten av målarfarg frå de nya delarna bränna bort.

- Använd skyddshandskar vid all manipulering av grillens varma delar. Använd verktyg med långa handtag för att flytta matvaror på gallet.
- Värm före matlagning upp anordningen i några minuter på inställning Fullt flöde ( 🔥 ).
- Stekhastigheten kan anpassas i enlighet med vredens läge : mellan läge max ( 🔥 ) och läge medel ( 🔥 ).

### Viktigt:

Om det medan apparaten är påslagen inträffar att en eller flera brännare slocknar, ställ omedelbart vreden på "OFF". Vänta fem minuter på att den icke förbrända gasen försvinner. Genomför först därefter ytterligare en gång tändningsproceduren.

**Viktigt: Låt enheten svalna helt innan du rör locket (beroende på modell).**

## M. RENGÖRING OCH UNDERHÅLL

**Utför aldrig modifikationer på apparaten: alla ändringar kan visa sig vara farliga.**

- För att hålla grillen i gott skick rekommenderas regelbunden rengöring (efter 4 eller 5 gånger).
- Vänta tills apparaten kallnat innan rengöringen startas
- Stäng gascylindern och ta av regulatören.
- Rengör brännarens övre del samt botten på behållaren med en fuktig svamp (vatten blandat med diskmedel). Använd eventuellt en fuktig metallborste.
- Kontrollera att inte brännarens yttre hål är tilltäppta, låt torka innan återanvändning. Om det behövs så använd en metallborste för att ta bort smutsen från brännarens tilltäppta yttre hål.
- Kontrollera om anordningen inte använts på mer än tre månader att spindelväv inte blockerar öppningarna i brännarslangen. Grillprestandan kan försämrats, eller så kan lågor bildas utanför brännaren. Rengör vid behov slangöppningarna eller brännaren.

**OBS!** Genom att underhålla brännarna med jämna mellanrum hålls de i gott skick och kan användas ett flertal gånger utan att de oxiderar i förtid, något som bland annat sker på grund av syrehaltiga grillrester. Att brännarna oxiderar är emellertid normalt efter en viss tids användning, men en oxiderad brännare som fungerar normalt ska inte bytas ut. Det är dock nödvändigt att byta ut brännaren om den inte fungerar korrekt: hål på brännaren...

### Härdens sidor, instrumentpanel, fettavskiljare

Rengör regelbundet dessa delar med en svamp och diskmedel. Använd inte rengöringsmedel som innehåller slipmedel.

### Tillagningsgaller

Tillagningsgallret är emaljerat. För att rengöra det rekommenderar vi dig att först ta bort alla tillagningsrester med en svamp eller en rengöringskudde. Därefter ska du avfetta det med ett lämpligt medel eller sätta tillagningsgallret i diskmaskinen.

Var försiktig så att du inte stöter till tillagningsgallret mot en hård yta eftersom det kan leda till skada på emaljen.

## N. FÖRVARING

- Stäng kranen till gasbehållaren efter varje användning.
- Om grillen förvaras utomhus, koppla ifrån gastillförseln.
- Om grillen inte ska användas under en längre tid, rekommenderas att förvara den på ett torrt och skyddat ställe (t.ex: i ett garage).
- Miljöförhållanden kan bidra till korrosion. Iaktta särskild försiktighet om produkten används nära havet. Produkten måste förvaras på en torr plats och får inte förvaras utomhus utan skydd.

## O. TILLBEHÖR

**ADG rekommenderar att man systematiskt använder tillbehör och reservdelar av märket Campingaz® till sina gasgrillar. Avsäger sig allt ansvar vid skador eller felaktig funktion som ett resultat av användning av tillbehör och / eller reservdelar av annat märke.**

## P. MILJÖSKYDD

Tänk på att skydda miljön! Din apparat innehåller material som kan återanvändas eller återvinnas. Lämna in dem på ett återvinningscenter i din kommun och sortera emballagematerialet.

## Q. BATTERIREKOMMENDATIONER



Den här symbolen på batterierna innebär att de måste tas ut ur grillen när de håller på att ta slut och återanvändas eller kasseras på lämpligt vis. Batterierna får inte kastas i soporna, utan ska lämnas på avfallsstation (soptipp...). Kontrollera med de lokala myndigheterna. Batterier får inte kastas i naturen eller eldas upp: förekomsten av vissa ämnen (Hg, Pb, Cd, Zn, Ni) i använda batterier kan vara skadliga för miljön och människors hälsa.

## R. ELEKTRISKT OCH ELEKTRONISKT AVFALL



Denna symbol betyder att apparatens elsystem är föremål för särskild avfallshantering. Efter att apparatens elsystem har tjänat ut, ska det lämnas in till återvinningen enligt gällande bestämmelser. Elsystemet ska inte kastas tillsammans med osorterat avfall. Återvinning eller annan form av återanvändning av materialet bör gälla vid sopsortering av detta avfall. Lämna in elsystemet till en för ändamålet avsedd återvinningsstation. Kontrollera med de lokala myndigheterna. Grillen får aldrig kastas i naturen eller eldas upp: förekomsten av vissa farliga ämnen i elektrisk och elektronisk utrustning kan vara skadlig för miljön och eventuellt påverka människors hälsa.

FEL	SANNOLIK ORSAK / ÅTGÄRDER
Brännaren går inte att tända	<ul style="list-style-type: none"> <li>• För litet gas.</li> <li>• Regulatorn är sönder.</li> <li>• Slang, ventil, venturislång eller brännaröppningar är igensatta.</li> <li>• Venturislängen sitter inte över munstycket.</li> </ul>
Brännaren smäller till eller slocknar	<ul style="list-style-type: none"> <li>• Se hur mycket gas som är kvar.</li> <li>• Inspektera slangkopplingarna.</li> <li>• Kontakta eftermarknadstjänsten.</li> </ul>
Lågan är ojämn	<ul style="list-style-type: none"> <li>• Om gascylindern är ny kan det vara luft i den. Kör vidare så försvinner problemet.</li> <li>• Kontakta eftermarknadstjänsten</li> </ul>
Stora lågor på brännarens yta	<ul style="list-style-type: none"> <li>• Munstycket har dålig anslutning till venturislängen. Justera venturislängen. (Figur 5)</li> <li>• Venturislängen är igensatt (spindelväv, t.ex.). Rengör venturislängen. (Figur 5)</li> <li>• Kontakta eftermarknadstjänsten</li> </ul>
Svag låga i munstycket	<ul style="list-style-type: none"> <li>• Cylindern är nästan tom. Byt cylinder så är problemet löst.</li> <li>• Kontakta eftermarknadstjänsten</li> </ul>
Brännarna tänds med en tändsticka, men inte med PIEZO-tändaren	<ul style="list-style-type: none"> <li>• Fel på tändarknappen, -tråden eller -elektroden. Inspektera anslutningarna till tändkabeln.</li> <li>• Inspektera elektrodoch anslutningstråden.</li> <li>• Kontakta eftermarknadstjänsten.</li> </ul>
Det tar fyr i en anslutning	<ul style="list-style-type: none"> <li>• Läckage i anslutning.</li> <li>• Slå omedelbart av gastillförseln.</li> <li>• Kontakta eftermarknadstjänsten.</li> </ul>
För litet värme	<ul style="list-style-type: none"> <li>• Igensatt munstycke eller venturislång. (Figur5)</li> <li>• Kontakta eftermarknadstjänsten.</li> </ul>
Det brinner bakom ratten	<ul style="list-style-type: none"> <li>• Defekt kran.</li> <li>• Slå av anordningen.</li> <li>• Kontakta eftermarknadstjänsten.</li> </ul>
Det brinner under kontrollpanelen	<ul style="list-style-type: none"> <li>• Slå av anordningen.</li> <li>• Stäng gascylindern.</li> <li>• Kontakta eftermarknadstjänsten.</li> </ul>

# GEBRUIKSAANWIJZING

**OPMERKING:** Tenzij anders vermeld verwijzen de volgende generieke termen “toestel / apparaat / eenheid” in deze gebruiksaanwijzing allemaal naar het product “Plancha”.



- Raadpleeg de handleiding vóór gebruik.
- Dit apparaat mag enkel in buitenruimtes gebruikt worden.
- Wij raden u aan handschoenen te dragen tijdens het samenstellen van dit product.
- Gebruik geen houtskool.
- Gebruik geen regelbare drukregelaar. Gebruik drukregelaars met vaste regeling conform de betreffende Europese wetgeving.
- Reinig regelmatig de bodem van de kuip om het risico van ontbranding van vet te voorkomen.

**DOOR HET NIET NALEVEN VAN DEZE GEBRUIKSAANWIJZINGEN KAN UW TOESTEL ERNSTIG BESCHADIGD WORDEN.**

## A. VOOR UW VEILIGHEID

- Bewaar of gebruik geen benzine of andere ontvlambare vloeistoffen of gassen in de buurt van het toestel. Dit apparaat mag tijdens gebruik niet in de buurt van ontvlambare materialen komen.

**Indien u gas ruikt :**

1. Draai dan de kraan van de gasfles dicht.
  2. Doof alle vlammen.
  3. Indien u nog steeds gas ruikt, zie § F of raadpleeg onmiddellijk uw dealer.
- **Laat uw toestel niet zonder toezicht achter wanneer het in gebruik is.**
  - De door de fabrikant of zijn vertegenwoordiger beveiligde onderdelen mogen door de gebruiker niet gewijzigd worden.
  - Sluit de gascilinder na gebruik.

## B. PLAATS VAN GEBRUIK

- Dit toestel mag uitsluitend buiten gebruikt worden.
- **OPGELET:** bepaalde onderdelen kunnen heel heet zijn. Buiten het bereik van kinderen gebruiken.
- Er mogen zich binnen een straal van 60 cm rond het toestel geen brandbare materialen bevinden.
- Verplaats het toestel niet terwijl het brandt.
- Plaats uw apparaat, alsmede de gasfles, op een horizontale, stabiele en niet-ontvlambare oppervlakte. Wanneer het apparaat op gras wordt gebruikt, controleert u of het gras niet te hoog is en niet in contact komt met de vlam van de brander om brand te voorkomen.
- Gebruik het apparaat op een constructie die stabiel en stevig genoeg is voor het gewicht van het apparaat (tafel). Zet de gastank op de grond.
- Ongeacht de hoogte H, de breedte of doorsnede D van de fles. (Fig. 1)
- De gastank moet op een afstand van ten minste 30 cm van het apparaat worden geplaatst. (Fig. 1)
- Benodigde toevoer van verse lucht : 2 m<sup>3</sup> /kW /uur.

## C. GASLANG

1. **Installatie van de batterij voor de elektronische ontsteking (Volgens het model).**

### ELEKTRONISCHE ONTSTEKING VAN DE GASBRANDERS:

- Het elektronische ontstekingsstelsel van de gasbranders wordt gevoed met 1 batterij type AA (LR06). De batterijhouder bevindt zich onder de console (fig. 9).
  - Zie fig. 10 voor installatie van de batterij:
    - 1) Schroef het deksel van de batterijhouder.
    - 2) Plaats de AA-batterij en let erop dat de plus- en minpool in de juiste richting wijzen, zoals afgebeeld (fig. 10). Schroef vervolgens het deksel weer op zijn plaats.
2. **Montage van de handgreep van het deksel (volgens het model).**

- Monteer de handgreep op het deksel met de 2 schroeven die bij de handgreep werden geleverd (Afb. 11).

## D. GASFLES

Dit toestel is gefabriceerd om gebruikt te worden met butaan - of propaanflessen van 4.5 tot 15 kg, voorzien van een passende drukregelaar:

- **Zwitserland:** zie afzonderlijk blad..
- **Frankrijk, België, Luxemburg, Verenigd Koninkrijk, Ierland, Portugal, Spanje, Italië, Griekenland:** butaan 28-30 mbar, propaan 37 mbar.
- **Nederland, Noorwegen, Zweden, Denemarken, Finland, Tsjechië, Slovenië, Slowakije, Hongarije, Roemenië, Estland, Turkije, Bulgarije, Kroatië:** butane 30 mbar / propaan 30 mbar.
- **Duitsland, Oostenrijk:** butaan 50 mbar / propaan 50 mbar.
- **Polen:** propaan 37 mbar.

De gasfles moet vervangen of aangesloten worden op een goed geventileerde plaats waar zich geen vlammen, vonken of warmtebronnen mogen bevinden.

## E. GASLANG

**Frankrijk: Het toestel mag met 2 soorten gaslang worden gebruikt: (afhankelijk van het model)**

- a. Gaslang om op de slangpilaren van het toestel en de drukregelaar te zetten, vastgezet met slangklemmen (overeenkomstig de norm XP D 36-110). Aanbevolen lengte 1,25 m. (Fig. 2-A)
- b. Gaslang (overeenkomstig de norm XP D 36-112 of NF D 36-112) uitgerust met een schroefdraadmoer G ½ om rechtstreeks op het toestel vast te schroeven en een schroefdraadmoer M 20 x 1,5 om rechtsreeks op de drukregelaar te schroeven, aanbevolen lengte 1,25 m. (Fig. 2-B)

**Het toestel heeft een schroefkoppeling voor gasingang G ½, geleverd met ringuiteinde NF en reeds gemonteerd afdichtrubber.**

1. **Gebruik van het toestel met gaslang XP D 36-110 (Fig. 2-A):**

- Schuif de gaslang zo ver mogelijk op de slangpilaren van het toestel en de drukregelaar.
- Schuif de slangklemmen voorbij de 2 eerste ringen van de slangpilaar en draai deze vast tot de spankop breekt.
- De luchtdichtheid moet worden gecontroleerd aan de hand van de aanwijzingen in paragraaf § F.

2. **Gebruik van het toestel met gaslang XP D 36-112 of NF D 36-112 en G ½- en M 20 x 1,5 koppelingen (Fig. 2-B):**

- Het koppeling NF los en verwijder deze om de ingangsaansluiting G1/2 los te maken.
- Verwijder de afdichting
- Schroef de G1/2 slangkoppeling op de koppeling van de

NL

barbecue. Schroef de M20 x 1.5 schroefdraad koppeling op de uitgang van de drukregelaar door de aanwijzingen te volgen die bij de gas slang zijn geleverd.

- Gebruik twee sleutels om de soepele slang op het aanzetstuk van het gas van het apparaat vast te zetten:
  - ▶ Gebruik een moersleutel nr. 10 om de verbinding van de ingang vast te zetten op het apparaat.
  - ▶ Gebruik een moersleutel nr. 24 om de moer op de slang van het apparaat te sluiten, of om de moer te verwijderen.
- Gebruik een moersleutel om de verbinding van de ingang van de regelaar vast te zetten wanneer u de moer op de slang aanbrengt, of wanneer u de moer verwijdert.
- De luchtdichtheid moet worden gecontroleerd aan de hand van de instructies in paragraaf F).

Controleer of de slang niet gespannen staat of gedraaid is en niet in contact komt met de warme delen van het toestel. De gas slang moet worden vervangen als de vervaldatum of de slang is bereikt of als deze beschadigd is of barstjes vertoont.

■ **België, Luxemburg, Verenigd Koninkrijk, Ierland, Portugal, Spanje, Italië, Kroatië, Griekenland, Nederland, Tsjechië, Slowakije, Hongarije, Slovenië, Noorwegen, Zweden, Denemarken, Finland, Bulgarije, Turkije, Roemenië, Polen, Estland, Zwitserland (afhankelijk van het model):**

Het apparaat is uitgerust met een ringkop-einde. Het dient gebruikt te worden met een gas slang geschikt voor butaan- of propaan gas. De slang mag niet langer dan 1,20 m zijn.

De slang moet vervangen worden indien ze beschadigd is of barsten vertoont, wanneer de nationale voorschriften dit vereisen of volgens haar geldigheid. Controleer of de slang niet gespannen staat of gedraaid is. Laat de slang nooit onderdelen raken die heet kunnen worden.

**Duitsland, Oostenrijk, Zwitserland (afhankelijk van het model):**

Het gebruik van een flexibele gas slang geschikt voor butaan of propaan gas is voorgeschreven.

De slang mag niet langer dan 1,50 m zijn. De slang moet vervangen worden indien ze beschadigd is of barsten vertoont, wanneer de nationale voorschriften dit vereisen of volgens haar geldigheid.

Controleer of de slang niet gespannen staat of gedraaid is. Laat de slang nooit onderdelen raken die heet kunnen worden.

**De slang aanbrengen (zie fig. 3): gebruik twee moersleutels om de slang op de gasverbinding van het apparaat te sluiten:**

- ▶ Nr 10 moersleutel om het kopeinde te blokkeren.
- ▶ Nr 17 moersleutel om de moer van de slang vast te draaien.

## F. LUCHTDICHTHEIDSTEST

1. Deze test moet buiten worden uitgevoerd, uit de buurt van ontvlambare materialen Niet roken.
2. Wees er van overtuigd dat de regelknoppen in de positie "off" staan (O).
3. Schuif het uiteinde van de gas slang volledig op de aansluiting van de drukregelaar en borg deze met een slangenklem zoals beschreven in deel e).
4. Monteer de drukregelaar op de gas fles zoals beschreven in de gebruiksaanwijzing.
5. Probeer nooit een lek op te sporen met behulp van een vlam, gebruik hiervoor een speciale vloeistof voor het opsporen van gaslekken.
6. (Fig. 4) Breng de vloeistof aan op de plaatsen aangegeven op de tekening (de regelknoppen moeten gesloten blijven: stand OFF "O"). Open de kraan van de gas fles.

7. De vorming van luchtballen wijst op gaslekken.

8. De lekkage kan worden verholpen door de koppelingen van de gas slang aan te draaien of door het vervangen van defecte onderdelen. Het toestel mag niet worden gebruikt tot de lekkage is verholpen.

9. Draai de kraan van de gas fles dicht. **BELANGRIJK:** Controleer tenminste 1 maal per jaar op gaslekage en iedere keer als de gas cilinder wordt vervangen. Never use a flame to detect a leak.

## G. VOOR DE INGEBRUIKNAME

Het toestel niet in gebruik nemen voordat de instructies gelezen en begrepen zijn. Zorg er ook voor:

- dat er geen gas ontsnapt
- (Fig. 5) dat de gastoevoer van de branders niet verstopt is (bv door een spinnenweb)
- (Fig. 1) dat de slang niet in contact komt met onderdelen die heet kunnen worden.
- Dat de afdekplaat niet in de gesloten stand is (afhankelijk van het model)
- Dit apparaat beschikt over veel ventilatie om de bereiding te optimaliseren. **Verzeker u ervan dat de geventileerde delen niet verstopt zijn.**

## H. DE ROOSTERBRANDERS AANSTEKEN

**DE BARBECUE STEEDS AANSTEKEN MET OPEN DEKSEL.**

- Maak het beschermend deksel vast aan de achterzijde van het toestel. (Fig. 6)
- Controleer of de regelknoppen in de OFF-stand staan (O).
- Druk de regelknop in en draai hem linksom in de hoogste stand (  ). (Fig. 7)
- **Als uw apparaat uitgerust is met een piezo-elektrische ontsteking:**

Druk onmiddellijk op de ontstekingsknop (  ) totdat u klikken hoort. (Fig. 8)

Herhaal dit 3 of 4 keer indien nodig.

Herhaal deze handeling tot de brander aangaat.

- **Als uw apparaat uitgerust is met een elektronische ontsteking die vonken genereert:**

Druk onmiddellijk op de schakelaar (  ). U ziet een vonkenregen. Blijf een paar seconden indrukken totdat de brander ontstoken is. (Fig. 8)

- Als de brander na 4 of 5 keer proberen niet aangaat, wacht dan 5 minuten en probeer het opnieuw.
- Wanneer een brander aangestoken is, zijn er 2 mogelijkheden om een andere brander aan te steken:
  - ▶ 1ste mogelijkheid is om bovenstaande handeling te herhalen.
  - ▶ De 2de mogelijkheid is om de brander rechts of links van de 1ste brander aan te steken en vervolgens geleidelijk de andere branders volledig open te draaien (  ).
- Als de piezo-elektrische of de elektronische ontsteking niet werkt, gebruikt u handmatige ontsteking (volgende alinea).

## I. HANDMATIG AANSTEKEN VAN DE BARBECUE

Wanneer de automatische ontsteking niet werkt, zet u de afstekknop op 'OFF' (O).

Verwijder de vetbak. Breng een brandende lucifer bij de brander, druk vervolgens op de afstekknop en draai deze naar de hoogste stand (  ). Zet de vetbak terug met beschermende handschoenen en let erop het gat voor de vetafvoer op de juiste manier te plaatsen.



## J. HET APPARAAT DOVEN



Breng de regelknoppen in de stand "OFF" (O) en sluit vervolgens de kraan van de gasfles.

## K. VERVANGING VAN DE GASFLES

1. Vervang de gasfles altijd op een goed ventileerde plaats waar zich geen vlammen, vonken of warmtebronnen mogen bevinden
2. (Fig. 7-B) Draai de regelknoppen op de stand "OFF" (O) en sluit vervolgens de kraan van de gasfles.
3. Schroef de drukregelaar los en controleer of de afdichting op zijn plaats zit en in goede staat verkeert.
4. Breng de volle gasfles aan, monteer de drukregelaar opnieuw en let er hierbij op dat de slang niet geforceerd wordt. Controleer hierna op eventuele gaslekage.

## L. GEBRUIK

Laat het apparaat bij het eerste gebruik opwarmen met de branders in de volledig open positie (  ) om de verfgew van de onderdelen te laten verdwijnen.

- Het is raadzaam hittebestendige hard schoenen te gebruiken bij het hanteren van de hete onderdelen. Gebruik keukengerei met een lange steel om het voedsel op het rooster te verplaatsen.
- Voordat u voeding bereidt, moet u het toestel enkele minuten voorverwarmen op de instelling Full Flow (  ).
- De bereidingstijd kan worden aangepast met de regelknoppen: tussen de volledig open stand (  ) en de half open stand (  ).

**Belangrijk:** Als er tijdens het gebruik van het toestel een of meer branders uitgaan, zet u de regelknoppen meteen op "OFF" (O). Wacht 5 minuten om het niet-verbrande gas te laten ontsnappen. Voer nogmaals de handelingen uit om de barbecue aan te steken, uitsluitend nadat u hebt gewacht.

**Belangrijk :** Laat het apparaat volledig afkoelen voordat u de afdekklaap beetpakt (afhankelijk van het model)

## M. SCHOONMAKEN EN ONDERHOUD

**Breng nooit wijzigingen aan uw toestel aan. Dit zou gevaar met zich kunnen meebrengen.**

- Om de goede werking van uw toestel te blijven garanderen, is het raadzaam deze regelmatig (om de 4 a 5 keer) schoon te maken.
- Wacht voor het reinigen altijd totdat het toestel is afgekoeld.
- Draai de gasfles dicht en verwijder de drukregelaar.
- Maak de bovenkant van de brander, de zijanten en de onderkant schoon met een spons (water en afwasmiddel). Indien nodig kunt u een vochtig schuursponsje gebruiken.
- Controleer of alle branderbuizen schoon en droog zijn voordat deze opnieuw gebruikt worden. Gebruik indien nodig een staalborstel om de brandergaten te ontstoppen.
- Indien het al langer dan drie maanden geleden is dat het apparaat werd gebruikt, moet u controleren of er geen spinnenwebben over de opening van de slangen van de brander zitten, want dat zou kunnen leiden tot een slechte werking van de grill of tot gevaarlijke vlammen buiten de brander. Reinig indien nodig de openingen van de branderslangen of de brander zelf.

**N.B.** Door regelmatig onderhoud blijft de brander in goede staat en wordt vroegtijdige roestvorming naar aanleiding van zure resten van geroosterde voedingswaren voorkomen. Het is echter normaal dat de brander na verloop van tijd roestvorming vertoont.

## Zijwanden van de branderruimte, bedieningspaneel, vetbak

Reinig ook deze onderdelen regelmatig met een spons en wat afwasmiddel. Gebruik geen schurende producten.

## Rooster

Het rooster is geëmailleerd. Om deze schoon te maken wordt aangeraden eerst de bakresten weg te halen met behulp van een sponsje of een schuursponsje.

Vervolgens ontvet u het met behulp van wat afwasmiddel of door het rooster in de afwasmachine te doen. Let erop het rooster niet tegen een harde ondergrond te stoten omdat daardoor het emaille eraf kan gaan.

## N. OPBERGEN

- De kraan van de gasfles na elk gebruik dichtdraaien.
- Indien u uw barbecue binnen opbergt, koppel dan de gasfles af en bewaar deze buiten.
- Indien het toestel tijdens een lange periode niet gebruikt wordt, is het raadzaam de barbecue op te slaan in een droge, beschutte plaats (vb.: garage).
- In een omgeving die roest bevordert (zoals in de buurt van de zee) dient u extra voorzichtig met het product om te gaan. Laat het product niet zonder bescherming buiten staan. Bewaar het in een beschutte en droge omgeving.

## O. ACCESSOIRES

**ADG (Application des Gaz) beveelt aan om bij systematisch gebruik van de gasapparatuur van het merk altijd accessoires en vervangstukken van het merk Campinggaz® te gebruiken. ADG wijst elke aansprakelijkheid af in geval van beschadiging of slechte werking ten gevolge van het gebruik van accessoires en/of onderdelen van een ander merk.**

## P. BESCHERMING VAN HET MILIEU

Denk aan de bescherming van het milieu! Uw apparaat bevat materialen die ingezameld of gerecycled kunnen worden. Breng het naar de milieustraat in uw gemeente en scheidt de verpakkingsmaterialen.

## Q. TIPS VOOR BATTERIJEN



Wanneer dit symbool op de batterij staat, betekent dat, dat de batterijen aan het eind van hun levensduur uit de eenheid moeten worden verwijderd en apart moeten worden ingezameld en op de juiste manier moeten worden afgevoerd. De batterijen mogen niet in het huisvuil worden gedaan, maar moeten naar een inzamelpunt (afvalinzamelpunt) worden gebracht. Informeer bij de plaatselijke overheid. Gooi batterijen niet buiten in de natuur weg en verbrandt ze niet: bepaalde stoffen (Hg, Pb, Cd, Zn, Ni) die in batterijen aanwezig zijn, kunnen gevaarlijk zijn voor het milieu en voor de menselijke gezondheid.

## R. ELEKTRISCH EN ELEKTRONISCH AFVAL



Dit symbool betekent dat het elektrische systeem van het toestel moet worden gerecycled. Na afloop van zijn levensduur moet het elektrische systeem op correcte wijze worden verwijderd. Het mag niet samen met niet-gesorteerd gemeentelijk afval worden verwijderd. Dankzij de selectieve ophaling van dit soort afval kunnen de recyclebare materialen in dat afval worden hergebruikt, gerecycled of op andere wijze gehervardeerd. Breng het elektrische systeem van dit toestel daarom naar een gespecialiseerd afvalverwerkingsbedrijf (containerpark). Informeer bij de plaatselijke overheid. Gooi batterijen niet buiten in de natuur weg en verbrandt ze niet: de in gebruikte elektrische en elektronische apparatuur aanwezige gevaarlijke stoffen kunnen gevaarlijk zijn voor het milieu en mogelijk negatieve gevolgen hebben voor de menselijke gezondheid.

## S. PROBLEEMOPLOSSING

Storingen	Mogelijke oorzaken/actie
De brander wil niet branden	<ul style="list-style-type: none"><li>• Geen gas.</li><li>• Regelaar werkt niet.</li><li>• Slang, klep, Venturileiding of branderopening is geblokkeerd.</li><li>• Venturileiding niet correct op jet aangebracht.</li></ul>
Brander maakt een 'ploppend' geluid of blaast zichzelf uit	<ul style="list-style-type: none"><li>• Controleer de gastoevoer.</li><li>• Controleer de slangaansluitingen.</li><li>• Neem contact op met After Sales Service.</li></ul>
Sputterende, onstabiele vlammen	<ul style="list-style-type: none"><li>• Er kan lucht in de nieuwe fles zitten. Dit probleem zal door het gebruik voort te zetten vanzelf verdwijnen.</li><li>• Neem contact op met After Sales Service.</li></ul>
Grote vlammen op het oppervlak van de brander	<ul style="list-style-type: none"><li>• Jet niet goed op de Venturileiding aangebracht. Duw de Venturileiding beter op de jet. (Fig. 5)</li><li>• De Venturileiding is verstopt (door bijv. spinnenwebben). Maak de leiding schoon. (Fig. 5)</li><li>• Neem contact op met After Sales Service.</li></ul>
Alleen kleine vlammen uit jet	<ul style="list-style-type: none"><li>• De fles is bijna leeg. Vervang deze met een volle fles en het probleem zal opgelost zijn.</li><li>• Neem contact op met After Sales Service.</li></ul>
Branders gaan branden met een lucifer, maar niet met de Piezo ontsteking	<ul style="list-style-type: none"><li>• Defecte ontstekingsknop, bedrading of elektrode. Controleer de kabel aansluitingen van de ontsteking.</li><li>• Controleer de staat van de elektrode en de bedrading.</li><li>• Neem contact op met After Sales Service.</li></ul>
Vlammen bij een aansluiting	<ul style="list-style-type: none"><li>• Lekkende aansluiting.</li><li>• Zet de gastoevoer onmiddellijk uit.</li><li>• Neem contact op met After Sales Service.</li></ul>
Niet genoeg hitte	<ul style="list-style-type: none"><li>• Verstopte jet of Venturileiding. (Fig. 5)</li><li>• Neem contact op met After Sales Service.</li></ul>
Vlammen achter de regelknop	<ul style="list-style-type: none"><li>• Defecte klep.</li><li>• Zet het apparaat uit.</li><li>• Neem contact op met After Sales Service.</li></ul>
Vlammen onder het bedieningspaneel	<ul style="list-style-type: none"><li>• Zet het apparaat uit.</li><li>• Sluit de gascilinder af.</li><li>• Neem contact op met After Sales Service.</li></ul>



# BETJENINGSVEJLEDNING

**BEMÆRK:** Medmindre andet er angivet henviser følgende generiske termer "apparat / enhed / produkt / udstyr / anordning" i denne betjeningsvejledning til produktet "Plancha".



- Læs vejledningen, inden apparatet tages i brug.
- Må kun anvendes udenfor.
- Det er bedst at bære handsker, når produktet samles.
- Anvend ikke trækul
- Anvend ikke en justerbar ventil. Anvend aflastningsventiler med fast justering, der er i overensstemmelse med den relevante europæiske standard.
- Delene på bunden af karret skal rengøres regelmæssigt for at forekomme fare for forbrænding af fedtstofferne.

**MANGLENDE OVERHOLDELSE AF DISSE ANVENDELSESANVISNINGER KAN MEDFØRE EN ALVORLIG FORRINGELSE AF APPARATET.**

## A. VEDRØRENDE SIKKERHED

- Der må ikke opbevares eller anvendes benzin eller andre antændelige væsker eller dampe i nærheden af apparatet. Når dette apparat anvendes, skal det holdes væk fra brændbare materialer.

### Ved gaslugt:

1. Skal der lukkes for gasflaskens hane.
  2. Skal al åben ild slukkes.
  3. Hvis der fortsat lugter af gas, skal man enten se punkt § F eller straks kontakte forhandleren.
- De af producenten eller dennes fuldmægtiges beskyttede dele må brugeren ikke røre ved.
  - Grillen skal altid være under opsyn, når den er i brug
  - Luk gasbeholderen efter anvendelse.

## B. ANVENDELSESSTED

- Apparatet må kun anvendes i fri luft.
- **ADVARSEL:** de tilgængelige dele kan blive meget varme. Hold børn på afstand af apparatet.
- Der må ikke forefindes brændbare stoffer inden for en radius på ca. 60 cm fra apparatet.
- Flyt ikke apparatet, mens det anvendes.
- Anbring apparatet, såvel som gasflasken, på en plan, stabil og ikke-antændelig overflade. Hvis du anvender dit apparat på græs, kontroller da, at dette ikke er for højt og at dette ikke er i kontakt med gasbrænderens flamme for at undgå enhver risiko for brand.
- Sørg for, at enheden står stabilt på underlaget, og tilstrækkeligt fast til at understøtte enhedens (bordets) vægt. Stil gastanken på jorden.
- Højden H, er ligegyldig i forhold til bredden og omkredsen af flasken. (Figur 1)
- Gastanken skal stå mindst 30 cm. fra enheden. (Figur 1)
- Estimated air offtake is 2 m<sup>3</sup>/kW/h.

## C. SAMLING

### 1. Installation af batteriet i den elektroniske tændingsanordning (efter model).

#### ELEKTRONISK TÆNDING AF GASBRÆNDERE:

- Gasbrændernes elektroniske tændingsystem er drevet af 1 AA batteri (LR06). Batteriholderen er placeret under konsollen (figur 9).
  - Se figur 10 for batteriinstallation:
    - 1) Skru dækslet af batteriholder.
    - 2) Indsæt AA-batteriet og kontrollér, at de positive og negative ender vender den rigtige vej som vist (figur 10), og skru derefter dækslet på plads igen.
- ### 2. Montering af låghåndtaget (efter model).
- Monter håndtaget på låget ved hjælp af de to skruer, der følger med håndtaget (Fig. 11).

## D. GASFLASKE

Apparatet er indstillet til at blive anvendt sammen med butan-/propanflasker på 4.5 til 15 kg, der er udstyret med en passende ventil:

- **Schweiz:** Se særskilt ark.
- **Frankrig, Belgien, Luxembourg, Det Forenede Kongerige, Irland, Portugal, Spanien, Italien, Grækenland:** butan 28-30 mbar / propan 37 mbar.
- **Holland, Norge, Sverige, Danmark, Finland, Tjekkiet, Slovenien, Slovakiet, Ungarn, Rumænien, Estland, Tyrkiet, Bulgarien, Kroatien:** butan 30 mbar / propan 30 mbar.
- **Tyskland, Østrig :** butan 50 mbar / propan 50 mbar.
- **Polen:** propan 37 mbar.

Tilslutning eller udskiftning af flasken skal altid ske på et sted med stor luftcirkulation og aldrig i nærheden af åben ild, gnister eller varmekilder.

## E. SLANGE

**Frankrig: Apparatet kan bruges med 2 forskellige typer fleksible slanger : (alt afhængig af model)**

- a. Fleksibel slange, der er projekteret til indkobling på de riflede forskrninger på siden af apparatet og på siden af trykreduktionsventilen, fastspændt med kraver (i henhold til normen XP D 36-110). Anbefalet længde 1,25 m. (Figur 2-A)
- b. Fleksibel slange (i henhold til normen XP D 36-112 eller NF D 36-112) udstyret med en gevindskåren møtrik G 1/2 til forskrning på apparatet og af en gevindskåren møtrik M 20 x 1,5 til forskrning på trykreduktionsventilen, anbefalet længde 1,25 m. (Figur 2-B)

**Apparatet er udstyret med en gevindskåren kobling til gasinggangen G 1/2 leveret med den riflede forskrning NF og med pakningen, der allerede er monteret.**

### 1. Brug af apparatet med fleksibel slange XP D 36-110 (Figur 2-A):

- Tilkobl den fleksible slange til bunds på apparatets og trykreduktionsventiliens riflede forskrning.
- Indsæt kraverne bag ved de 2 første nav af forskrningerne, og fastspænd dem indtil fastspændingshovedet brækkes.
- For at kontrollere tætheden, følg anvisningerne i afsnit F).

### 2. Brug af apparatet med fleksibel slange XP D 36-112 eller NF D 36-112, møtrikker G 1/2 og M 20x1,5 (Fig. 2-B):

- Løsn og fjern den riflede forskrning NF for at befri indgangskoblingen G1/2 .
- Fjern pakningen
- Nedskru den gevindskåre møtrik G 1/2 af slangen på apparatets indgangskobling, og den gevindskåre møtrik M20x1,5 på trykreduktionsventiliens udgangskobling i henhold til anvisningerne, der er leveret sammen med den fleksible slange.

DK

- Anvend 2 nøgler til at stramme slangen på apparatets gastap:
- ▶ En 10 skrue nøgle til at fastgøre apparatets indløbsstilslutning.
- ▶ En 24 skrue nøgle til at fastgøre møtrikken på apparatets fleksible rør eller når du fjerner det.
- En skrue nøgle til at fastgøre reguleringsmekanisme udløbsstilslutning, når det fleksible rør fastgøres eller når du fjerner det.
- Lufttætheden skal kontrolleres i henhold til instruktionerne i afsnit F).

Kontroller, at den fleksible slange strækker sig på passende vis, uden vridninger eller belastninger, og uden at berøre apparatets varme flader. Når forfaldsdatoen, der er trykt på slangen opnås, skal den udskiftes, og også hvis den er beskadiget, eller når der er revner.

■ **Belgien, Luxembourg, Det Forenede Kongerige, Irland, Portugal, Spanien, Italien, Kroatien, Grækenland, Holland, Tjekkiet, Slovakiet, Ungarn, Slovenien, Norge, Sverige, Danmark, Finland, Bulgarien, Tyrkiet, Rumænien, Polen, Estland, Schweiz (ifølge modellen):**

Apparatet er udstyret med en riflet endemuffe. Der skal benyttes en slange af en kvalitet, der er egnet til anvendelse af butan- og propangas. Dens længde må ikke overskride 1,20 m. Den skal skiftes, hvis den er beskadiget eller har revner, når de nationale betingelser kræver det, eller ifølge gyldighed. Undgå at trække i eller vride slangen. Hold den væk fra de dele, der kan blive varme.

Kontroller, at den fleksible slange strækker sig på passende vis.

**Tyskland, Østrig, Schweiz (ifølge modellen):**

Dette apparat skal bruges med en slange af en kvalitet, der er egnet til anvendelse af butan- og propangas. Dens længde må ikke overskride 1,50 m. Den skal skiftes, hvis den er beskadiget eller har revner, når de nationale betingelser kræver det, eller ifølge gyldighed. Undgå at trække i eller vride slangen. Hold den væk fra de dele, der kan blive varme.

Kontroller, at den fleksible slange strækker sig på passende vis.

**Fastgøring af fleksibelt rør (se figur 3): Anvend to skrue nøgler til at fastgøre det fleksible rør på apparatets gastsilslutning:**

- ▶ en 10mm-nøgle til at blokere endemuffe.
- ▶ en 17mm-nøgle til at skrue slangens omløber

## F. TÆTHEDSFORSØG

1. Foretages i fri luft og ikke i nærheden af antændelige stoffer. Ryg ikke.
2. Kontroller, at reguleringshåndtagene er indstillet på "OFF" (O)
3. Fastgør den bløde slanges ender på ventilens tilslutning. Hvis der anvendes sæbevand på tilslutningerne, bliver påsættelsen lettere.
4. Sæt regulator på gasflasken.
5. Søg aldrig efter utæthedene vha. en flamme, brug en væske til søgning efter gasudslip.
6. (Figur 4) Påfør væsken på tilslutningerne på flaske/ventil/slange/apparat. Reguleringshåndtagene skal blive ved med at stå på "OFF" (O). Åbn for hanen på gasflasken.
7. Der er gasudslip, hvis der dannes bobler.
8. Stram møtrikkerne eller skub slangen korrekt på plads, så udslippet fjernes. Hvis en del er defekt, skal den udskiftes. Apparatet må ikke tages i brug, så længe der er udslip.
9. Luk for hanen på gasflasken.

## VIGTIGT:

Anvend aldrig åben ild til at spore et gasudslip. Der skal foretages kontrol mindst én gang om året, og kontrol af udslip skal foretages, hver gang gasflasken udskiftes.

## G. FØR IBRUGTAGNING

Tag ikke apparatet i brug, før anvisningerne er læst og forstået. Kontroller også:

- (Figur 5) at der ikke er udslip
- (Figur 1) At Venturi-rør ikke er tilstoppede (eksempel: edderkoppespind)
- At låget ikke befinder sig i lukket position (alt afhængig af model)
- Dette apparat råder over en vigtig ventilation for at optimere stegningen. **Sørg for at de ventilerede dele ikke er blokerede.**

## H. TÆNDING AF RISTBRÆNDERE

**TÆND ALDRIG FOR APPARATET MED LUKKET LÅG, MEN ALTID MED ÅBENT LÅG.**

- Fastgør beskyttelseslåget på bagsiden af enheden. (Fig. 6)
- Sørg for at justeringshåndtagene står på "OFF" (O).
- Tryk og drej justeringshåndtaget mod uret, og sæt det i en stilling med fuldt flow (⚡). (Fig. 7)
- **Hvis din anordning er udstyret med en piezoelektrisk tændingsanordning:**

Tryk omgående på tændingsknappen (⚡), til den klikker. (Fig. 8)

Hvis brænderne ikke tændes ved første klik, trykkes der om nødvendigt 3 eller 4 gange. Gentag denne operation indtil brænderen tændes.

- **Hvis din anordning er udstyret med en elektrisk tændingsanordning, der anvender gnister:**

Tryk omgående på kontakten (⚡). Der opstår en masse gnister. Fortsæt med at trykke på knappen i nogle få sekunder, til der er tændt for bluset. (Fig. 8)

- Hvis brænderen ikke tændes efter 4 eller 5 forsøg, så vent 5 minutter og prøv igen.
- Når en brænder er tændt, er der to måder, hvorpå man kan tænde en anden brænder:

▶ Den første mulighed går ud på, at gentage den ovennævnte tændingsoperation ;

▶ Den anden mulighed går ud på, at tænde for brænderen, der er placeret til venstre eller til højre for den første brænder, der blev tændt, ved at indstille justeringsknappen på positionen af maksimal ydelse (⚡).

- Hvis din piezoelektriske tænding eller den elektroniske tænding ikke virker, anvendes den manuelle tænding (næste afsnit).

## I. MANUEL TÆNDING AF BARBECUEN

I tilfælde af at den automatiske tænding ikke fungerer, sættes indstillingsknappen på "OFF" (O).

Fjern fedtbakke. Før en tændt tændstik mod brænderens niveau, tryk så og drej indstillingshåndtaget svarende til positionen Fuld ydeevne (⚡). Sæt fedtbakke på plads med beskyttelseshandsker, mens der holdes øje med, at åbningen til fedtudtømmingen er placeret korrekt.

## J. SLUK ANORDNINGEN



Indstil reguleringshåndtagene på "OFF" (O) og luk dernæst for gasflaskens hane.

## K. UDSKIFTNING AF GASFLASKE

1. Foretag altid på et sted med stor luftcirkulation og aldrig i nærheden af åben ild, gnister eller varmekilder.
2. (Fig. 7-B) Indstil reguleringshåndtagene på "OFF" (O) og luk dernæst for flaskens hane.
3. Fjern regulator fra flaske.
4. Tag den fulde flaske og sæt regulator på. Pas på, at slangen ikke udsættes for træk eller vridninger. Kontrollér, om der er gaslækager.

## L. ANVENDELSE

Ved første brug, skal anordningen varmes op med brænderne i fuldstrømsposition (  ), i ca. 30 minutter for at fjerne malinglut fra de nye dele.

- Det anbefales, at man bærer beskyttelseshandsker, når man rører med specielt varme dele. Anvend langskaftede redskaber til at flytte mad på risten.
- Før madlavning skal apparatet forvarmes i et par minutter i indstillingen Full Flow (  ).
- Stegehastigheden kan indstilles ifølge positionen af justeringsknapperne: der kan vælges mellem positionen af maksimal ydelse (  ) og positionen af middel ydelse (  ).

**Vigtigt:** Hvis det skulle ske under apparatets funktion, at en eller flere brændere slukkes, stil omgående justeringsknapperne på "OFF" (O). Vent i 5 minutter for at tillade udstødningen af den ubrændte gas. Foretag så igen tændingsoperationen uden lukkende efter dette tidsrum.

**Vigtigt:** Lad enheden køle fuldstændigt ned inden der røres ved låget (alt afhængigt af model)

## M. RENGØRING OG VEDLIGEHOLDELSE

Foretag aldrig ændringer på apparatet: enhver ændring af apparatet kan være farlig.

- Det anbefales, for at holde apparatet i perfekt stand, at det rengøres regelmæssigt (efter 4 eller 5 anvendelser).
- Vent med at rengøre apparatet, indtil det er afkølet.
- Luk gasflasken, og fjern regulatoren.
- Rengør brænderens overflade og beholderens bund ved hjælp af en fugtig svamp (vand med rengøringsmiddel). Hvis det er nødvendigt anvendes en fugtig stålborste.
- Kontroller, at brænderens udgangshuller ikke er tilstoppede. Lad apparatet tørre, før det anvendes igen. Anvend om nødvendigt en metalborste til at rense brænderens udgangshuller med.
- Hvis ikke apparatet har været i brug i over tre måneder skal du kontrollere, at spindelvæv ikke blokerer åbningerne i brænderrøret, som kan føre til ringe grillresultater eller farlig opblussen uden for brænderen. Rengør røråbninger i brænderrøret eller selve brænderen, når det er nødvendigt.

**N.B.** Regelmæssig vedligeholdelse af brænderen medvirker til at holde den i god stand, så den kan anvendes talrige gange, og til at forhindre for tidlig anløbning, bl.a. på grund af syrerester fra grillning.

Anløbning af brænderen er et normalt fænomen med tiden og en anløben brænder, der fungerer normalt, skal ikke udskiftes. Det er nødvendigt at udskifte brænderen, hvis den ikke fungerer korrekt: gennemhullet brænder...

## ILDSTEDETS SIDE, BEHOLDERENS BUND, FEDTBAKKE

rengør regelmæssigt disse dele med en svamp med opvaskemiddel. Anvend ikke slibende rengøringsmidler.

## STEGEPLADE

Stegepladen er emaljeret. For at rense den tilrådes det først og fremmest at fjerne alle stegerester ved brug af en almindelig svamp eller af en grydesvamp. Derefter affedtes stegepladen enten ved brug af et opvaskemiddel eller også vaskes den i opvaskemaskinen.

Pas på ikke at slå stegepladen mod en hård overflade, da det risikerer at ødelægge emaljen.

## N. OPBEVARING

- Luk for hansen på gasflasken efter brug.
- Hvis grillen opbevares udenfor, anbefales det at anvende en beskyttelseskappe.
- Hvis grillen ikke anvendes i lang tid, anbefales det, at den anbringes på et tørt og beskyttet sted (for eksempel i garagen).
- Et miljø, der fremmer ætsning: Der skal udvises særlig forsigtighed i forhold til produktet, hvis det anvendes på havet. Det må ikke opbevares udenfor uden beskyttelse og skal opbevares i et tørt miljø.

## O. TILBEHØR

**ADG (Application des Gaz) anbefaler systematisk brug af deres gasapparater med Campingaz® tilbehør og reservedele. ADG fralægger sig ethvert ansvar i tilfælde af beskadigelse eller dårlig funktion grundet brugen af tilbehør og/eller reservedele af et andet mærke.**

## P. MILJØBESKYTTELSE

Tænk på miljøbeskyttelsen ! Dit apparat indeholder dele der kan genindsendes eller genbruges. Bring det til kommunens affaldsindsamling og skil emballagematerialerne ad fra resten af delene.

## Q. ANBEFALINGER FOR BATTERIER



Det symbol, der kan ses på batterierne, betyder at når de er brugt op, skal de fjernes fra enheden og sendes til genbrug eller bortskaffes på ordentlig vis. Batterierne bør ikke blive smidt i skraldespanden, men skal bringes til et indsamlingssted. Spørg de lokale myndigheder. Smid aldrig væk i naturen og brænd ikke, da tilstedeværelsen af visse stoffer (Hg, Pb, Cd, Zn, Ni) i brugte batterier kan være farlige for miljøet og sundhedsskadelige.

## R. ELEKTRISK OG ELEKTRONISK SKRALD.



Dette symbol betyder, at anordningens elektriske dele skal kildesorteres. Når det er slidt op, skal de elektriske dele afhændes korrekt. De elektriske dele må ikke smides ud sammen med det usorterede husholdningsaffald. Kildesortering af affald fremmer genbrug, genvinding, og andre former for genanvendelse af de materialer, som affaldet indeholder. Aflever de elektriske dele på et dertil indrettet indsamlingssted for affald til genanvendelse (genbrugsstation).

Spørg de lokale myndigheder. Smid aldrig væk i naturen og brænd ikke, da tilstedeværelsen af visse stoffer i elektrisk og elektronisk udstyr kan være farlige for miljøet og potentielt sundhedsskadelige.

## S. FEJLFINDING

UNORMAL FUNKTION	SANDSYNLIGE ÅRSAGER HVAD GØR MAN
Brænderen tænder ikke	<ul style="list-style-type: none"><li>• Manglende gasforsyning.</li><li>• Reguleringsanordningen fungerer ikke.</li><li>• Slangen, ventilen, venturirøret eller brænderens åbninger er tilstoppet.</li><li>• Venturirøret er ikke placeret ovenpå gasbluset.</li></ul>
Brænderen 'fejltænder' eller blæser ud	<ul style="list-style-type: none"><li>• Kontrollér gasforsyningen.</li><li>• Kontrollér slangeforbindelserne.</li><li>• Kontakt After Sales Service.</li></ul>
Spruttende, ustadige flammer	<ul style="list-style-type: none"><li>• Den nye flaske indeholder luft. Fortsæt med at bruge den, så forsvinder problemet af sig selv.</li><li>• Kontakt After Sales Service.</li></ul>
Store flammer på brænderens overflade	<ul style="list-style-type: none"><li>• Blusdysen er ikke koblet korrekt til venturirøret. Justér venturirøret. (Figur 5 &amp; 6)</li><li>• Venturirøret er tilstoppet (f.eks. pga. spindelvæv). Rengør venturirøret. (Figur 5 &amp; 6)</li><li>• Kontakt After Sales Service.</li></ul>
Flammen på gasbluset er lav	<ul style="list-style-type: none"><li>• Flasken er næsten tom. Udskift flasken, så forsvinder problemet af sig selv.</li><li>• Kontakt After Sales Service.</li></ul>
Brænderen kan tændes med en tændstik, men ikke med "PIEZO"-tændingsanordningen	<ul style="list-style-type: none"><li>• Tændingsknappen, ledningen eller elektroden er defekt. Kontrollér tænderens kabelforbindelser.</li><li>• Kontrollér elektrodens eller forbindelsesledningens tilstand.</li><li>• Kontakt After Sales Service.</li></ul>
Brand ved alle tilkoblinger	<ul style="list-style-type: none"><li>• Lækkende tilkobling.</li><li>• Sluk omgående for gasforsyningen.</li><li>• Kontakt After Sales Service.</li></ul>
Brand bag kontrolknappen	<ul style="list-style-type: none"><li>• Tilstoppet gasblus eller venturirør. (Figur 5 &amp; 6)</li><li>• Kontakt After Sales Service.</li></ul>
Antændt udslip bag reguleringsknappen	<ul style="list-style-type: none"><li>• Slukkeanordningen er defekt</li><li>• Sluk grillen.</li><li>• Kontakt After Sales Service.</li></ul>
Brand under kontrolpanelet	<ul style="list-style-type: none"><li>• Sluk grillen.</li><li>• Luk gasflasken.</li><li>• Kontakt After Sales Service.</li></ul>

# KÄYTTÖOHJE

**HUOMAUTUS:** Ellei toisin mainita, kaikki seuraavat tässä käyttöoppaassa esiintyvät yleistermit "laite / yksikkö / tuote / laitteisto / väline" viittaavat tuotteeseen "Plancha".



- Lue ohjeet ennen käyttöä.
- Saa käyttää vain ukotiloissa.
- Tuotetta koottaessa kannattaa käyttää käsiineitä.
- Älä käytä puuhiiltä
- Älä käytä säädettävää paineenalennusventtiiliä. Käytä varoventtiileitä kiinteisiin säätöihin sovellettavien EU-normien mukaisesti.
- Puhdista säännöllisesti säiliön pohjan osat, jotta estetäisiin rasvojen syttyminen.

**KÄYTTÖOHJEIDEN LAIMINLYÖNNISTÄ VOI AIHEUTUA LAITTEEN VIOITTUMINEN.**

## A. TURVALLISUUTTANNE VARTEN

- Älä käytä tai jätä laitteen läheisyyteen bensiiniä tai muita nesteitä, joiden höyryt ovat räjähtäviä. Tämä laite on pidettävä käytön aikana loitolla paloherkistä materiaaleista.

**Jos tunnet kaasun hajua:**

1. Sulje pullon kaasuhana.
  2. Sammuta avoliekki.
  3. Avaa kupu.
  4. Jos haju jatkuu, katso neuvoa kappaleesta § F tai ilmoita asiasta heti jälleenmyyjällesi.
- Älä jätä laitetta valvomatta käytön aikana.
  - Käyttäjää ei saa korjata osia, joilla on valmistajan tai tämän edustajan tarjoama huolto.
  - Sulje kaasusäiliö käytön jälkeen

## B. KÄYTTÖTILA

- Tämä laite saa käyttää vain ulkotiloissa.
- **HUOM:** Ulottuvilla olevat osat voivat olla hyvin kuumia. Pidä pikkulapset loitolla grillistä.
- Mitään syttyvää ainetta ei saa pitää 60 cm laitteen lähempänä.
- Älä siirrä laitetta sen ollessa käynnissä.
- Aseta laite ja kaasusäiliö tasaiselle, kiinteälle ja palamattomalle alustalle. Jos käytät laitetta nurmikolla, varmista, että ruoho ei ole liian korkeaa, eikä se ole kosketuksissa polttimen liekin kanssa, jotta vältetään tulipaloriskiä.
- Käytä laitetta sellaisen rakenteen päällä, joka on vakaa ja riittävän jäykkä kestäämään laitteen painon (pöytä). Aseta kaasusäiliö maahan.
- Pullon korkeudesta (H), leveydestä tai halkaisijasta (D) riippumatta. (Kuva 1)
- Kaasusäiliö on asetettava vähintään 30 cm:n etäisyydelle laitteesta. (Kuva 1)
- Huolehdi, että grilli saa uutta ilmaa 2 m<sup>3</sup>/kWt.

## C. KOKOONPANO

**1. Asenna akku sähköiseen sytytykseen (mallin mukaan).**

**KAASUPÄÄSTÖJEN ELEKTRONINEN KYTKEMINEN:**

- Kaasupolttimen sähköisessä sytytysjärjestelmässä on yksi AA-paristo (LR06). Paristolinen sijaitsee konsolin alla (kuva 9).
- Pariston asennus esitetään kuvassa 10:
  - 1) ruuvaa paristolineen kansi auki.
  - 2) aseta AA-paristo paikoilleen varmistaen, että plus- ja miinusnapa osoittavat oikeaan suuntaan (katso kuva 10); ruuvaa sitten kansi takaisin paikoilleen.

**2. Suojakahvan asennus (mallin mukaan).**

- Kiinnitä kahva kanteen kahdella toimitukseen sisältyvällä ruuvilla (kuva 11).

## D. KAASUPULLO

Tämä laite on säädetty toimimaan 4.5 – 11 kg butaani/propaanipulloilla, joissa on käyttöön sopiva paineenalennusventtiili:

- **Sveitsi:** katso erillinen lehti.
- **Ranska, Belgia, Luxemburg, Yhdistynyt kuningaskunta, Irlanti, Portugal, Espanja, Italia, Kreikka:** butaani 28-30 mbar / propaani 37 mbar.
- **Alankomaat, Norja, Ruotsi, Tanska, Suomi, Tsekki, Slovenia, Slovakia, Unkari, Romania, Viro, Turkki, Bulgaria, Kroatia:** butane 30 mbar / propane 30 mbar.
- **Saksa ja Itävalta:** butaani 50 mbar / propaani 50 mbar.
- **Puola:** propaani 37 mbar.

Suurita kaasupullon liittäminen tai vaihto aina hyvin tuuletetussa tilassa eikä koskaan avoliekin, kipinöinnin tai kuumen esineen lähellä.

## E. LETKU

**Ranska: Laitetta voidaan käyttää kahden eri taipuisan letkutyypin kanssa: (mallista riippuen)**

- a. Taipuisa letku, joka on tarkoitus laittaa renkaallisiin letkunippoihin laitteen ja paineenalennusventtiilin puolella ja joka saadaan pysymään paikallaan kiristimien avulla (normin XP D 36-110 mukaisesti). Suositeltu pituus 1,25 m. (Kuva 2-A)
- b. Taipuisa letku (normin XP D 36-112 tai NF D 36-112 mukaisesti), joka on varustettu kierteistetyllä G 1/2 mutterilla laitteeseen ruuvattavaksi ja kierteistetyllä M 20x1,5 mutterilla paineenalennusventtiiliin ruuvattavaksi, suositeltu pituus 1,25 m. (Kuva 2-B)

**Laitteessa on kaasuntulon G 1/2 ruuviiliitos, joka toimitetaan renkaallisella NF-letkunipalla ja tiivisteellä varustettuna.**

**1. Kun laitetta käytetään taipuisan XP D 36-110 letkun kanssa (Kuva 2-A):**

- Työnnä taipuisa letku kunnolla laitteen ja paineenalennusventtiiliin renkaallisen letkunipan päälle.
- Liu'uta kiristimet kahden ensimmäisen letkunipan renkaan taakse ja kiristä niitä kunnes kiinnityspää murtuu.
- Tiivistetään kappaleen § F ohjeita noudattaen.

**2. Kun laitetta käytetään taipuisan XP D 36-112 tai NF D 36-112 mukaisesti letkun kanssa, G 1/2 ja M 20x1,5 mutterilla (Kuva 2-B):**

- Kierrä auki ja irrota NF-letkunippa, jolloin vapautat G1/2 sisääntuloruuviiliitoksen.
- Poista tiiviste.
- Ruuvaa letkun kierteistetty G 1/2 mutteri laitteen ruuviiliitokseen ja kierteistetty M20x1,5 mutteri paineenalennusventtiiliin ulostuloruuviiliitokseen noudattaen taipuisan letkun mukana tulleita ohjeita.
- Kiristä taipuisa letku laitteen kaasuliitokseen kahdella avaimella.

- ▶ Yksi 10-koon avain laitteen sisääntuloliittimen kiinnitykseen.
- ▶ Yksi 24-koon avain laitteen joustavan letkun mutterin sulkemiseen tai irrottamiseen.
- Yksi avain säätimen lähtöliittimen kiinnitykseen joustavaa letkua kiinnitettäessä tai sen irrottamiseen.
- Ilmativiys on tarkistettava kappaleen F) ohjeiden mukaisesti.

Varmista että taipuisa letku levittyy auki normaalisti, vääntymättä ja vetämättä ja koskettamatta laitteen kuumia reunvoja. Se on vaihdettava letkun päälle merkittyyn viimeiseen käyttöpäivämäärään mennessä tai joka tapauksessa, jos letku on vaurioitunut tai jos siinä on halkeamia.

■ **Belgia, Luxemburg, Yhdistynyt kuningaskunta, Irlanti, Portugal, Espanja, Italia, Kroatia, Kreikka, Alankomaat, Tšekki, Slovakia, Unkari, Slovenia, Norja, Ruotsi, Tanska, Suomi, Bulgaria, Turkki, Romania, Puola, Viro, Sveitsi (mallista riippuen):**

propanikaasulla käytettäväksi. Sen pituus ei saa ylittää 1,20 m. Se on vaihdettava, jos se vahingoittuu tai siihen tulee halkeamia, kansallisten ehtojen tai niiden voimassaolon mukaan. Putkea ei saa vetää eikä kiertää.

Se on pidettävä etäällä, koska osat voivat lämmetä.

Varmista että taipuisa letku levittyy auki normaalisti, vääntymättä ja vetämättä.

**Saksa, Itävalta, Sveitsi (mallista riippuen):**

Laitetta on käytettävä sellaisen letkun kanssa, joka laadultaan sopii butaani- ja propanikaasun käyttöön.

Sen pituus ei saa ylittää 1,50 m. Se on vaihdettava, jos se vahingoittuu tai siihen tulee halkeamia, kansallisten ehtojen tai niiden voimassaolon mukaan. Putkea ei saa vetää eikä kiertää. Se on pidettävä etäällä, koska osat voivat lämmetä.

Varmista että taipuisa letku levittyy auki normaalisti, vääntymättä ja vetämättä.

**Joustavan letkun kiinnittäminen (katso kuva 3): sulje laitteen kaasuliittimen joustava letku kahdella avaimella:**

- ▶ kohdan 10 avaimella suljetaan liitoksen pää
- ▶ kohdan 17 avaimella kiristetään putken mutteri

## F. TIIVIYSKOE

1. Suoritettava ulkotiloissa loitolla kaikista syttyivistä materiaaleista. Älä tupakoi.
2. Varmista, että hallintanupit ovat "off" (O) -asennossa.
3. Työnnä letkun päät alennusventtiiliin ja grillin letkukaroihin. Tehtävä on helpompi jos letkukat käsitellään saippuavedellä. Kiristä liitoskohdat letkukiristimellä.
4. Kiinnitä paineenalennusventtiili kaasupulloon.
5. Älä etsi vuotoja liekin avulla, käytä kaasuvuotoja ilmaisevaa nestettä.
6. (Kuva 4) Sivele pullon, venttiilin, letkun ja grillin liitokset tällä luoksella. Säätohanat on pidettävä asennossa "OFF" (O). Avaava kaasupullon hana.
7. Jos kuplia muodostuu, se merkitsee kaasun vuotoa.
8. Tarkista ja kiristä tekemäsi liitokset, jotta vuoto lakkaisi. Jos jokin osa on viallinen, vaihda se. Laitetta ei saa käyttää ennen kuin vuoto on saatu loppumaan.
9. Sulje kaasupullon hana.

## TÄRKEÄÄ:

Älä koskaan yritä löytää kaasuvuotoa liekin avulla.

Tiiviyskoe on tehtävä ainakin kerran vuodessa ja aina, kun kaasupullo vaihdetaan.

## G. ENNEN SYTYTYSTÄ

Älä koskaan käytä laitetta lukematta ohjeita huolella ja ymmärtämättä niitä. Varmista lisäksi, että:

- Vuotoja ei ole
- (Kuva 5) Ilmanotto-putket eivät ole tukkeutuneet (esim. hämähäkin verkosta)
- (Kuva 1) Letku ei kosketa mitään esineitä, jotka saattavat kuumentua.
- Että kansi ei ole suljetussa asennossa (mallista riippuen)
- Tämän laitteen ilmanvaihto on suuri paistamisen optimoimiseksi. **Varmista, että ilmanvaihdon osia ei tukita.**

## H. RITILÄKEITTIMIEN SYTYTTÄMINEN

**ÄLÄ KOSKAAN SYTYTÄ GRILLIÄ KUPU KIINNI, VAAN SEN ON OLTAVA AUKI.**

- Kiinnitä suojakansi laitteen takaosaan. (Fig. 6)
- Sørg for at justeringshåndtagene står på " OFF " (O).
- Tryk og drej justeringshåndtaget mod uret, og sæt det i en stilling med fuldt flow (🔥). (Fig. 7)
- **Jos laitteessa on pietsosähköinen sytytin:**  
Tryk omgående på tændingsknappen (⚡), til den klikker. Hvis brænderne ikke tændes ved første klik. (Fig. 8) trykkes der om nødvendigt 3 eller 4 gange. Gentag denne operation indtil brænderen tændes.
- **Jos laitteessa on elektroninen sytytin, joka toimii kipinöillä:**  
Tryk omgående på kontakten (⚡). Der opstår en masse gnister. Fortsæt med at trykke på knappen i nogle få sekunder, til der er tændt for blusset. (Fig. 8)
- Hvis brænderen ikke tændes efter 4 eller 5 forsøg, så vent 5 minutter og prøv igen.
- Kun poltin sytytetään, on olemassa kaksi vaihtoehtoa sytyttää toinen poltin:
  - ▶ Den første mulighed går ud på, at gentage den ovennævnte tændingsoperation ;
  - ▶ Den anden mulighed går ud på, at tænde for brænderen, der er placeret til venstre eller til højre for den første brænder, der blev tændt, ved at indstille justeringsknappen på positionen af maksimal ydelse (🔥🔥).
- Hvis den piezoelektriske tænding eller den elektroniske tænding ikke virker, anvendes den manuelle tænding (næste afsnit).

## I. GRILLIN SYTYTTÄMINEN KÄSIN

Jos automaattinen sytytys ei toimi, aseta säätöpainike tilaan "OFF" (O).

Irrota rasvakuppi. Vie palava tuittikku polttimeen viereen ja paina ja käännä vastaavaa säätövipua asentoon täysi virtaus (🔥🔥). Aseta rasvakuppi paikolleen suojakäsitteitä käyttäen ja varmista, että asetat oikein paikolleen rasvojen poistoreiän.

## J. LAITTEEN SAMMUTTAMINEN

Käännä säätöhanat asentoon "OFF" (O) ja sulje sitten kaasupullon hana.



## K. KAASUPULLON VAIHTO

1. Tee se aina hyvin tuuletetussa tilassa, älä koskaan lähellä avotulta, kipinöintiä tai kuumia esineitä.
2. (Kuva 7-B) Return the control knobs to the "off" position (O) then close the cylinder valve.
3. Irrota paineenalennusventtiili ja tarkista, että tiivistin on paikallaan ja hyväkuntoinen.
4. Aseta täysi pullo paikalleen, kiinnitä paineenalennusventtiili paikalleen varoen, ettei letku väännny tai veny Tarkista, onko kaasuvuotoja.

## L. KÄYTTÖ

Ensimmäistä käyttökerralla lämmitä laite polttimet täydessä virtausasennossa (  ), Lämmitys poistaa uusien osien maalinhajun.

- On aiheellista käyttää suojakäsineitä erikoisen kuumia ruokia käsitellessä. Siirrä riitällä oleva ruoka pitkävartisilla ottimilla.
- Esilämmitä laitetta ennen ruokailaitta muutama minuutti ajan täyden virtauksen (  ) asetuksella.

Paisto nopeutta voidaan muuttaa säätönappuloiden asennoilla: täyden virtaaman (  ) asennon ja keskivirtaaman (  ) asennon välillä.

**Tärkeää:** Jos yksi tai useampi poltin sammuu barbecue-käytössä, siirrä säätöpainikkeet välittömästi OFF-asentoon (O). Odota viisi minuuttia, jotta palamaton kaasu pääsee karkaamaan. Sytytä polttimet vasta tämän jälkeen.

**Tärkeää:** Anna laitteen jäähtyä täysin ennen kanteen koskemista (mallista riippuen).

## M. PUHDISTUS JA HUOLTO

**Älä koskaan tee laitteeseen muutoksia, koska ne voivat osoittautua vaarallisiksi.**

- Jotta barbecua säilyisi parhaassa mahdollisessa kunnossa, se tulee puhdistaa säännöllisesti 4 tai 5 käyttökerran jälkeen).
- Odota ennen jokaista puhdistustoimenpidettä, että grilli on jäähtynyt.
- Sulje kaasupullo ja irrota säädin.
- Puhdista poltinto päältä ja kaukalan pohja kostealla sienellä (vedellä, johon on lisäty astianpesuainetta). Käytä tarpeen vaatiessa kostutettua teräsharjaa.
- Varmista, että polttimoiden suutinaukot eivät ole tukkeutuneet ja anna kuivua ennen uudelleen käyttöä. Käytä tarpeen vaatiessa metalliharjaa polttimien suutinaukkojen avaamiseksi.
- Jos laitetta ei ole käytetty yli kolmeen kuukauteen, varmista että keittimen letkujen aukoissa ei ole tukkeena hämähäkinverkkoa, muutoin grilli saattaa toimia huonosti tai polttimen ulkopuolelle saattaa syntyä vaarallisia liekkejä. Puhdista keittimen letkun aukot ja tarvittaessa myös keitin.

**HUOM.:** Usein tehty polttimien huolto pitää sen hyvässä kunnossa pitkäaikaisessa käytössä ja se ehkäisee siinä varsinkin grillauksen happamien jäännösten aiheuttaman ennenaikaisen ruostumisen. Polttimien ruostuminen on ajan mittaan joka tapauksessa luonnollinen ilmiö ja hyvin toimivaa polttimoa ei tarvitse vaihtaa ruosteesta huolimatta. Se on tarpeen vain, jos se toimii huonosti tai jos se on puhki.

## GRILLIN SEINÄT, OHJAUSPANEELI, RASVAKUPPI

on puhdistettava myös säännöllisesti astianpesuliuksella kostutetulla sienellä, älä käytä hankaavia aineita.

## GRILLAUSTASO

Grillaustaso on emaloitu. Ennen varsinaista puhdistusta suosittelemme poistamaan sen pinnasta kaikki ruoanätteet sienellä tai puhdistustustynyllä. Poista sen jälkeen pinnassa oleva rasva astianpesuvedellä tai pesemällä grillaustaso astianpesukoneessa.

Varo kolauttamasta grillaustasoa mitään kovaa pintaa vasten, koska se saattaa aiheuttaa emalipinnan lohkeamisen.

## N. VARASTOINTI

- Sulje kaasupullon hana jokaisen käytön jälkeen.
- Suosittelemme irrottamaan kaasun tuloletkun, ennen kuin siirrä grillisi katoksen alle suojaan.
- Mikäli grilliä ei käytetä pitkään aikaan, on edullista säilyttää se kuivassa paikassa (esim. autotallissa).
- Korroosiota aiheuttava ympäristö: tuotteesta on huolehdittava erityisen hyvin, jos sitä käytetään meren lähellä; sitä ei saa säilyttää ulkona suojaamattomana, ja se on pidettävä suojassa kuivassa ympäristössä.

## O. LISÄVARUSTEET

**ADG (Application des Gaz) suosittelee, että sen kaasulaitteiden kanssa käytetään vain Campingaz® -lisävarusteita ja varaosia. ADG ei ota vastuuta vahingoista, jotka aiheutuvat grillille käytettäessä muiden merkkien osia.**

## P. YMPÄRISTÖNSUOJELU

Huomioi ympäristönsuojelu ! Laitteesi sisältää materiaaleja, jotka voidaan ottaa talteen tai kierrättää. Jätä se kuntasi jätteenkeräyspisteeseen ja erottele pakkausmateriaalit.

## Q. AKKUSUOSITUKSET



Tämä symboli akuissa tarkoittaa, että kun ne ovat käyttöikänsä lopussa, akut on poistettava yksiköstä ja kierrätettävä tai hävitettävä asianmukaisesti. Akkuja ei saa heittää jätteisiin, vaan ne on vietävä keräyspisteeseen (kaatopaikalle). Selvitä paikalliselta viranomaiselta. Älä hävitä luontoon äläkä polta: akkujen tietyt aineet (Hg, Pb, Cd, Zn, Ni) saattavat olla vaarallisia ympäristölle ja ihmisten terveydelle.

## R. SÄHKÖ- JA ELEKTRONIKKALAITEROMU



Tämä symboli tarkoittaa, että laitteen sähköjärjestelmä on erikseen käsiteltävää jätettä. Laitteen sähköjärjestelmä on hävitettävä siten asianmukaisesti käyttöikänsä lopussa. Sähköjärjestelmää ei saa hävittää lajittelemattoman yhdyskuntajätteen seassa. Jätteiden lajittelu edistää niiden sisältämien kierrätettävien materiaalien uudelleenkäyttöä, kierrätystä ja muita hyödyntämistapoja. Laitteen sähköjärjestelmä on toimitettava tätä tarkoitusta varten varattuun jätteiden uusikäyttökeskukseen (jätteenkäsittelylaitos). Selvitä paikalliselta viranomaiselta. Älä hävitä luontoon äläkä polta.



## S. VIANMÄÄRITYS

Viat	Mahdollinen syy ja sen korjausehdotus
Poltin ei syty	<ul style="list-style-type: none"><li>• Kaasu on loppunut.</li><li>• Säädin ei toimi.</li><li>• Letku, venttiili, venturiputki tai poltinaukot ovat tukossa.</li><li>• Venturiputki ei ole kiinni suuttimessa.</li></ul>
Poltin "poksahtaa" tai puhaltaa itsensä sammuksiin	<ul style="list-style-type: none"><li>• Tarkista kaasun riittävyys.</li><li>• Tarkista letkuliitännät.</li><li>• Ota yhteyttä huoltoliikkeeseen.</li></ul>
Rätisevät, epävakaat liekit	<ul style="list-style-type: none"><li>• Uudessa pullossa saattaa olla ilmaa. Ongelma katoaa käyttöä jatkamalla.</li><li>• Ota yhteyttä huoltoliikkeeseen.</li></ul>
Suuret liekit polttimen pinnalla	<ul style="list-style-type: none"><li>• Suutin kytketty huonosti venturiputkeen. Säädä venturiputkea. (Kuva 5)</li><li>• Venturiputki on tukossa (esim. hämähäkinseitit). Puhdista venturiputki. (Kuva 5)</li><li>• Ota yhteyttä huoltoliikkeeseen.</li></ul>
Matala liekki suuttimessa	<ul style="list-style-type: none"><li>• Pullo on lähes tyhjä. Ongelma katoaa pulloa vaihtamalla.</li><li>• Ota yhteyttä huoltoliikkeeseen.</li></ul>
Liiallinen rasvapalo	<ul style="list-style-type: none"><li>• Puhdista suojalevy polttimen yläpuolella.</li><li>• Grillin lämpötila liian korkea: Matalampi liekki.</li><li>• Puhdista rasvan tippakaukalo.</li></ul>
Polttimet sytyvät tulitikulla, mutta eivät PIEZO-sytyttimellä.	<ul style="list-style-type: none"><li>• Viialiset sytytyspainike, vajjeri tai elektrodi. Tarkista sytytyksen kaapeliitännät.</li><li>• Tarkista elektrodin ja liitäntävajjerin kunto.</li><li>• Ota yhteyttä huoltoliikkeeseen.</li></ul>
Liekkiä kaikissa liitoksissa	<ul style="list-style-type: none"><li>• Liitokset vuotavat.</li><li>• Sammuta kaasuntulo välittömästi.</li><li>• Ota yhteyttä huoltoliikkeeseen.</li></ul>
Lämpö liian alhainen	<ul style="list-style-type: none"><li>• Suutin tai venturiputki on tukossa. (Kuva 5)</li><li>• Ota yhteyttä huoltoliikkeeseen.</li></ul>
Palo säädinnupin takana	<ul style="list-style-type: none"><li>• Viialinen säädinyksikkö.</li><li>• Sammuta laite.</li><li>• Ota yhteyttä huoltoliikkeeseen.</li></ul>
Palo ohjauspaneelin alla	<ul style="list-style-type: none"><li>• Sammuta laite.</li><li>• Sulje kaasupullo</li><li>• Ota yhteyttä huoltoliikkeeseen.</li></ul>

FI

# NÁVOD NA POUŽITÍ

**POZNÁMKA:** Jestliže není uvedeno jinak, následující obecné termíny: přístroj / jednotka / výrobek / zařízení v tomto návodu všechny poukazují na výrobek "Plancha".



- Před použitím si prostudujte uživatelskou příručku.
- Používejte pouze ve venkovním prostředí.
- Při montáži se doporučuje použití rukavic.
- Nepoužívejte dřevěné uhlí.
- Nepoužívejte nastavitelný nízkotlakový regulátor. Používejte pouze fixní dekompresní ventily o odpovídající příslušné evropské normě, která se na ně vztahuje.
- Aby se předešlo riziku vzplanutí od ukapaného omastku, pravidelně čistěte části spodního rámu.

Návod si před montáží a uvedením grilu do provozu pečlivě pročtěte a uschovejte jej pro případné pozdější použití.

## A. PRO VAŠI BEZPEČNOST

- Poblíž zařízení neukládejte ani nepoužívejte benzín či jiné hořlavé kapaliny nebo plyny. Tento přístroj musí být během provozu umístěn v dostatečné vzdálenosti od hořlavých materiálů. **Pokud je cítit plyn:**
  1. Zavřete ventil na plynové lahvi.
  2. Uhasťte veškeré otevřené plameny.
  3. Otevřete víko.
  4. Pokud stále cítíte unikající plyn řiďte se pokyny odstavce § F nebo se okamžitě obraťte na nejbližší plynový servis nebo zastoupení firmy Campingaz®.
- Nenechávejte zapnutý přístroj bez dozoru.
- S částmi chráněnými výrobcem nebo jeho zástupcem nesmí být uživatelem manipulováno.
- Po použití zavřete plynovou nádobu.

## B. UMÍSTĚNÍ

- Určeno pouze pro venkovní použití.
- **POZOR:** přístupné součástky mohou být velice horké. Udržujte mimo dosah malých dětí.
- Ve vzdálenosti asi do 60 cm od zařízení nesmí být žádné vznětlivé materiály.
- S grilem nepohybujte pokud je v provozu.
- Postavte svůj přístroj, jakož i plynovou lahev na rovný, stabilní a nehořlavý povrch. Pokud svůj přístroj používáte na trávě, ujistěte se, že není příliš vysoká a že se nedotýká plamene hořáku, abyste zabránili požáru.
- Modely Plancha EX and Plancha EXB: Jednotku používejte na rovném povrchu.
- Modely Plancha L a Plancha LX: Jednotku používejte na konstrukci, která je stabilní a dostatečně pevná vzhledem k hmotnosti jednotky (na stole). Plynovou lahev dejte na zem.
- Bez ohledu na výšku H, šířku nebo průměr D plynové lahve. (Obr. 1)
- Zásobník plynu musí být umístěn nejméně 30 cm od jednotky. (Obr. 1)
- Minimální nutná výměna vzduchu je 2m<sup>3</sup>/kW/h.

## C. MONTÁŽ

### 1. Montáž baterie v elektronickém zapalování (podle modelu).

#### ELEKTRONICKÉ ZAPALOVÁNÍ PLYNOVÝCH HOŘÁKŮ:

- Zapalovací systém plynového hořáku používá baterii typu AA (LR06). Držák na baterii se nachází pod konzolou (Obr. 9).
- Pro montáž baterie, viz. Obr. 10:
  - 1) odšroubujte horní část držáku baterie "A".
  - 2) vložte baterii typu AA, ujistěte se, že pozitivní a negativní konec jsou vloženy správným směrem (Obr. 10), pak našroubujte zpět víčko.

### 2. Montáž držáku krytu (podle modelu).

- Držák přimontujte na kryt s použitím dvou šroubů dodaných s držákem (Obr. 11).

## D. PLYNOVÁ LAHEV

Zařízení bylo upraveno na provoz s 4.5kg až 15kg butanovou/propanovou bombou s příslušným nízkotlakovým regulátorem:

### ■ Švýcarsko: viz samostatný list.

■ Francie, Belgie, Lucembursko, Velká Británie, Irsko, Portugalsko, Španělsko, Itálie, Řecko: butan 28 mbar / propan 37 mbar

■ Nizozemsko, Norsko, Švédsko, Dánsko, Finsko, Česká republika, Slovinsko, Slovensko, Maďarsko, Rumunsko, Estonsko, Turecko, Bulharsko, Chorvatsko: butan 30 mbar / propan 30 mbar.

■ Německo, Rakousku: butan 50 mbar/ propan 50 mbar.

■ Polsko: propan 37 mbar.

Lahev vždy připojte či vyměňte na dobře větraném místě, dostatečně vzdáleném od zdrojů otevřeného plamene, jisker či sálavého tepla.

## E. HADICE

**Francie:** Zařízení lze používat se 2 druhy pružných hadiček: (v závislosti modelu)

a. Pružná hadička určená k tomu, aby se nasadila na závitové koncovky jak na straně zařízení, tak na straně redukčního ventilu a která je upevněná objímkami (v souladu s normou XP D 36-110). Doporučená délka 1,25 m. (Obr. 2-A)

b. Pružná hadička (v souladu s normou XP D 36-112 či NF D 36-112) vybavená závitovou maticí G 1/2, která se přišroubuje na zařízení a závitovou maticí M 20x1,5, která se přišroubuje na redukční ventil, doporučená délka 1,25 m. (Obr. 2-B)

**Zařízení disponuje závitovou přípojkou pro přívod plynu G 1/2, jež se dodává se závitovou koncovkou NF a těsněním, které jsou již namontované.**

### 1. Pro používání zařízení s pružnou hadičkou XP D 36-110 (Obr. 2-A):

- Důkladně a pevně nasadte pružnou hadičku na závitovou koncovku zařízení a redukčního ventilu.
- Posuňte objímky za 2 první závitové koncovky a utáhněte je tak, až se zlomí upínací hlavice.
- Těsnost lze zkontrolovat podle postupu uvedeném v odstavci §F).

### 2. Pro používání zařízení s pružnou hadičkou XP D 36-112 či NF D 36-112, matice G 1/2 a M 20x1,5 (Obr. 2-B):

- Odšroubujte a vyjměte závitovou koncovku NF, tím se uvolní vstupní přípojka G 1/2.
- Vyjměte těsnění

- Přišroubujte závitovou matici G 1/2 hadičky na vstupní přípojku zařízení a závitovou matici M20x1,5 na výstupní přípojku redukčního ventilu podle údajů, které jsou součástí dodávky pružné hadičky.
- výstupní přípojku redukčního ventilu podle údajů, které jsou součástí dodávky pružné hadičky
  - ▶ Jeden klíč velikosti 10 k zajištění připojení přívodu zařízení.
  - ▶ Jeden klíč velikosti 24 k utažení matky na pružné hadici zařízení, nebo k jejímu odstranění.
- Jeden klíč velikosti upevnění připojení výstupu regulátoru při připojování pružné hadice, nebo při jejím sundávání.
- Vzduchotěsnost se kontroluje podle pokynů v odstavci F).

Zkontrolujte, zda se pružná hadička navíjí normálně, aniž by se zkroutila, natahovala či se dotýkala horkých stěn zařízení. Hadičku je nutné vyměnit, jakmile bude dosaženo datumu životnosti, který je na ní uveden a vždy, pokud bude poškozena či popraskána.

■ **Belgie, Lucembursko, Velká Británie, Irsko, Portugalsko, Španělsko, Itálie, Chorvatsko, Řecko, Nizozemsko, Česká republika, Slovensko, Maďarsko, Slovinsko, Norsko, Švédsko, Dánsko, Finsko, Bulharsko, Turecko, Rumunsko, Polsko, Estonsko, Švýcarsko (v závislosti modelu):**

Přístroj je dodáván včetně kruhové přechodky. K přívodu plynu se použije pružné hadice homologované na propan a butan. Nesmí být delší než 1,20 m. V případě poškození, vykazující praskliny, nebo vyžadují-li to místní předpisy nebo končí-li jeho životnost, musí být vyměněn. Hadice musí být zajištěna dvěma pásovými sponami.

■ **Německo, Rakousko, Švýcarsko (v závislosti modelu):**

K přístroji lze použít pouze hadici, homologovanou na propan a butan. Délka nesmí přesáhnout 1,50 m. V případě poškození, vykazující praskliny, nebo vyžadují-li to místní předpisy nebo končí-li jeho životnost, musí být vyměněn. Hadici nenatahujte ani nekruťte. Hadice musí být vedena stranou míst, jež se mohou zahřát.

**Připojení pružné hadice (Viz. Obr 3): použijte dva klíče k dotažení pružné hadice na přívodu plynu zařízení:**

- ▶ klíče č. 10 pro blokaci přechodky
- ▶ klíče č. 17 na matici hadice.

## F. KONTROLA TĚSNOSTI

1. Pracujte venku v dostatečné vzdálenosti od všech zdrojů vznícení (otevřený plamen, jiskry, sálavé teplo). Nekuřte.
2. Ujistěte se, že regulační knoflíky jsou v poloze zavřeno (OFF) (O).
3. Přesvědčte se, že hadice je na obou koncích nasunuta až nadoraz a zajištěna sponami.
4. Našroubujte nízkotlaký regulátor na lahev. Přitom se řiďte návodem k použití regulátoru.
5. Případný únik nezjišťujte pomocí ohně, nýbrž použijte kapalinu sloužící k detekci úniku plynu. **DŮLEŽITÉ:** nikdy nehleďte místo úniku plynu otevřeným plamenem.
6. (Obr. 4) Pěnivý roztok naneste na všechny spoje lahev/regulátor/hadice/gril (regulační knoflíky jsou stále v poloze zavřeno). Otevřete ventil na lahvi.
7. V místě úniku plynu se tvoří bublinky.
8. Únik plynu můžete odstranit dotažením spoje, případně výměnou vadného dílu. Gril, ze kterého uniká plyn nikdy nepoužívejte.
9. Uzavřete ventil na lahvi.

### DŮLEŽITÉ:

Kontrolu těsnosti provádějte při každé výměně lahve, nejméně však jednou ročně.

## G. PŘED POUŽITÍM

Před použitím si pozorně přečtěte celý návod k použití. Ujistěte se, že:

- Nedochází k úniku plynu.
- (Obr. 5) Venturiho trubice není ucpaná (pavučina).
- (Obr. 1) Hadice se nedotýká částí, které se při provozu zahřívají.
- Že kryt není v zavřené poloze (v závislosti modelu)
- Tento přístroj disponuje důležitou ventilací, aby se optimalizovalo pečení. Ujistěte se, že větrané části nejsou ucpané.

## H. ZAPÁLENÍ HOŘÁKŮ ROŠTU

**Zařízení nikdy nezapalujte se zavřeným krytem, ale vždy s otevřeným.**

- Ochranný kryt připevňte k zadní části zařízení. (Fig. 6)
- Zkontrolujte, zda jsou ovládací knoflíky v poloze „Vypnuto“ - „OFF“ (O).
- Stiskněte a otočte ovládací knoflík proti směru hodinových ručiček a nastavte jej do polohy plného průtoku (⚡🔥). (Fig. 7)
- **Jestliže má vaše zařízení elektrické zapalování:**  
Okamžitě stiskněte tlačítko zapalovače (⚡), až dojde k jeho cvaknutí. (Fig. 8)
- **Jestliže má vaše zařízení elektrické zapalování s jiskrami:**  
Okamžitě stiskněte tlačítko zapalování (⚡). Dojde k tvorbě jisker. Stisknutí udržujte po několik sekund, dokud se hořák nezapálí. (Fig. 8)
- Pokud hořák nechytně po 4 až 5 pokusech, vykejte 5 minut, teprve poté se znovu pokuste hořák zapálit.
- Po zapálení hořáku jsou dvě možnosti pro zapálení dalšího hořáku:
  - ▶ možnost spočívá v tom, že zopakujete operaci zapalování tak, jak je popsána výše ;
  - ▶ možnost spočívá v tom, že zapálíte hořák, který se nachází napravo či nalevo od 1. zapáleného hořáku, otáčením ovládacího knoflíku do polohy plného průtoku (⚡🔥).
- Pokud piezoelektrické nebo elektrické zapalování nefunguje, použijte ruční zapálení (viz následující odstavec).

## I. RUČNÍ ZAPALOVÁNÍ HOŘÁKU

V případě, že automatické zapalování nebude fungovat, uveďte regulační knoflík do polohy „OFF“ (O).

Odstraňte nádobu na tuk. Umístěte zapálenou sírku před hořák, poté stlačte a otočte příslušným regulačním knoflíkem do polohy Plný průtok (⚡🔥). Umístěte nádobu na tuk zpět na místo pomocí ochranných rukavic a dbejte na to, abyste správně umístili vypouštěcí otvor tuků.

## J. VYPNUTÍ ZAŘÍZENÍ

Otočte regulační knoflíky do polohy vypnuto (OFF) (O) a zavřete ventil na lahvi.



## K. VÝMĚNA PLYNOVÉ LAHVE

1. Výměnu provádějte vždy v době větraném prostoru, v dostatečné vzdálenosti od zdrojů vznícení (otevřený plamen, zdroj jisker, sálavé teplo).
2. (Obr. 7-B) Otočte ovládací knoflíky do polohy vypnuto (OFF) (O) a uzavřete ventil na lahvi.
3. Odšroubujte regulátor a přesvědčte se, že gumové těsnění je na svém místě a v bezvadném stavu.
4. Postavte lahev na její místo a znovu připojte regulátor. Zkontrolujte, zda hadice není natažená či překroucená. ZKONTROLUJTE TĚSNOST SPOJŮ.

## L. PROVOZ

Při prvním použití zařízení zahřejte s hořáky v poloze plného toku (  ) přibližně po dobu 30 minut tak, aby z nových výrobků vyprchaly pachy nátěrů.

Doporučujeme používat ochranné rukavice, aby nedošlo k popálení při dotyku s horkými částmi grilu. Náčiním s dlouhým držadlem sundejte z roštu jídlo.

- Před vařením zařízení na několik minut předehejte na Plné nastavení (  ).
- Rychlost opékání lze uzpůsobit podle polohy nastavovacích tlačítek : mezi polohou plného průtoku (  ) a polohou středního průtoku (  ).

**Důležitá poznámka:** Pokud se během provozování zařízení jeden či několik hořáků vypne, ihned uveďte nastavovací tlačítka do polohy „OFF“ (O). Vyčkejte 5 minut, aby se mohl uvolnit nespálený plyn. K novému zapalování přikročte teprve až po uplynutí této doby.

**Důležité :** Před manipulací s krytem nechte jednotku zcela vychladnout (v závislosti modelu).

## M. ČIŠTĚNÍ A ÚDRŽBA

Gril žádným způsobem neupravujte. Případná úprava může být nebezpečná.

- Abyste uchovali gril v perfektním stavu, doporučujeme jej čistit periodicky po každých 4 až 5 použitích.
- Před čištěním vyčkejte až gril úplně vychladne.
- Zavřete plynovou bombu a sundejte regulátor.
- Hořák celý omyjte roztokem na mytí nádobí. Je-li to nezbytné použijte namočený kovový kartáč.
- Před opětovným použitím zkontrolujte, zda jsou všechny otvory hořáku čisté a suché. Je-li to nezbytné použijte k pročištění otvorů kovový kartáč.
- Jestliže zařízení nebylo použito po dobu tří měsíců, ujistěte se, že otvory hořáků nejsou ucpané pavučinami, které mohou vést ke špatnému výkonu grilu či nebezpečným plamenům mimo hořák. Jestliže je to potřeba, vyčistěte samotný hořák či jeho trubici.

**PAMATUJTE:** časté čištění hořáku jej udržuje v dobrém stavu a snižuje nebezpečí oxidace vyvolané působením kyselin, které vznikají ze zbytků potravin. Nicméně přiměřená oxidace hořáku je normální.

## VANA GRILU, OVLÁDACÍ PANEL, NÁDOBA NA TUK

Čas od času omyjte tyto části grilu saponátem. Nepoužívejte abrazivní čisticí prostředky.

## PEČICÍ MŘÍŽKA JE SMALTOVANÁ

Pro čištění pečicí mřížky doporučujeme nejdříve odstranit zbytky z pečení pomocí houby nebo čisticím tamponem. Poté ji pomocí přípravku na nádobí odmastíte. Pečicí mřížku můžete také umístit do myčky na nádobí.

## N. SKLADOVÁNÍ

- Po použití zavřete ventil na lahvi.
- Pokud skladujete gril ve vnitřním prostoru, demontujte lahev a skladujte ji venku.
- Pokud skladujete gril venku, doporučujeme používat ochranný obal. Není-li gril používán delší dobu doporučujeme jej skladovat na suchém, krytém místě (např. v garáži).
- Prostředí podporující korozi: Při používání výrobku poblíž moře je mu nutno věnovat zvýšenou péči, nesmí se skladovat venku bez ochrany a musí být uložen v suchém prostředí.

## O. DOPLŇKY

**ADG (Application des Gaz) doporučuje systematické používání svých aplikací s doplňky a náhradními díly Campingaz®. ADG odmítá jakoukoliv zodpovědnost v případě škody nebo závady vzniklé používáním doplňků nebo/a náhradních dílů odlišných značek.**

## P. OCHRANA ŽIVOTNÍHO PROSTŘEDÍ

Nezapomínejte na ochranu životního prostředí! Váš přístroj se skládá z materiálu, který může být znovu použit nebo recyklován. Proto jej při odstranění zanepte na sběrné místo a obal vyhazujte do tříděného odpadu.

## Q. DOPORUČENÍ K BATERIÍM



Tento symbol na bateriích znamená, že na konci jejich životnosti se musí baterie vyjmout z jednotky a recyklovat nebo řádně zlikvidovat. Baterie se nesmí vyhazovat do běžného komunálního odpadu, ale musí se dopravit na sběrné místo (na skládku). Pokyny vám poskytnou místní úřady. Nikdy je nevyhazujte do přírody a nespalujte je: přítomnost určitých látek (Hg, Pb, Cd, Zn, Ni) v použitých bateriích může ohrožovat životní prostředí a lidské zdraví.

## R. ELEKTRICKÝ A ELEKTRONICKÝ ODPAD



Tento symbol znamená, že elektrický systém přístroje patří do tříděného odpadu. Elektrický systém je nutné po ukončení životnosti zlikvidovat. Elektrický systém by neměl být vyhozen současně s netříděným komunálním odpadem. Oddělený sběr odpadů zajistí opětovné použití, recyklaci a jiné formy využití recyklovatelných materiálů obsažených v odpadu. Elektrický systém zařízení odevzdejte do sběrného dvora.

Pokyny vám poskytnou místní úřady. Nikdy ji nevyhazujte do přírody a nespalujte ji: přítomnost nebezpečných látek v elektrických a elektronických zařízeních může ohrozit životní prostředí a lidské zdraví.

## S. ŘEŠENÍ PROBLÉMŮ

ZÁVADA	PŘÍČINA
Hořák se nezapaluje	<ul style="list-style-type: none"><li>• Nedostatečná dodávka plynu.</li><li>• Regulátor nefunguje.</li><li>• Zablokovaná hadice, ventil, Venturiho trubice či otvory na hořáku.</li><li>• Venturiho trubice není umístěna nad tryskou.</li></ul>
Hořák vybuchne nebo zhasíná	<ul style="list-style-type: none"><li>• Překontrolujte dodávku plynu.</li><li>• Překontrolujte připojení hadic.</li><li>• Kontaktujte servis.</li></ul>
Nestálé prskající plameny	<ul style="list-style-type: none"><li>• Nová láhev může obsahovat vzduch. Pokračujte v používání, problém zmizí.</li><li>• Kontaktujte servis.</li></ul>
Velké plameny na povrchu hořáku	<ul style="list-style-type: none"><li>• Chybné připojení trysky k Venturiho trubici. Upravte Venturiho trubici. (Obr. 5)</li><li>• Venturiho trubice je ucpaná např. pavučinami). Vyčistěte Venturiho trubici. (Obr. 5)</li><li>• Kontaktujte servis.</li></ul>
Na trysce je malý plamen	<ul style="list-style-type: none"><li>• Láhev je téměř prázdná. Láhev vyměňte, problém zmizí.</li><li>• Kontaktujte servis.</li></ul>
Oheň z velkého množství tuku	<ul style="list-style-type: none"><li>• Vyčistěte ochrannou desku nad hořákem.</li><li>• Teplota grilu je příliš vysoká: Nízký plamen.</li><li>• Vyčistěte odkapávací tácek.</li></ul>
Hořáky lze zapálit sirkou, ale ne zapalovačem PIEZO	<ul style="list-style-type: none"><li>• Nefungující tlačítko, dráty či elektroda zapalovače. Překontrolujte kabel zapalovače.</li><li>• Překontrolujte stav elektrody a spojovacího drátu.</li><li>• Kontaktujte servis.</li></ul>
Oheň u jakéhokoli spoje	<ul style="list-style-type: none"><li>• Únik ve spoji.</li><li>• Okamžitě vypněte dodávku plynu.</li><li>• Kontaktujte servis</li></ul>
Nedostatek tepla	<ul style="list-style-type: none"><li>• Ucpaný hořák nebo Venturiho trubice. (Obr. 5)</li><li>• Kontaktujte servis.</li></ul>
Oheň za knoflíkem ovládáním	<ul style="list-style-type: none"><li>• Rozbitá ovládací jednotka.</li><li>• Zařízení vypněte.</li><li>• Kontaktujte servis.</li></ul>
Oheň pod panelem ovládání	<ul style="list-style-type: none"><li>• Zařízení vypněte.</li><li>• Zavřete plynový cylindr.</li><li>• Kontaktujte servis.</li></ul>

# UPORABA IN VZDRŽEVANJE

**OPOZORILO:** Razen v primeru nasprotnih navodil se naslednji specifični izrazi "aparatus / enota / izdelek / oprema / naprava" v tem priručniku nanašajo na vse izdelke "Plancha".



- Pred uporabo preberite navodilo.
- Uporaba samo izven prostorov.
- Med montažo izdelka je priporočena uporaba rokavic.
- Ne uporabljajte oglja.
- Ne uporabljajte nastavljivega reducirnega ventila. Uporabljajte reducirne ventile s fiksno nastavitvijo, ki so v skladu z ustreznim evropskim standardom.
- Redno čistite sestavne dele na dnu zbiralne posode, da preprečite nevarnost vžiga maščobe.

**Če ne upoštevate teh pravil za uporabo, lahko pride do resne okvare vaše naprave.**

## A. ZA VAŠO VARNOST

- Ne postavljajte in ne uporabljajte bencina ali drugih vnetljivih tekočin ali hlapov v bližini svoje naprave. Med uporabo mora biti naprava oddaljena od vnetljivih snovi.

**V primeru vonja po plinu:**

1. Zaprite pipo plinske jeklenke.
  2. Ugasnite vsak odprti plamen.
  3. Odprite pokrov.
  4. Če še vedno obstaja vonj, glejte točko § F, oz. se pozanimajte neposredno pri svojem dobavitelju.
- Vključene naprave nikoli ne pustite brez nadzora.
  - Uporabnik ne sme posegati v dele, ki jih zaščiti proizvajalec ali njegov pooblaščenec.
  - Po uporabi zaprite plinski vsebnik.

## B. MESTO UPORABE

- Napravo lahko uporabljate samo zunaj prostorov.
- **Pozor:** dostopni deli so lahko zelo vroči. Majhnim otrokom ne pustite blizu naprave.
- V polmeru okrog 60 cm od naprave se ne sme nahajati nobena gorljiva snov.
- Ne premeščajte naprave med delovanjem.
- Napravo uporabljajte na ravnih tleh.
- Enoto uporabljajte na podlagi, ki je stabilna in dovolj trdna, da lahko nosi težo enote (miza). Plinsko jeklenko postavite na tla.
- Višina (V), širina in premer jeklenke (d) niso predpisani. (Sl. 1)
- Plinsko jeklenko je treba namestiti vsaj 30 cm stran od enote. (Sl. 1)
- Estimated air offtake is 2 m<sup>3</sup>/kW/h.

## C. MONTAŽA

1. Namestitev baterije v elektronski vžig. (v odvisnosti od modela)

### ELEKTRONSKI VŽIG PLINSKIH GORILNIKOV:

- Elektronski sistem vžiga plinskih gorilnikov se napaja z 1 AA baterijo (LR06), ki se prodaja ločeno.
- Nosilec baterije se nahaja pod konzolo (Sl. 9).
- Za namestitev baterije glejte sl. 10:
  - 1) odvijte pokrov nosilca baterije.
  - 2) vstavite baterijo AA in preverite, da sta njen pozitivni in negativni konec obrnjeni v ustrezno smer, tako kot je prikazano (Sl. 10), nato pa pokrov privijte nazaj na svoje mesto.

2. Montaža ročice pokrova (v odvisnosti od modela)

- Ročice pokrova namestite s pomočjo dveh priloženih vijakov (Sl. 11).

## D. PLINSKA JEKLENKA

Naprava je namenjena za delovanje z jeklenkami za butan/propan od 4.5 do 15 kg, opremljenimi z ustreznim reducirnim ventilom.

- **Švica:** glejte ločeni list.
- **Francija, Belgija, Luksemburg, Združeno kraljestvo, Irska, Portugalska, Španija, Italija, Grčija:** butan 28-30 mbar/propan 37 mbar.
- **Nizozemska, Norveška, Švedska, Danska, Finska, Češka, Slovenija, Slovaška, Madžarska, Romunija, Estonija, Turčija, Bolgarija, Hrvaška:** butan 30 mbar/propan 30 mbar.
- **Nemčija, Avstrija:** butan 50 mbar/propan 50 mbar.
- **Poljska:** propan 37 mbarov.

Priključitev ali zamenjavo jeklenke vedno izvajajte v dobro prezračenem prostoru in nikoli v prisotnosti plamena, iskre ali vira toplote.

## E. CEV

**Francija: Aparatus se lahko uporablja z 2 vrstama gibkih cevi: (odvisno od modela)**

- a. Gibko cevjo, ki se namesti na priključke za cev pri napravi in pri tlačnem ventilu ter je pritrjena z obroči (v skladu z normo XP D 36-110). Priporočena dolžina je 1,25 m. (Sl. 2-A)
- b. Gibko cevjo (v skladu z normo XP D 36-112 ali NF D 36-112), opremljeno z navojno matico G ½ za privijte na napravo in z matico M 20x1,5 za privijte na tlačni ventil. Priporočena dolžina je 1,25 m. (Sl. 2-B)

**Aparatus ima navojni priključek za dovod plina G ½, ki je dobavljen s priključkom za cev NF in spojem, ki sta že nameščena.**

1. Za uporabo aparatusa z gibko cevjo XP D 36-110: (Sl. 2-A):

- gibko cev do konca pritrđite na priključek za cev na aparatusu in na tlačnem ventilu.
- obroči cevi naj zdrsnejo čez prvi dve izboklini priključkov cevi, privijate do zarezane na zapornem ventilu.
- zatesnitev bo preverjena po navodilih iz odstavka § F.

2. ToZa uporabo aparatusa z gibko cevjo XP D 36-112 ali NF D 36-112, matice G ½ in M20x1,5 (Sl. 2-B):

- Odvijte in odstranite priključek cevi NF, da osvobodite vhodni priključek G1/2.
- Odstranite spoj.
- Privijte navojno matico cevi G ½ na vhodni priključek aparatusa in navojno matico M20x1,5 na izhodni priključek tlačnega ventila, v skladu z navodili, ki so priložena gibki cevi.
- Za priključitev gibke cevi na spojko naprave uporabite 2 ključa:
  - En 10 ključ za pričvrstitev dovodne povezave naprave.

- ▶ En 24 ključ za zaprtje ali odstranitev matice na gibljivi cevi naprave.
- En za pričvrstitev odvodne povezave regulatorja ob namestitvi ali odstranjevanju gibljive cevi.
- Zračno tesnost preverite v skladu z navodili iz odstavka F).

Prepričajte se da se gibka cev normalno odvija, brez zvijanja ali natezanja, niti se ne dotika vročih delov aparata. Zamenjati jo je potrebno pred iztekom roka trajanja, predpisane na cevi ali če je cev kakorkoli poškodovana, ali so na njej prisotne razpoke.

■ **Belgija, Luksemburg, Združeno kraljestvo, Irsko, Portugalska, Španija, Italija, Hrvaška, Grčija, Nizozemska, Češka, Slovaška, Madžarska, Slovenija, Norveška, Švedska, Danska, Finska, Bolgarija, Turčija, Romunija, Poljska, Estonija, Švica (glede na model):**

Naprava je opremljena s smrekco, na katero se natakne gibko cev, ki ustreza, uporabi butana in propana. Cev ne sme biti daljša od 1,20 m. V primeru da je poškodovana ali razpokana, jo je potrebno zamenjati, če to zahtevajo nacionalni pogoji ali glede na njeno veljavnost. Ne vlecite za cev ali smrekco. Pazite, cev ni v stiku z deli, ki so vroči.

**Nemčija, Avstrija, Švica (glede na model):**

Napravo je treba uporabljati z gibko cevjo, katere kakovost je prilagojena uporabi butana in propana. Ne sme biti daljša od 1,50 m. V primeru da je poškodovana ali razpokana, jo je treba zamenjati, če to zahtevajo nacionalni pogoji ali glede na njeno veljavnost. Ne vlecite za cev ali spiralo. Pazite, da cev ni v stiku z deli, ki bi lahko postali vroči.

**Namestitev gibljive cevi (glej Sl.3): gibljivo cev s pomočjo dveh ključev nastavite na plinsko povezavo naprave:**

- ▶ ključ 10 za blokiranje spojke.
- ▶ ključ 17, da privijete matico cevi.

## F. PRESKUS VODOTESNOSTI

1. Napravo uporabljajte izven prostorov in iz njene bližine odstranite vse vnetljive snovi. Ne kadite.
2. Preverite ali so ročice za nastavitve v položaju "OFF" (O).
3. Gibko cev priključite kot je opisano v odstavku e).
4. Privijte ventil za reduciranje pritiska na plinsko jeklenko.
5. Puščanja ne preiskujte s plamenom, temveč uporabljajte milnico.
6. (Sl. 4) Tekočino nanesite na spoje jeklenke/reducirnega ventila/cevi/naprave. Regulaijski i gumbi ročice morajo ostati v položaju "OFF". Odprite ventil plinske jeklenke.
7. Če nastajajo mehurčki, pomeni, da plin pušča .
8. Da preprečite puščanje, zategnite matice. Če je kateri od delov v okvari, ga zamenjajte. Naprave na smete uporabljati, dokler ne odpravite puščanja.
9. Zaprite ventil plinske jeklenke.

**Pomembno:**

Nikoli ne uporabljajte plamena za odkrivanje puščanja plina. Kontrolo in preverjanje puščanja plina morate izvajati vsaj enkrat na leto in ob vsaki zamenjavi plinske jeklenke.

## G. PRED UPORABO

Ne uporabljajte naprave, dokler niste pazljivo prebrali in razumeli vseh navodil. Prepričajte se tudi:

- Ni puščanja plina
- (Sl. 5) Niso zamašene venturi jeve cevi (npr. pajčevine)
- (Sl. 1) Cev ni v stiku z deli, ki bi lahko postali vroči.
- Da pokrov ni v zaprtem položaju (odvisno od modela).

- Naprava razpolaga s prezračevalnim sistemom, ki je pomemben za optimizacijo pečenja. **Prepričajte se, da prezračevani deli niso zamašeni.**

## H. VŽIG REŠETASTIH GORILNIKOV

**Naprave nikoli ne prižgajte s pokritim, ampak vedno z odkritim pokrovom.**

- Zaščitni pokrov namestite na zadnji del naprave. (Sl. 6)
- Prepričajte se, da so regulaijski gumbi v izklopljeni legi »OFF (O).
- Pritisnite in obrnite regulaijski gumb v nasprotni smeri urinega kazalca v položaj za polni pretok plina (  ). (Sl. 7)
- Če je vaša naprava opremljena z piezoelektričnim vžigalnikom:

Takoj pritisnite gumb za vžig (  ), dokler ne klikne. (Sl. 8)

Če ob prvem kliku ne pride do vžiga, po potrebi pritisnite 3 ali 4 krat. Ta dostopek ponavljajte, dokler se gorilnik ne prižge.

- Če je vaš plinski žar opremljen z vžigom na električno iskro:

Takoj pritisnite gumb za vžig (  ), pojavijo se iskre. Pritisčajte še par sekund, dokler gorilnik ni prižgan.

- Če se gorilnik ne prižge po 4 ali 5 poskusih, počakajte 5 minut in poskusite ponovno.
- Ko se gorilnik enkrat prižge, sta 2 možnosti za vžig drugega gorilnika:
  - ▶ Prva možnost je ponovitev zgornjega postopka;
  - ▶ Druga možnost je, da prižgete gorilnik, ki se nahaja levo ali desno od prvega prižganega gorilnika, nato postopoma drugega za drugim ostale gorilnike tako, da zasukate regulaijski gumb v položaj polni pretok (  ).

Če elektronski piezo vžig ali vžig z električno iskro ne deluje, gorilnik prižgite ročno (naslednji odstavek).

## I. ROČNO PRIŽIGANJE GORILNIKOV ZA ŽAR

V primeru, da avtomatski vžig ne deluje, regulaijski gumb obrnite v položaj »OFF« (O).

Odstranite cup za maščobo. Gorilniku približajte prižgano vžigalco ter nato pritisnite na regulaijski gumb in ga obrnite v položaj »Polni pretok« (  ).

Cup za pečenje s pomočjo zaščitnih rokavic namestite nazaj na svoje mesto ter pri tem preverite, ali je ustrezno nameščen tudi zbiralni pladenj za maščobo.

## J. IZKLOP NAPRAVE

Regulacijske gumbke vrnite v položaj "OFF" (O), nato zaprite ventil plinske jeklenke.

## K. ZAMENJAVA PLINSKE JEKLENKE

1. Vedno jo menjajte v dobro prezračenem prostoru in nikoli v prisotnosti plamena, iskre ali vira toplote.
2. (Sl. 7-B) Vrnite nadzorni gumb v položaj "OFF" (O) in nato zaprite ventil na cilindru.
3. Odvijte reducirni ventil, preverite prisotnost in dobro stanje tesnilnega stika.
4. Namestite polno jeklenko na svoje mesto, ponovno privijte reducirni vijak in pazite, da ne bo prišlo do vlečenja ali zvijanja cevi. Preverjanje uhajanja plina.

## L. UPORABA

Ob prvi uporabi napravo segrejte z gorilniki v maksimalno odprtem položaju pretoka (  ), približno za 30 minut, pri tem se odstranijo vonjave barve in novih delov.

- Priporočamo, da med rokovanjem z zelo vročimi deli nosite zaščitne rokavice. S pomočjo dolgih kuhinjskih pripomočkov premaknite hrano, ki se nahaja na rešetkah.



- Pred kuhanjem napravo nekaj minut segrevajte pri nastavitvi Celotni Tok (⚡🔥).
- Hitrost pečenja se lahko spreminja s spremembo lege regulacijskih gumbov. med položajem polni pretok (⚡🔥) ter položajem srednji pretok (🔥).

**Pomembno:** Če med delovanjem aparata eden ali več gorilnikov ugasne, regulacijske gumbke takoj zasukajte v izklopljeno lego ("OFF") (O). Počakajte 5 minut, da se odstrani nezgoreli plin. Postopek vžiga lahko ponovite šele po tem premoru.

**Pomembno:** Pustite, da se enota popolnoma ohladi, preden se boste dotikali pokrova (glede na model).

## M. ČIŠČENJE IN VZDRŽEVANJE

**Nikoli ne spreminjajte naprave: vsako spreminjanje je lahko nevarno.**

- Da bi svojo napravo vzdrževali v odličnem stanju, priporočamo, da jo redno čistite (po 4 do 5 uporabah).
- Pred vsakim čiščenjem počakajte, da se naprava ohladi.
- Zaprite plinsko jeklenko in odvijte reducirni ventil.
- Gornji del gorilnika očistite z vlažno gobico (voda z dodatkom sredstva za pomivanje posode). Po potrebi uporabite vlažno jekleno ščetko.
- Preverite, da niso zamašene izhodne odprtine gorilnika in pustite, da se osušijo pred ponovno uporabo.
- Če naprave niste uporabljali več kot tri mesece, se prepričajte, da odprtine cevovoda gorilnika niso zamašene z pajčevinami, saj to lahko povzroči slabše delovanje oz. nastanek nevarnih plamenov zunaj gorilnika. Po potrebi očistite odprtine cevi ali sam gorilnik.

**Opomba:** Z pogostim vzdrževanjem gorilnika ga ohranite v dobrem stanju za pogostno uporabo in preprečite njegovo predčasno rjavenje zaradi kislih ostankov pečenja.

Sčasoma pa je rjavenje gorilnika vseeno normalen pojav in zarjavelega gorilnika, ki deluje normalno, ni potrebno zamenjati. Gorilnik je potrebno zamenjati, če deluje nepravilno: pregorel gorilnik...

## Stene ognjišča, komandna plošča, dno kadi, cup za maščobo

Tudi te elemente občasno očistite s pomočjo gobice, namočene v sredstvo za pomivanje posode. Ne uporabljajte grobih sredstev.

### Plošča za peko

Plošča za peko je emajlirana. Priporočamo, da pred njenim čiščenjem najprej odstranite ostanke hrane s pomočjo mehke krpe ali gobice za čiščenje. Nato ploščo za peko razmastite s pomočjo sredstva za pomivanje posode ali v pomivalnem stroju.

Pazite, da z ploščo za peko ne udarite ob trdo površino, ker bi to lahko povzročilo razpoke emajla.

## N. SKLADIŠČENJE

- Po vsaki uporabi zaprite pipo plinske jeklenke.
- Če shranjujete svoj žar v zaprtem prostoru, odklopite plinsko jeklenko.
- Če je dalj časa ne boste uporabljali, je priporočljivo, da napravo spravite na suho in zaščiteno mesto (npr. v garažo).
- Okolje, ki spodbuja korozijo: izdelku je potrebno nameniti posebno pozornost, v kolikor se uporablja ob morju; ne shranjujte ga na prostem brez zaščite, temveč ga shranite v suhem in zaščitem prostoru.

## O. PRIBOR

**ADG (Application des Gaz) priporoča sistematično uporabo plinskih naprav z Campingaz® pripomočki in nadomestnimi deli. ADG odklanja vsako odgovornost v primeru škode ali slabega delovanja, ki bi nastalo zaradi uporabe pribora oz. nadomestnih delov različne znamke.**

## P. ZAŠČITA OKOLJA

Ne pozabite na zaščito okolja! Vaša naprava vsebuje materiale, ki se lahko obnovijo ali reciklirajo. Odnosite jo v odlagališče za odpadke v svoji občini in sortirajte embalažne materiale.

## Q. PRIPOROČILA V ZVEZI Z BATERIJAMI



Simbol na baterijah označuje, da je treba baterije po koncu njihove življenjske dobe odstraniti iz enote, nato pa jih reciklirati ali zavreči na ustrezen način. Baterij ne smete metati v smeti, temveč jih odnesti na zbirno mesto (odlagališče odpadkov ...). O tem se pozanimajte pri pristojnih lokalnih oblasteh. Baterij nikoli ne zavrzite v naravi in jih ne sežigajte: določene snovi (Hg, Pb, Cd, Zn, Ni), ki so prisotne v rabljenih baterijah, so lahko nevarne za okolje in zdravje ljudi.

## R. ELEKTRIČNI IN ELEKTRONSKI ODPADKI



Ta znak pomeni, da je električni sistem naprave predviden za selektivno zbiranje odpadkov. Po poteku življenjske dobe naprave je treba iz nje odstraniti električni sistem in ga odstraniti na ustrezen način. Električni sistem iz naprave ne smete odstraniti z nerazvrščenimi hišnimi odpadki. Zbiranje razvrščenih odpadkov omogoča njihovo uporabo, recikliranje in druge oblike vrednotenja materialov, vsebovanih v teh odpadkih. Električni sistem iz naprave oddajte v neki za to namenjen center za oskrbo odpadkov (reciklažno dvorišče). O tem se pozanimajte pri pristojnih lokalnih oblasteh. Enote nikoli ne zavrzite v naravi in je ne sežigajte: električna in elektronska oprema vsebuje določene nevarne snovi, ki so lahko škodljive za okolje in imajo lahko negativne učinke na zdravje ljudi.

## S. ODPRAVLJANJE TEŽAV

Nepravilnosti	Verjetni vzroki in ukrepanje
Gorilnik se ne prižge	<ul style="list-style-type: none"><li>• Pomanjkanje plina.</li><li>• Regulator ne dela.</li><li>• Zamašena je cev, ventil, Venturijeva cev ali pa odprtina gorilnika.</li><li>• Venturijeva cev ni nameščena na šobo.</li></ul>
Gorilnik je "poniknil" oz. se je ugasnil sam od sebe.	<ul style="list-style-type: none"><li>• Preverite dobavo plina.</li><li>• Preverite povezave cevi.</li><li>• Obrnite se na Poprodajno Službo.</li></ul>
Neenakomeren plamen	<ul style="list-style-type: none"><li>• Lahko, da je v novi jeklenki zrak. Nadaljujte z uporabo in težava bo izginila.</li><li>• Obrnite se na Poprodajno Službo.</li></ul>
Veliki plameni na površini gorilnika	<ul style="list-style-type: none"><li>• Razpršilna šoba je slabo povezana z Venturijevo cevjo. Namestite Venturijevo cev. (Sl. 5)</li><li>• Venturijeva cev je zamašena (npr. pajčevine). Očistite Venturijevo cev. (Sl. 5)</li><li>• Obrnite se na Poprodajno Službo.</li></ul>
Majhen plamen na šobi	<ul style="list-style-type: none"><li>• Jeklenka je skoraj prazna. Zamenjajte jo in težava bo izginila.</li><li>• Obrnite se na Poprodajno Službo.</li></ul>
Vzplamenitev prekomerne maščobe	<ul style="list-style-type: none"><li>• Očistite zaščitno ploščo nad gorilnikom.</li><li>• Temperatura peke je previsoka: Zmanjšajte plamen.</li><li>• Očistite pladenj, na katerega kaplja mast.</li></ul>
Gorilniki se prižgejo z vžigalico, ne pa tudi z "PIEZO" vžigalnikom	<ul style="list-style-type: none"><li>• Gumb, žica ali elektroda vžigalnika je v okvari. Preverite povezave kabla vžigalnika.</li><li>• Preverite stanje elektrode in vezne žice.</li><li>• Obrnite se na Poprodajno Službo.</li></ul>
Ogenj na katerikoli povezavi	<ul style="list-style-type: none"><li>• Uhajanje (plina) na povezavi.</li><li>• Nemudoma izključite dobavo plina.</li><li>• Obrnite se na Poprodajno Službo.</li></ul>
Pomanjkanje toplote	<ul style="list-style-type: none"><li>• Zamašena šoba ali Venturijeva cev. (Sl. 5)</li><li>• Obrnite se na Poprodajno Službo.</li></ul>
Ogenj za nadzornim gumbom	<ul style="list-style-type: none"><li>• Okvarjen pokrov enote.</li><li>• Napravo ugasnite.</li><li>• Obrnite se na Poprodajno Službo.</li></ul>
Ogenj pod nadzorno ploščo	<ul style="list-style-type: none"><li>• Napravo ugasnite</li><li>• Zaprite plinski cilinder</li><li>• Obrnite se na Poprodajno Službo.</li></ul>

SI

# NÁVOD NA POUŽITÍ

**POZNÁMKA:** Ak nie je uvedené inak, všetky nasledujúce všeobecné pojmy „spotrebič/jednotka/produkt/vybavenie/zariadenie“ uvádzané v tomto návode sa vzťahujú na produkt „Plancha“.



- Pred použitím si preštudujte návod.
- Výrobok používajte iba v exteriéri.
- Na zostavenie produktu je najlepšie nosiť rukavice.
- Nepoužívajte drevené uhlie.
- Nepoužívajte regulátor tlaku. Používajte iba regulátory s pevnou reguláciou v súlade s platnými príslušnými európskymi normami.
- Pravidelne čistite časti na dne nádoby, aby sa predišlo akémukoľvek riziku vznietenia masťnôt.

**Nerešpektovanie týchto pravidiel použitia môže spôsobiť vážne poškodenie vášho zariadenia.**

## A. PRE VAŠU BEZPEČNOSŤ

• Neuskladňujte a nepoužívajte benzín alebo iné horľavé kvapaliny či plyny v blízkosti zariadenia. Toto zariadenie sa počas prevádzky musí uchovávať mimo dosahu horľavých materiálov.

**V prípade, že zacítite zápach plynu:**

1. Zatvorte ventil na plynovej fľaši
  2. Zahaste všetky plamene
  3. Ak zápach pretrváva, pozrite si § F, alebo sa ihneď informujte u predajcu.
- Používateľ nesmie manipulovať s časťami chránenými výrobcov alebo jeho oprávneným zástupcom.
  - Nenechávajte prístroj počas prevádzky bez dozoru
  - Po použití zatvorte plynovú nádobu.

## B. MIESTO POUŽITIA

- Toto zariadenie sa môže používať len vonku.
- **UPOZORNENIE:** Dostupné časti môžu byť horúce. Držte mimo dosahu detí.
- V blízkosti 60 cm okolo prístroja sa nesmie nachádzať žiadny horľavý materiál.
- Zariadenie počas fungovania nepremiestňujte.
- Zariadenie a plynovú fľašu umiestnite na rovnú, stabilnú a nehorľavú plochu. Ak používate zariadenie na tráve, nesmie byť veľmi vysoká a nesmie sa dostať do kontaktu s plameňom horáka, aby sa predišlo akémukoľvek riziku vzniku požiaru.
- Jednotku používajte na povrchu, ktorý je stabilný a dostatočne pevný, aby zvládol hmotnosť jednotky (stól). Nasadte nádobu na plyn na zem.
- Bez ohľadu na výšku H, šírku alebo priemer D fľaše. (obr. 1)
- Nádobu na plyn je potrebné ukladať minimálne 30 cm od jednotky. (obr. 1)
- Počítajte so spotrebou vzduchu 2 m<sup>3</sup> / kW/hod.

## C. MONTÁŽ

**1. Inštalácia batérie do elektrického zapalovania (podľa modelu).**

**ELEKTRICKÉ ZAPALOVANIE PLYNOVÝCH HORÁKOV:**

- Elektronický zapalovací systém plynového horáka funguje s 1 ks batérie AA (LR06), ktorá sa predáva osobitne. Príchytky na batériu sa nachádzajú pod konzolou (obr. 9).
  - Pri vkladaní batérie si pozrite obr. 10:
- 1) Odskrutkujte horný držiak batérie.
  - 2) Do otvoru vložte batériu typu AA, pričom dbajte na to, aby kladný a záporný pól smeroval správnym smerom ako vidno na nákrese (obr. 10), potom držiak priskrutkujte späť na miesto.

**2. Montáž rukoväte krytu**

- Namontujte rukoväť na kryt použitím dvoch skrutiek dodaných s rukoväťou (Obr. 11).

## D. PLYNOVÁ FĽAŠA

Toto zariadenie je určené na fungovanie s propán-butánovými fľašami od 4,5 do 15 kg, vybavenými špeciálnym regulátorom tlaku plynu:

- **Švajčiarsko:** pozri osobitný hárok.
- **Francúzsko, Belgicko, Luxembursko, Veľká Británia, Írsko, Portugalsko, Španielsko, Taliansko, Grécko:** bután 28-30 mbar / propán 37 mbar.
- **Holandsko, Nórsko, Švédsko, Dánsko, Fínsko, Česká republika, Slovinsko, Slovensko, Maďarsko, Rumunsko, Estónsko, Turecko, Bulharsko, Chorvátsko:** bután 30 mbar / propán 30 mbar.
- **Nemecko, Rakúsko:** bután 50 mbar / propán 50 mbar.
- **Poľsko:** propán 37 mbar.

Zapojenie alebo výmenu plynovej fľaše je potrebné vykonávať vždy na dobre vetranom mieste, nikdy nie v blízkosti ohňa, iskry alebo zdroja tepla.

## E. RÚRKA

**Francúzsko: Prístroj možno používať s dvomi druhmi ohynných trubíc: (v závislosti od modelu)**

- a. ohybná trubica určená na nasadenie na závit na prístroji a na bombe, upevnená objímkami (podľa normy XP D 36-110). Odporúčaná dĺžka 1,25 m. (Obr. 2-A)
- b. ohybná trubica (podľa normy XP D 36-112 alebo NF D 36-112) vybavená závitom G1/2, ktorý slúži na naskrutkovanie na prístroj a závitom M 20x1,5, ktorý slúži na priskrutkovanie na plynovú bombu, odporúčaná dĺžka 1,25 m. (Obr. 2-B)

**Prístroj je vybavený závitom na vstup plynu G<sup>1/2</sup> s objímkou NF a už namontovaným tesnením.**

**1. Používanie prístroja s ohybnou trubicou XP D 36-110 (Obr. 2-A):**

- dôkladne nasadte ohybnú trubicu na závit prístroja a bomby.
- odstráňte objímky za prvými 2 vrubmi na závite a stlačte ich až po prasknutie upínacej hlavice.
- nepriepustnosť skontrolujte podľa pokynov v odseku § F.

**2. Používanie prístroja s ohybnou trubicou XP D 36-112 alebo NF D 36-112, matice G1/2 a M 20x1,5 (Obr. 2-B):**

- odskrutkujte a odstráňte objímku NF, aby ste uvoľnili násuvný nátrubok G1/2.
- odstráňte tesnenie
- priskrutkujte prípojku G1/2 trubice na násuvný nátrubok prístroja a závit M20x1,5 na výstupný nátrubok bomby pri dodržaní pokynov, ktoré dostanete spolu s ohybnou trubicou.
- Ohybnú hadicu utiahnite na plynovú prípojku zariadenia pomocou 2 kľúčov:

SK

- ▶ Jeden kľúč č. 10 na zaistenie prívodového spoja spotrebiča.
- ▶ Jeden kľúč č. 24 za dotiahnutie matky pružnej hadice spotrebiča alebo na jeho presun.
- Jeden kľúč na dotiahnutie odvodového spoja regulátora pri pripájaní pružnej hadice alebo pri presune.
- Vzdychotesnosť sa kontroluje podľa pokynov v časti F).

Skontrolujte, či ohybná trubica nie je pokrútená alebo napätá, alebo či sa nedotýka teplých stien prístroja. Musí sa vymeniť pri dosiahnutí doby životnosti uvedenej na trubici alebo v prípade poškodenia alebo prasknutia.

■ **Belgicko, Luxembursko, Veľká Británia, Írsko, Portugalsko, Španielsko, Taliansko, Chorvátsko, Grécko, Holandsko, Česká republika, Slovensko, Maďarsko, Slovinsko, Nórsko, Švédsko, Dánsko, Fínsko, Bulharsko, Turecko, Rumunsko, Poľsko, Estónsko, Švajčiarsko (podľa modelu):**

Zariadenie je vybavené prstencovým nástavcom. Musí sa používať s ohybnou rúrkou príslušnej kvality na použitie propánu a butánu. Dĺžka by nemala presiahnuť 1,20 m. Hadicu je potrebné vymeniť, ak je poškodená, popraskaná, keď to vyžaduje národná legislatíva alebo podľa jej expirácie. Za rúрку nenatáhuje ani nekrúťte.

Držte ju v bezpečnej vzdialenosti od súčiastok, ktoré by mohli byť teplé.

Skontrolujte, či ohybná trubica nie je pokrútená alebo napätá.

**Nemecko, Rakúsko, Švajčiarsko (podľa modelu):**

Toto zariadenie sa musí používať s ohybnou rúrkou príslušnej kvality pre použitie propánu a butánu. Jej dĺžka by nemala presiahnuť 1,50 m. Hadicu je potrebné vymeniť, ak je poškodená, popraskaná, keď to vyžaduje národná legislatíva alebo podľa jej expirácie. Rúрку nenatáhuje ani nekrúťte. Držte ju v bezpečnej vzdialenosti od súčiastok, ktoré by mohli byť teplé.

Skontrolujte, či ohybná trubica nie je pokrútená alebo napätá.

**Pripojenie pružnej hadice (pozri obr. 3): na dotiahnutie pružnej hadice v spoji na prívod plynu na spotrebiči použite dva kľúče:**

- ▶ kľúč 10 na zablokovanie koncovky.
- ▶ kľúč 17 na priskrutkovanie matice rúrky.

## F. SKÚŠKA TESNOSTI

1. Vykonávajte ju vonku, odstráňte horľavé materiály z blízkosti. Nefajčite.
2. Skontrolujte, či sú regulačné páčky v polohe "OFF" (O).
3. Pripojte ohybnú rúрку podľa e) oproti.
4. Uvoľnite regulátor tlaku na plynovej fľaši.
5. Nezistíte únik plameňom, používajte detekčnú kvapalinu určenú na vyhľadávanie úniku plynu.
6. (Obr. 4) Kvapalinu vlejte na pripojky fľaše/ regulátora tlaku/ rúrkyl/ zariadenia. Regulačné páčky musia byť v polohe "OFF" (O). Otvorte ventil plynovej fľaše.
7. Ak sa tvoria bubliny, znamená to únik plyn.
8. Aby ste zabránili úniku, pritiahnite skrutky. Ak je súčiastka chybná, treba ju vymeniť. Zariadenie nesmiete spustiť, ak únik plynu nebol odstránený.
9. Zavrite ventil na plynovej fľaši.

**Dôležité:**

Nikdy nepoužívajte plameň na zistenie úniku plynu.

Minimálne raz do roka a vždy po výmene plynovej fľaše je potrebné vykonať kontrolu a zistiť únik plynu.

## G. PRED POUŽITÍM

Nespúšťajte prístroj skôr, ako si pozorne neprečítate a nepochopíte všetky inštrukcie. Ubezpečte sa, že:

- Nedochádza k úniku
- (Obr. 5) Venturiho trubky nie sú upchaté (napr. pavučinami)
- (Obr. 1) Rúrky nie sú v kontakte so súčiastkami, ktoré by sa mohli zahriať.
- Aby povrch nebol v zatvorenej polohe (v závislosti od modelu).
- Toto zariadenie je vybavené výkonným ventilačným systémom, ktorý optimalizuje pečenie. **Dbajte na to, aby odvetrávané časti neboli upchané.**

## H. ZAPÁLENIE HORÁKOV ROŠTU

**Nikdy nezapalujte zariadenie so zatvoreným priklopom, ale vždy s otvoreným.**

- Ochranný kryt pripievňte k zadnej časti zariadenia. (Obr. 6)
- Ubezpečte sa, že regulačné páčky sú v polohe "OFF" (O).
- Stačte a otočte nastavovaciu páčku proti smeru hodinových ručičiek a dajte ju do polohy na úplný prietok (⚡). (Obr. 7)
- **Ak je vaše zariadenie vybavené piezoelektrickým zapalovačom:**  
stačte na krátko tlačidlo zapalovača (⚡) kým necvakne. (Obr. 8)  
Ak nedôjde k zapáleniu na prvýkrát, stlačte 3 alebo 4 razy, ak to bude potrebné. Tento postup opakujte až kým sa horák nezapáli.
- **Ak je vaše zariadenie vybavené elektrickým ignitorom používajúcim iskry:**  
Stlačte na krátko spínač (⚡). Objavia sa iskry. Držte ho aj naďalej stlačený, kým sa horák nezapáli. (Obr. 8)

- Ak sa horák nezapáli po 4 alebo 5 pokusoch, počkajte 5 minút a vyskúšajte znovu.
- Po zapálení horáka existujú dve možnosti na zapálenie ďalšieho horáka:
  - ▶ Prvá možnosť spočíva v zopakovaní zapalovania vyššie opísaným spôsobom;
  - ▶ Druhá možnosť spočíva v zapálení horáku, ktorý sa nachádza napravo alebo naľavo od prvého zapáleného horáku otočením regulačného gombíku do polohy na plný výkon (⚡).
- Ak zapálenie pomocou piezoelektrického alebo elektrického zapalovača nefunguje, použite manuálne zapálenie (nasledujúci odsek).

## I. RUČNÉ ZAPÁLENIE GRILU

V prípade, že automatické zapalovanie nefunguje, regulátor dajte do polohy „OFF“ (O).

Vyberte pohár na zbieranie tuku. Zapálenú zápalku priložte k horáku, stlačte príslušný regulátor a otočte ho do polohy Plný prietok (⚡), pohár zložte na miesto, pričom dbajte na správne umiestnenie otvoru na odtok tuku.

## J. VYPNUTIE ZARIADENIA

Vráťte regulačné páčky do polohy "OFF" (O), potom zavrite ventil na plynovej fľaši.



## K. VÝMENA PLYNOVEJ FĽAŠE

1. Manipulujte s ňou vždy na otvorenom priestranstve, a nikdy nie v blízkosti plameňa, iskry alebo tepelného zdroja.
2. (Obr. 7-B) Vráťte ovládacie gombíky späť do polohy "OFF" (O) - vypnutý, potom zavrite ventil na plynovej fľaši.
3. Odskrutkujte regulátor tlaku, skontrolujte stav rúrok a tesnosť spojení.

4. Plnú fľašu dajte na miesto, naskrutkujte regulátor tlaku, dbajte na to, aby rúrky neboli stočené alebo príliš natiahnuté. Skontrolujte, či nedochádza k úniku plynu.

## L. POUŽITIE

Pri prvom použití zohrejte zariadenie pomocou horákov v polohe plného prietoku (  ) po dobu približne 30 minút, aby sa odstránil zápach náterov nových súčastí.

- Doporučujeme používať ochranné rukavice počas manipulácie s časťami, ktoré môžu byť horúce. Náčinním s dlhou rukoväťou z roštu zoberte jedlo.
- Pred varením spotrebič niekoľko minút zohrievajte na nastavení (  ) Full Flow.
- Rýchlosť varenia možno nastaviť v závislosti od polohy regulačných gombíkov : od polohy na plný výkon (  ) po polohu na priemerný výkon (  ).

**Dôležité :** Ak počas používania prístroja zhasne jeden alebo viacer horákov, uveďte regulačné gombíky ihneď do pozície «OFF» (O). Počkajte 5 minút, aby mohol uniknúť nespálený plyn. Opätovne zapáľte až po uplynutí tohto času.

**Dôležité :** Pred manipuláciou s krytom nechajte jednotku úplne vychladnúť ( **podľa modelu** ).

## M. ČISTENIE A ÚDRŽBA

**Nikdy nerobte zásahy do zariadenia: Akákoľvek modifikácia môže byť nebezpečná.**

- Aby ste zachovali zariadenie vo výbornom funkčnom stave; odporúča sa pravidelné čistenie (po 4 alebo 5 použitiach).
- Pred čistením počkajte, kým zariadenie nevychladne.
- Zatvorte plynový tlakovú fľašu a odstráňte regulátor.
- Pred čistením počkajte, kým zariadenie nevychladne. Pomocou navlhčenej špongie (voda s prípravkom na riad) vyčistíte vrchnú časť horáka. V prípade potreby použite ocelovú navlhčenú kefu.
- Skontrolujte, či nie sú vývody horáka upchaté a pred opätovným použitím ich nechajte vysušiť. V prípade potreby uvoľnenia upchatých vývodov použite kovovú kefu.
- Ak sa spotrebič vyše troch mesiacov nepoužíval, skontrolujte, či v otvoroch horáka nie sú pavučiny, čo by mohlo viesť k slabému grilovaniu alebo nebezpečnému horeniu vnútri horáka. Ak treba, očistíte otvory horáka alebo horák ako taký.

**DODATOK:** Pravidelná údržba horáka umožňuje zachovať ho v dobrom stave pre mnohé použitia a predísť jeho predčasnej korózii spôsobenej predovšetkým kyslími zvyškami grilovanej potravy. Napriek tomu je časom korózia horáka bežným javom, no v prípade správneho fungovania sa horák nemusí vymeniť. Jeho výmena je nevyhnutná v prípade nesprávneho fungovania: prederavený horák.....

### Steny ohniska, ovládací panel, pohár na zbieranie tuku

Pravidelne čistite aj tieto časti pomocou kefy a prípravku na riad. Nepoužívajte brusne prípravky.

### Opekací rošt

Opekací rošt je smaltovaný. Pri čistení sa odporúča najprv odstrániť všetky zvyšky potravín pomocou špongie alebo drôtenky. Potom rošt odmastíte prostriedkom na umývanie riadu alebo opekací rošt umyte v umývačke riadu.

Dbajte na to, aby ste opekacím roštom nenarazili na tvrdý povrch, pretože by sa mohol odštiepiť smalt.

## N. SKLADOVANIE

- Po každom použití zavrite ventil na plynovej fľaši.
- Ak odkladáte gril do vnútra, odpojte plyn.
- V prípade dlhšieho nepoužívania odporúčame uskladniť zariadenie na suchom a krytom mieste (napr. garáž).
- Prostredie vedúce ku korózii: mimoriadnu starostlivosť je potrebné venovať produktu, ak sa používa pri mori; nesmie sa skladovať vonku bez ochrany a musí sa chrániť v suchom prostredí.

## O. PRÍSLUŠENSTVO

**ADG (Application des Gaz) odporúča systematické používanie svojich plynových zariadení s príslušenstvami a náhradnými dielmi Campingaz®. ADG odmieta akúkoľvek zodpovednosť v prípade poškodenia alebo zlého fungovania spôsobeného používaním inej značky príslušenstva a/alebo náhradných dielov.**

## P. OCHRANA ŽIVOTNÉHO PROSTREDIA!

Podielajme sa na ochrane životného prostredia! V tomto prístroji sa nachádzajú užitočné materiály, ktoré sa môžu znova použiť alebo recyklovať. Zaneste ho na zberné miesto vo vašom meste a roztriedte obalový materiál.

## Q. ODPORÚČANIA PRE BATÉRIE



Tento symbol na batériách znamená, že na konci životnosti sa batérie musia vybrať z jednotky a recyklovať alebo správne zlikvidovať. Batérie sa nesmú vyhadzovať do odpadu, ale musia sa priniesť do zberného strediska (na skládku...). Informujte sa na miestnych úradoch. Batérie nikdy nevyhadzujte v prírode, nespálujte ich; použité batérie obsahujú niektoré látky (Hg, Pb, Cd, Zn, Ni), ktoré môžu byť nebezpečné pre životné prostredie a zdravie ľudí.

## R. ELEKTRICKÝ A ELEKTRONICKÝ ODPAD



Tento symbol znamená, že elektrický systém prístroja sa musí likvidovať v špeciálnom zariadení na likvidáciu odpadu. Po skončení životnosti sa musí elektrický prístroj správne zlikvidovať vo vhodnom zariadení na likvidáciu odpadu. Elektrický systém sa nesmie likvidovať spolu s netriedeným komunálnym odpadom. Selektívny zber tohto odpadu podporuje opätovné použitie, recykláciu alebo iné formy pretvárania recyklovateľných materiálov obsiahnutých v tomto odpade. Elektrický systém tohto prístroja zaneste do centra na recykláciu odpadu určeného na tento účel. Informujte sa na miestnych úradoch. Elektrické a elektronické zariadenia nikdy nevyhadzujte v prírode, nespálujte ich; obsahujú niektoré nebezpečné látky, ktoré môžu poškodzovať životné prostredie a potenciálne ovplyvňovať zdravie ľudí.

SK

## S. RIEŠENIE PROBLÉMOV

Anomálie	Pravdepodobné príčiny/ riešenia
Horák sa nezapaľuje	<ul style="list-style-type: none"> <li>Málo plynu.</li> <li>Nefunguje regulovanie.</li> <li>Zablokovaná hadica, ventil, Venturiho trubica alebo otvory na horákoch.</li> <li>Venturiho trubica ešte nie je nad tryskou.</li> </ul>
Horák praská	<ul style="list-style-type: none"> <li>Skontrolujte prívod plynu.</li> <li>Skontrolujte pripojenie hadice.</li> <li>Obráťte sa na popredajný servis.</li> </ul>
Prskajúce nepravidelné plamene	<ul style="list-style-type: none"> <li>V novej fľaši môže byť vzduch. Pokračujte v používaní a problém zmizne.</li> <li>Obráťte sa na popredajný servis.</li> </ul>
Veľké plamene na povrchu horáka	<ul style="list-style-type: none"> <li>Tryska je zle pripojená k Venturiho trubici. Upravte Venturiho trubicu. (Obr. 5)</li> <li>Venturiho trubica je zapchatá (napr. pavučiny). Vyčistite Venturiho trubicu. (Obr. 5)</li> <li>Obráťte sa na popredajný servis.</li> </ul>
Slabý plameň trysky	<ul style="list-style-type: none"> <li>Fľaša je takmer prázdna. Vymeňte fľašu a problém zmizne.</li> <li>Obráťte sa na popredajný servis.</li> </ul>
Nadmerné horenie masti	<ul style="list-style-type: none"> <li>Vyčistite ochrannú platňu nad horákom.</li> <li>Teplota grilu je príliš vysoká: Stíšte plameň.</li> <li>Vyčistite masťnú odkvapkávaciu platňu.</li> </ul>
Horáky sa dajú zapáliť zápalkami, ale nie zapalovačom "piezo"	<ul style="list-style-type: none"> <li>Pokazený spínač, drôt alebo elektróda zapalovača. Skontrolujte káblové prepojenie zapalovača.</li> <li>Skontrolujte stav elektródy a spojovacieho drôtu.</li> <li>Obráťte sa na popredajný servis.</li> </ul>
Plameň v akomkoľvek spoji	<ul style="list-style-type: none"> <li>Únik v spoji.</li> <li>Ihneď vypnite prívod plynu.</li> <li>Obráťte sa na popredajný servis.</li> </ul>
Slabý ohrev	<ul style="list-style-type: none"> <li>Zapchatá tryska alebo Venturiho trubica. (Obr. 5)</li> <li>Obráťte sa na popredajný servis.</li> </ul>
Plameň za ovládacím gombíkom	<ul style="list-style-type: none"> <li>Pokazené veko.</li> <li>Vypnite spotrebič.</li> <li>Obráťte sa na popredajný servis.</li> </ul>
Plameň pod ovládacím panelom	<ul style="list-style-type: none"> <li>Vypnite spotrebič.</li> <li>Zavrite fľašu s plynom</li> <li>Obráťte sa na popredajný servis.</li> </ul>

SK

# UPORABA I ODRŽAVANJE

**NAPOMENA:** Ako nije navedeno drugačije, svi sljedeći generični pojmovi „aparat / jedinica / proizvod / oprema / uređaj“ navedeni u ovom priručniku s uputama se odnose na proizvod “Plancha”.



- Pažljivo pročitati upute o korištenju prije uporabe.
- Koristite samo na otvorenom prostoru.
- Prilikom sastavljanja proizvoda najbolje je nositi rukavice.
- Ne koristite drveni ugljen.
- Ne koristite redukcijski ventil koji se može regulirati. Upotrebljavajte fiksne redukcijske ventile koji odgovaraju europskoj normi koja se odnosi na zaštitu.
- Redovito čistite dno plitice kako bi izbjegli rizik zapaljenja masnoæe.

**Nepoštivanje ovih uputa za uporabu može izazvati teško ošteæivanje Vašeg ureðaja.**

## A. ZA VAŠU SIGURNOST

- Ne koristite i ne stavljajte u blizinu Vašeg ureðaja benzin ili druge zapaljive tekuæine i plinove. Prilikom korištenja ovaj aparat mora biti udaljen od zapaljivih materijala.

**U slucaju da osjetite miris plina:**

1. Zatvorite izlazni ventil na plinski bocu.
  2. Ugasite bilo kakav otvoreni plamen.
  3. Ako i dalje osjećate miris plina, pogledajte upute § F i odmah potražite informacije kod Vašega prodavača.
- Korisnik ne smije rukovati dijelovima koje je zaštitio proizvođač ili njegov zastupnik.
  - Kada je uključen, ne ostavljajte svoj uređaj bez nadzora.
  - Poslije upotrebe zatvorite plinski spremnik.

## B. MJESTO KORIŠTENJA

- Ovaj se uređaj smije koristiti samo na otvorenom prostoru.
- **PAŽNJA** : neki dijelovi mogu biti jako zagrijani. Udaljite malu djecu.
- Nikakva zapaljiva tvar ili materijal ne smije biti na udaljenosti od oko 60 cm od uređaja.
- Ne premještajte uređaj dok radi.
- Postavite svoj uređaj i plinsku bocu na stabilnu, vodoravnu, nezapaljivu površinu. Ako koristite ovaj uređaj na travi, pobrinite se da trava nije previsoka i da nije u kontaktu s plamenom iz plamenika, kako bi se izbjegao rizik od požara.
- Koristite uređaj na stabilnoj i dovoljno čvrstoj konstrukciji koja može izdržati težinu uređaja (stol). Postavite spremnik za plin na zemlju.
- Bez obzira na visinu H, širinu ili promjer D boce. (Sl. 1)
- Spremnik za plin mora se postaviti najmanje 30 cm od uređaja. (Sl. 1)
- Osigurajte dotok svježeg zraka od 2 m<sup>3</sup>/kW/h.

## C. SASTAVLJANJE

**1. Ugradnja baterije kod elektronskog upaljača (sukladno modelu).**

**ELEKTRONIČKI UPALJAČ KOD PLINSKIH PLAMENIKA:**

- Sustav elektroničkih upaljača kod plinskih plamenika radi sa 1 AA baterijom (LR06), koja se prodaje zasebno. Pretinac za bateriju nalazi se ispod konzole (Sl. 9).
- Pogledajte Sl. 10 za umetanje baterije:
  - 1) Odvijte poklopac pretinca za bateriju.
  - 2) Umetnite AA bateriju pazeći da pozitivni i negativni polovi budu okrenuti u pravom smjeru prema prikazu (Sl. 10), a zatim zavijte poklopac natrag na mjesto.

**2. Ugradnja ručke na poklopcu (prema modelu).**

- Ugradite ručku na poklopcu koristeći dva vijka priložena sa ručkom (Ilu. 11).

## D. PLINSKA BOCA

Ovaj je uređaj načinjen za rad s bocama propan/butan od 4.5 do 15 kg, opremljenih prikladnim redukcijskim ventilom:

- **Švicarska:** Vidjeti zaseban list.
- **Francuska, Belgija, Luksemburg, Velika Britanija, Irska, Portugal, Španjolska, Italija, Grčka:** butan 28-30 mbar / propan 37 mbar.
- **Nizozemska, Norveška, Švedska, Danska, Finska, Češka, Slovenija, Slovačka, Mađarska, Rumunjska, Estonija, Turska, Bugarska, Hrvatska:** butan 30 mbar / propan 30 mbar.
- **Njemačka, Austrija:** butan 50 mbar / propan 50 mbar.
- **Poljska:** propan 37 mbar.

Kod postavljanja i zamjene plinske boce, postupak uvijek obavljajte na dobro prozračenom prostoru, nikada u blizini otvorenog plamena, iskre ili izvora topline.

## E. CRIJEVO

**Francuska: Aparat možete koristiti s 2 vrste fleksibilnih crijeva: (ovisno o modelu)**

- a. Fleksibilno crijevo namijenjeno za spajanje na prstenaste završetke na aparatu i redukcijskom ventilu, te učvršćeno objumicama (u skladu sa standardom XP D 36-110). Predviđena duljina 1,25 m. (Sl. 2-A)
- b. Fleksibilno crijevo (u skladu sa standardom XP D 36-112 ili NF D 36-112) opremljeno navojnom maticom G 1/2 za pričvršćivanje na aparat i navojnom maticom M 20x1,5 za priključivanje na redukcijski ventil, predviđene duljine 1,25 m. (Sl. 2-B)

**Aparat je opremljeno s navojnim priključkom G 1/2 za dovod plina s crijevnim spojem NF i zglobom.**

1. Za uporabu s aparatom s fleksibilnim crijevom XP D 36-110 (Sl. 2-A):
  - Navucite fleksibilno crijevo na prstenasti završetak aparata i redukcijskog ventila.
  - Navucite objumicu iza 2 prva ispušćenja završetka i pritegnite ju uz pomoć vijka.
  - Provjerite nepropusnost prema uputama iz odlomka § F.
2. Za uporabu s aparatom s fleksibilnim crijevom XP D 36-112 ili NF D 36-112, vijcima G 1/2 i M 20x1,5 (Sl. 2-B):
  - Odmrinite i izdignite prstenasti završetak NF da biste oslobodili dovodni priključak G1/2.
  - Izdignite zglob
  - Spojite navojnu maticu G 1/2 cijevi na dovodni priključak aparata, a navojnu maticu M20x1,5 na ulazni priključak redukcijskog ventila prema uputama priloženim uz fleksibilno crijevo.
  - Dovodni priključak aparata blokirajte pomoću ključa i zategnite ili otpustite navojnu maticu pomoću drugog ključa:

HR



- ▶ Jedan ključ br. 10 za učvršćenje priključka na dovodu uređaja.
- ▶ Jedan ključ br. 24 za pritezanje matice na savitljivu cijev uređaja, ili za njezino skidanje.
- Jedan ključ za učvršćivanje izlaznog priključka regulatora prilikom postavljanja savitljive cijevi ili prilikom njezinog skidanja.
- Nepropusnost je potrebno provjeriti prema uputama iz točke F).

Provjerite da li je fleksibilno crijevo normalno postavljeno, tj. nije uvrnuto ili zategnuto i da nije u kontaktu s vrućim stjenkama aparata. Crijevo zamijenite nakon isteka roka valjanosti navedenog na crijevu ili u slučaju oštećenja ili napuklina.

■ **Belgija, Luksemburg, Velika Britanija, Irska, Portugal, Španjolska, Italija, Hrvatska, Grčka, Nizozemska, Češka, Slovačka, Mađarska, Slovenija, Norveška, Švedska, Danska, Finska, Bugarska, Turska, Rumunjska, Poljska, Estonija, Švicarska (ovisno o modelu):**

Uređaj je opremljen prstenastim izlazom. Mora se koristiti zajedno s mekanim crijevom čija je kvaliteta prilagođena uporabi butana i propana. Cijev ne smije biti dulja od 1,20 m. Mora biti zamijenjen ako je oštećen, ako pokazuje pukotine, kada to nacionalni propisi zahtijevaju ili prema valjanosti. Cijev se ne smije presavijati ni bušiti. Mora biti udaljena od dijelova uređaja koji bi se mogli zagrijati.

Provjerite je li fleksibilna crijevo normalno postavljena, tj. nije uvrnuta ili zategnuta.

**Njemačka, Austrija, Švicarska (ovisno o modelu):**

Ovaj se uređaj mora koristiti s mekanom crijeva čija kvaliteta odgovara za korištenje butana i propana. Njezina duljina ne smije biti veća od 1,50 m. Mora biti zamijenjen ako je oštećen, ako pokazuje pukotine, kada to nacionalni propisi zahtijevaju ili prema valjanosti. Cijev se ne smije presavijati ni bušiti. Mora biti udaljena od dijelova koji bi se mogli zagrijati.

Provjerite je li fleksibilna cijev normalno postavljena, tj. nije uvrnuta ili zategnuta.

**Priključivanje fleksibilne cijevi (sl. 3): pomoću dva ključa pričvrstite savitljivu cijev na plinski priključak uređaja:**

- ▶ ključ 10 za blokiranje ulaza.
- ▶ ključ 17 za pritezanje prstena na crijevu.

## F. PROVJERA ZA SLUČAJ ISTJECANJA PLINA

1. Postupak obavljati na otvorenom prostoru, podalje od zapaljivih tvari. Ne pušiti pri tome.
2. Provjerite nalaze li se gumbi za regulaciju u položaju "isključeno" (O).
3. Pričvrstite mekanu crijevo prema opisu iz točke d).
4. Zatvoriti redukcijski ventili na plinskoj boci.
5. Ne tražite mjesto istjecanja plina pomoću plamena. U tu svrhu koristite tekućinu koja će, mjehurićima, pokazati gdje istječe plin.
6. (Sl. 4) Tu tekućinu staviti na spoj cijevi i redukcijskoga ventila te na spoj crijeva i uređaja. Ručice za reguliranje moraju biti u položaju «OFF» (O). Otvoriti izlazni ventil na plinskoj boci.
7. Ako na nekom mjestu nastaju mjehurići, to znači da na tome mjestu istječe plin.
8. Kako biste zaustavili istjecanje plina, pritegnite stezaljke. Ako je neki dio oštećen, treba ga zamijeniti. Uređaj ne smije biti korišten prije nego se sprječilo istjecanje plina.
9. Zatvorite ventil plinske boce.

## Važno:

Nikada ne koristite otvoreni plamen kako biste provjerili da li negdje istječe plin. Najmanje jednom godišnje treba obaviti kontrolu i provjeriti da li negdje istječe plin, a isto se uvijek mora učiniti prigodom promjene plinske boce.

## G. PRIJE STAVLJANJA U UPORABU

**Ne stavljajte uređaj u uporabu prije nego što ste pažljivo pročitali i dobro razumjeli sve upute. Uvjerite se i da:**

- Plin nigdje ne istječe
- (Sl. 5) Su Venturi cijevi prohodne (npr. da nema paučine)
- (Sl. 1) Cijev ne dodiruje dijelove koji bi se mogli zagrijati.
- Osigurati da poklopac nije u zatvorenom položaju. (ovisno o modelu)
- Ova jedinica ima veliku ventilaciju da usavrše korištenje uređaja. **Uvjerite se da je slomljena dijelovi nisu zaustavljeni.**

## H. OSVJETLJENJE PLAMENIKA REŠETKE

**Nikada ne palite uređaj sa zatvorenim poklopcem, poklopac uvijek mora biti podignut**

- Montirajte zaštitni poklopac na stražnji dio uređaja. (Il. 6)
- Regulatori paljenja moraju biti u položaju "OFF" (O) (isključeno).
- Pritisnite i okrenite ručicu za podešavanje u smjeru suprotnom od smjera kazaljke na satu i postavite je u poziciju punog dotoka (⚡). (Il. 7)
- **Ako je vaš uređaj opremljen sa piezoelektričnim upaljačem:**

Odmah pritisnite gumb upaljača (⚡) dok se ne čuje klik. (Il. 8)

Ako odmah ne dođe do paljenja, pritisnite 3 ili 4 puta, ako je to potrebno. Postupak ponavljajte sve dok se plamenik ne uključi.

- **Ako je vaš uređaj opremljen sa elektroničkim upaljačem koristeći iskre:**

odmah pritisnite prekidač (⚡). Pojavit će se iskričavi plamen. (Il. 8)

Prekidač držite pritisnutim nekoliko sekundi dok se plamenik ne upali.

- Ako se plamenik ne uključi nakon 4 do 5 pokušaja, pričekajte 5 minuta i pokušajte ponovno.
- Kad je plamenik upaljen, postoje dvije mogućnosti za paljenje drugog plamenika:
  - ▶ Možete ponoviti postupak opisan gore;
  - ▶ Možete uključiti plamenik koji se nalazi s desne ili lijeve strane plamenika koji ste prvi uključili okretanjem regulatora protoka u položaj punog protoka (⚡).
- Ako piezoelektrično ili elektronsko paljenje ne radi, primijenite ručno paljenje (sljedeći odlomak).

## I. RUČNO PALJENJE ROŠTILJA

U slučaju da automatsko paljenje ne funkcionira kako treba, kontrolni prekidač okrenite na poziciju „OFF“ (O).

Izvadite lončić za masnoću. Prinesite upaljenu šbicu plameniku te pritisnite i okrenite odgovarajući kontrolni prekidač na položaj punog dotoka (⚡). Vratite lončić za masnoću natrag na mjesto koristeći pritom zaštitne rukavice i provjerite je li pravilno postavljen otvor za ispuš masnoće.

## J. GAŠENJE UREĐAJA



Vratite ručice u položaj "OFF" (O), a zatim zatvorite izlazni ventil na plinskoj boci.

## K. ZAMJENA PLINSKE BOCE

1. Postupak uvijek obavljajte na dobro prozračenom mjestu, nikada u blizini otvorenog plamena, iskre ili izvora topline.
2. (Sl. 7-B) Vratite ručice za reguliranje u položaj "OFF" (O), a zatim zatvorite izlazni ventil na boci.
3. Otvorite redukcijski ventil, provjerite u kakvome je stanju spoj te izlazi li negdje plin.
4. Postavite punu bocu na predviđeno mjesto, zatvorite redukcijski ventil, ali pri tome pazite da ne savijate i ne povlačite crijevo. Provjera curenja plina.

## L. UPORABA

Prilikom prve uporabe, zagrijte uređaj s potpuno aktivnim plamenikom (  ) na oko 30 minuta, kako biste uklonili miris boje novih dijelova.

- Preporučujemo Vam da koristite zaštitne rukavice kako biste mogli dodirivati vruće dijelove uređaja. Za pomicanje namirnica na rešetki koristite se priborom s dugom ručkom.
- Prije početka pripreme namirnica uređaj nekoliko minuta zagrijte na postavi punog protoka (  ).
- Brzinu kuhanja moguće je podesiti okretanjem regulatora protoka u željeni položaj: puni protok (  ) ili smanjeni protok (  ).

**Važno :** Ako se za vrijeme rada aparata jedan ili više plamenika ugase, odmah namjestite regulatore protoka u položaj "OFF" (isključeno). Pričekajte 5 minuta dok ne iziđe preostali plin. Ponovno izvršite postupak paljenja nakon isteka tog vremena.

**Važno :** prije rukovanja s poklopcem, pričekajte da se uređaj za potpunosti ohladi (ovisno o modelu).

## M. ČIŠĆENJE I ODRŽAVANJE

**Nikada ne prepravljajte uređaj: svaka izmjena može biti opasna.**

- Kako biste Vaš uređaj zadržali u savršenom stanju, preporučuje se da ga redovito čistite (nakon svakih 4-5 upotreba).
- Čekajte da se uređaj ohladi prije bilo kakvog čišćenja.
- Zatvorite plinsku bocu i skinite regulator.
- Zatvorite plinsku bocu i zatvorite redukcijski ventil. Očistite površinu plamenike vlažnom spužvom (voda s deterdžentom za pranje suđa). Prema potrebi, koristite vlažnu žičanu četku.
- Provjerite da li su otvori plamenika začepljeni i ostavite ih da se osuše prije ponovnog korištenja. Prema potrebi, koristite metalnu četku za čišćenje otvora na izlazima plamenika.
- Ako uređaj nije korišten dulje od tri mjeseca provjerite da otvori cijevi plamenika nisu začepljeni paučinom, što bi moglo proizročiti loš rad roštilja ili izazvati opasne plamenove izvan plamenika. Po potrebi očistite otvore cijevi plamenika ili sam plamenik.

**NAPOMENA:** Često čišćenje plamenika omogućuje njegovo održavanje dobrome stanju i dugotrajno korištenje. Time se izbjegava njegovo prerano hrdanje, što je osobito izazvano kiselim ostacima nakon spremanja jela. Hrdanje plamenika normalna je pojava, a takav, oksidirani plamenik, ne mora biti zamijenjen ako normalno radi. Zamjena plamenika nužna je samo ako ne radi ispravno, npr. zbog toga što je probušen.

### Stijenke kućišta, komandna ploča, lončić za masnoću

Redovito čistite i ove dijelove pomoću spužve namočene u sredstvo za čišćenje. Nemojte koristiti abrazivna sredstva.

## Ploča za kuhanje

Ploča za kuhanje je emajlirana. Kod čišćenja se preporučuje da prvo uklonite bilo kakve ostatke kuhanja koristeći meku ili grubu stranu spužve za pranje posuđa. Svu preostalu masnoću moguće je ukloniti deterdžentom za pranje posuđa.

Budite oprezni kako ne biste udarili ploču za kuhanje o čvrstu površinu jer se tako može otkrjiti emajl.

## N. SKLADIŠTENJE

- Zatvorite odvod plina na boci poslije svakoga korištenja.
- Ako roštilj pospremate u zatvoreni prostor, isključite dovod plina.
- U slučaju da roštilj ne koristite dulje vrijeme, preporučuje se da ga postavite na suho i zaštićeno mjesto (npr. u garažu).
- Okolina podložna koroziji: posebna pažnja potrebna je ako se proizvod koristi u blizini mora; ne smije se pohranjivati na otvorenom bez zaštite nego se mora čuvati zaklonjen u suhom okruženju.

## O. DODATNA OPREMA

**ADG (Application des Gaz) preporučuje sustavnu uporabu svojih plinskih uređaja sa Campinggaz® dodacima i zamjenskim dijelovima. Proizvođač otklanja bilo kakvu odgovornost u slučaju oštećivanja ili lošeg rada kao posljedice korištenja dodatne opreme i/ili rezervnih dijelova drugih marki.**

## P. ZAŠTITA OKOLIŠA

Mislite na zaštitu okoliša! Vaš uređaj sadrži materijale koji se mogu popraviti ili reciklirati. Vratite ga u službu za prikupljanje otpada vaše zajednice i izdvojite ambalažu.

## Q. PREPORUKE ZA BATERIJU



Symbol koji se nalazi na baterijama znači da se prazne baterije moraju izvaditi iz jedinice i reciklirati ili zbrinuti na propisan način. Baterije se ne smiju baciti uz otpad već ih je potrebno odnijeti do sakupljašta (odlagališta...). Raspitajte se kod lokalnih službi za zbrinjavanje otpada. Nikada ih nemojte odlagati u okoliš niti spaljivati: određene tvari koje se nalaze u električnim i elektroničkim uređajima (Hg, Pb, Cd, Zn, Ni) mogu biti opasne za okoliš i ljudsko zdravlje.

## R. ELEKTRIČNI I ELEKTRONIČKI OTPAD



Ovaj znak znači da je električni sustav uređaja predviđen za selektivno prikupljanje otpada. Po isteku životnog vijeka uređaja, električni sustav iz njega treba odbaciti na odgovarajući način. Električni sustav uređaja ne smije se baciti s nesortiranim kućanskim otpadom. Prikupljanje sortiranog otpada omogućuje njegovu uporabu, recikliranje i druge oblike vrednovanja materijala sadržanih u tom otpadu. Električni sustav uređaja predajte u neki od tome namijenjenih centara za zbrinjavanje otpada (reciklažno dvorište).

Proizvod predajte specijaliziranom sabirnom centru. Potrebne informacije nađite u mjesnom uredu. Ne bacajte otpad u prirodu, niti ga spaljujte, električne i elektronske sprave sadrže opasne materijale, koji mo gu biti štetni za životni okoliš i negativno djelovati na ljudsko zdravlje.

## S. RJEŠAVANJE PROBLEMA

Neispravnost	Vjerojatni uzroci/načini za ispravljanje
Plamenik se ne pali	<ul style="list-style-type: none"><li>• Nema dovoljno plina</li><li>• Regulator ne radi.</li><li>• Cijev, ispusni ventil, Venturi cijev ili otvori na plameniku su začepljeni.</li><li>• Venturi cijev ne pokriva brizgalicu.</li></ul>
Plamenik isprekidano radi ili se gasi	<ul style="list-style-type: none"><li>• Provjerite ima li dovoljno plina.</li><li>• Provjerite spojeve cijevi.</li><li>• Kontaktirajte postprodajni servis.</li></ul>
Plamen je titrav i nestabilan	<ul style="list-style-type: none"><li>• U novoj plinskoj boci možda ima zraka. Nastavite upotrebu i problem će nestati.</li><li>• Kontaktirajte postprodajni servis.</li></ul>
Velik plamen na površini plamenika	<ul style="list-style-type: none"><li>• Otvor brizgalice je loše povezan na Venturi cijev. Podesite Venturi cijev. (Sl. 5)</li><li>• Venturi cijev je zagušena (npr. paučinom). Očistite Venturi cijev. (Sl. 5)</li><li>• Kontaktirajte postprodajni servis.</li></ul>
Slab plamen na brizgalici	<ul style="list-style-type: none"><li>• Boca je gotovo prazna. Promijenite bocu i problem će nestati.</li><li>• Kontaktirajte postprodajni servis.</li></ul>
Prekomjerno paljenje masnoća	<ul style="list-style-type: none"><li>• Očistite zaštitnu ploču iznad plamenika.</li><li>• Temperatura roštilja je previsoka: Smanjite plamen.</li><li>• Očistite posudu za skupljanje viška masnoće.</li></ul>
Plamenik se pali šibicom, ali se ne pali pomoću PIEZO upaljača	<ul style="list-style-type: none"><li>• Dugme za paljenje, žica ili elektroda su u kvaru. Provjerite spojeve kabela upaljača.</li><li>• Provjerite stanje elektrode i spojne žice.</li><li>• Kontaktirajte postprodajni servis.</li></ul>
Pojava plamena na nekom spoju	<ul style="list-style-type: none"><li>• Spoj nije nepropustan.</li><li>• Odmah zatvorite dovod plina.</li><li>• Kontaktirajte postprodajni servis.</li></ul>
Nedovoljna toplina	<ul style="list-style-type: none"><li>• Brizgalica ili Venturi cijev su zagušeni. (Sl. 5)</li><li>• Kontaktirajte postprodajni servis.</li></ul>
Pojava plamena iza gumba za reguliranje	<ul style="list-style-type: none"><li>• Neispravan izlazni ventil.</li><li>• Isključite uređaj.</li><li>• Kontaktirajte postprodajni servis.</li></ul>
Pojava plamena ispod kontrolne ploče	<ul style="list-style-type: none"><li>• Isključite uređaj.</li><li>• Zatvorite plinski cilindar.</li><li>• Kontaktirajte postprodajni servis.</li></ul>

# FOLOSIRE SI ÎNTRETINERE

**NOTĂ:** Dacă nu specifică în mod clar, următorii termeni generici "aparatură/unitate/produș/echipament/dispozitiv" care apar în acest manual de instrucțiuni, toți se referă la produsul "Plancha".



- Consultați instrucțiunile înainte de utilizare.
- Utilizați numai în spații exterioare.
- Pentru asamblarea produsului se recomandă utilizarea mănușilor.
- Nu folosiți cărbune de lemn
- Nu folosiți valvă reglabilă. Utilizați reglatoare de presiune cu reglare fixă conforme standardelor europene aferente.
- Curățați în mod regulat părțile componente ale cuvei pentru a evita orice risc de aprindere a grăsimii.

**Nerespectarea acestor reguli de utilizare poate duce la deteriorarea gravă a aparatului umneavoastră.**

## A. PENTRU SIGURANȚA DUMNEAVOASTRĂ

- Nu depozitați și nu folosiți benzină sau alte lichide sau vapori inflamabili în vecinătatea aparatului. Acest aparat trebuie păstrat la distanță de materialele inflamabile în timpul utilizării. În cazul în care simțiți miros de gaz:
  1. Închideți robinetul buteliei de gaz.
  2. Stingeți orice flacără.
  3. Deschideți capacul.
  4. Dacă mirosul persistă, consultați secțiunea § F. „Test de etanșeitate” sau informații imediat vânzătorul.
- Nu lăsați aparatul nesupravegheat în timpul funcționării.
- Componentele protejate de fabricant sau de reprezentantul acestuia nu trebuie manevrate de către utilizator.
- Oprii butelia de gaz după utilizare.

## B. LOC DE UTILIZARE

- Acest aparat nu trebuie să fie folosit decât în aer liber.
- Atenție: unele părți accesibile se pot încălzi foarte tare. Nu lăsați copiii mici să se apropie.
- Nu trebuie să existe niciun material combustibil pe o rază de aproximativ 60 cm în jurul aparatului.
- Nu deplasați aparatul în timpul funcționării acestuia.
- Folosiți aparatul pe sol orizontal.
- Utilizați ansamblul pe o structură stabilă și suficient de rigidă pentru a susține greutatea ansamblului (mesei). Așezați butelia de gaz pe pământ.
- Indiferent de înălțimea H, lățimea sau diametrul sticlei. (Fig. 1)
- Butelia de gaz trebuie să fie amplasată la cel puțin 30 cm distanță de ansamblu. (Fig. 1)
- Debitul de aer proaspăt trebuie să fie de 2 m<sup>3</sup>/kW/h.

## C. ASAMBLARE

### 1. Instalarea bateriei în aprinderea electronică (în funcție de model).

### APRINDERE ELECTRONICĂ A ARZĂTOARELOR DE GAZ:

- Sistemul de aprindere electronică a arzătoarelor de gaz este alimentat de o baterie de tip AA (LR06), care se vinde separat. Carcasa bateriei se află sub consolă (Fig. 9).
- Vezi fig. 10 pentru instalarea bateriei:
  - 1) deșurubați capacul din carcasa bateriei.
  - 2) introduceți bateria AA având grijă să respectați poziția corectă a capătului pozitiv și negativ după cum arată (Fig. 10), apoi înșurubați capacul în poziție.
- 2. Montarea mânerului capacului (în funcție de model).
- Montați mânerul pe capac utilizând cele două șuruburi furnizate împreună cu mânerul (fig. 11).

## D. BUTELIA DE GAZ

Acest aparat este reglat pentru a funcționa împreună cu butelii de butan/propan de 4.5 - 15 kg prevăzute cu o valvă corespunzătoare:

- **Elveția:** vezi pagina cealaltă.
- **Franța, Belgia, Luxemburg, Marea Britanie, Irlanda, Portugalia, Spania, Italia, Grecia:** butan 28-30 mbar / propan 37 mbar.
- **Olanda, Norvegia, Suedia, Danemarca, Finlanda, Republica Cehă, Slovenia, Slovacia, Ungaria, România, Estonia, Turcia, Bulgaria, Croația:** butan 30 mbar / propan 30 mbar.
- **Germania, Austria:** Butan 50 mbar / Propan 50 mbar.
- **Polonia:** propan 37 mbar.

Efectuați întotdeauna racordarea sau schimbarea buteliei într-un loc bine aerisit și niciodată în prezența unei flăcări, unei scântei sau a unei surse de căldură.

## E. ȚEAVA

**Franța: Aparatul poate fi utilizat cu două tipuri de țevi flexibile: (în funcție de model)**

- a. Țeavă flexibilă concepută pentru a fi introdusă pe îmbinările conexe din partea aparatului și din partea valvei, imobilizată de coliere (conform standardului XP D 36-110). Lungime preconizată 1,25 m. (Fig. 2-A)
- b. Țeavă flexibilă (conform standardului XP D 36-112 sau NF D 36-112) dotată cu o puiță filetată G 1/2 pentru înșurubare pe aparat și o puiță filetată M 20x1.5 pentru înșurubare pe valvă, lungime preconizată 1,25 m. (Fig. 2-B)

**Aparatul posedă un racord filetat de admisie gaz G 1/2, furnizat cu îmbinarea conexă NF și cu garnitura deja montate.**

### 1. Pentru folosirea aparatului cu țeava flexibilă XP D 36-110 (Fig. 2-A):

- Strângeți bine țeava flexibilă pe îmbinarea conexă a aparatului și a valvei.
- Introduceți colierele în spatele primelor două lobiuri de la îmbinare și strângeți-le până la punctul maxim.
- Etanșeitatea va fi verificată urmând indicațiile de la paragraful § F.

### 2. Pentru utilizarea aparatului cu țeavă flexibilă XP D 36-112 sau NF D 36-112, puițe G1/2 și M 20x1,5 (Fig. 2-B):

- Deșurubați și îndepărtați îmbinarea conexă NF pentru a elibera racordul de intrare G1/2.
- Îndepărtați garnitura
- Înșurubați puița filetată G 1/2 a țevii pe racordul de intrare al aparatului și puița filetată M20x1,5 pe racordul de ieșire a valvei urmând indicațiile oferite împreună cu țeava flexibilă.
- folosiți o cheie pentru a imobiliza racordul de intrare al aparatului și strângeți sau slăbiți puița filetată cu o altă cheie.

- ▶ O cheie de 10 pentru securizarea conexiunii de alimentare a dispozitivului.
- ▶ O cheie de 24 pentru înșurubarea piuliței de pe tubul flexibil al dispozitivului, sau când se scoate.
- O cheie pentru fixarea conexiunii la borna de ieșire a regulatorului când este atașat tubul flexibil, sau când se scoate.
- Închiderea la vid se verifică urmând instrucțiunile de la paragraful (F).

Verificați ca tubul flexibil să se extindă normal, fără deformare sau contractare și fără să intre în contact cu pereții calzi ai aparatului. Va trebui schimbat la data de expirare înscrisă pe țeavă sau mai devreme, în cazul în care acesta este avariat sau prezintă fisuri.

■ **Belgia, Luxemburg, Marea Britanie, Irlanda, Portugalia, Spania, Italia, Croația, Grecia, Olanda, Republica Cehă, Slovacia, Ungaria, Slovenia, Norvegia, Suedia, Danemarca, Finlanda, Bulgaria, Turcia, România, Polonia, Estonia, Elveția (în funcție de model):**

Aparatul e echipat cu o îmbinare conexă. Trebuie utilizat cu o țeavă flexibilă de calitate, adaptată la utilizarea cu butan și propan. Lungimea sa nu trebuie să depășească 1,20 m. Va trebui înlocuit dacă este defect, dacă prezintă crăpături, dacă acest lucru este solicitat de condițiile naționale sau în funcție de valabilitate. Nu trageți de țeavă și nu o găuriți. Țineți-o departe de piesele care se pot încălzi. Verificați ca țeava flexibilă să se extindă normal, fără deformare sau contractare.

**Germany, Austria, Switzerland (în funcție de model):**

Acest aparat trebuie folosit cu o țeavă flexibilă de calitate, adaptată la folosirea butanului și propanului. Lungimea sa nu trebuie să depășească 1,50 m. Va trebui înlocuit dacă este defect, dacă prezintă crăpături, dacă acest lucru este solicitat de condițiile naționale sau în funcție de valabilitate. Nu trageți de țeavă și nu o găuriți. Țineți-o departe de piesele care se pot încălzi. Verificați ca țeava flexibilă să se extindă normal, fără deformare sau contractare.

**Atașarea tubului flexibil (vezi Fig. 3): folosiți două chei pentru a închide tubul flexibil de la conexiunea de gaz a dispozitivului**

- ▶ cheie de 10 pentru blocarea îmbinării
- ▶ cheie de 17 pentru înșurubarea piuliței țevii.

## F. TEST DE ETANȘITATE

1. Puneți aparatul în funcționare în aer liber, departe de orice material inflamabil. Nu fumați.
2. Asigurați-vă că butoanele de control sunt în poziția „oprit” (O).
3. Racordați țeava flexibilă conform paragrafului d).
4. Strângeți valva buteliei de gaz.
5. Pentru control, folosiți un lichid de detectare a scurgerilor de gaz.
6. (Fig. 4) Puneți lichidul pe racordurile buteliei, ale valvei, ale țevii și ale aparatului. Manetele de reglaj trebuie să rămână în poziția “OFF” (O). Deschideți robinetul buteliei de gaz.
7. Dacă se formează bule, înseamnă că există scurgeri de gaz.
8. Pentru a opri scurgerea, strângeți piulițele. Dacă e defectă vreo piesă, înlocuiți-o. Aparatul nu trebuie pus în funcțiune înainte ca scurgerea să fi dispărut.
9. Închideți robinetul buteliei de gaz.

### Important:

Nu folosiți niciodată flacăra pentru a detecta o scurgere de gaz. Trebuie să controlați prezența scurgerilor de gaz o dată pe an și de fiecare dată când schimbați butelia.

## G. ÎNAINTE DE PUNEREA ÎN FUNCȚIUNE

Nu puneți aparatul în funcțiune înainte să a fi citit cu atenție și să fi înțeles toate instrucțiunile. De asemenea, asigurați-vă:

- Nu există scurgeri
- (Fig. 5) Tuburile Venturi nu sunt obturate (de exemplu cu pânze de păianjen)
- (Fig. 1) Țeava nu este în contact cu piesele care se pot încălzi.
- Capacul nu este în poziția închis (în funcție de model)
- Pentru a optimiza utilizarea ansamblului, acesta este bine ventilat. **Asigurați-vă tot timpul că părțile ventilate nu sunt obstrucționate.**

## H. APRINDEREA ARZĂTOARELOR DE GRĂȚAR

Nu aprindeți niciodată aparatul cu capacul închis, aprindeți-l întotdeauna cu capacul deschis.

- Fixați capacul de protecție în partea din spate a aparatului. (Fig. 6)
- Asigurați-vă că manetele de reglaj sunt în poziția “OFF” (O).
- Apăsăți și răsucați pârghia de reglare în sens antiorar și puneți-o la poziția de debit maxim (⚡). (Fig. 7)
- **Dacă aparatul dumneavoastră este echipat cu un aprinzător piezoelectric:**  
Apăsăți imediat pe butonul de aprindere (⚡) până când face clic. (Fig. 8)

Dacă aprinderea nu se produce la primul declic, apăsați de 3 - 4 ori dacă e necesar. Repetați această operațiune până când arzătorul se aprinde.

- **Dacă aparatul dumneavoastră este echipat cu un aprinzător electronic care utilizează scântei:**  
Apăsăți imediat pe comutator (⚡). Se produce o rafală de scântei. Continuați să apăsați timp de câteva secunde până la aprinderea arzătorului. (Fig. 8)

- Dacă arzătorul nu se aprinde după 4 - 5 încercări, așteptați 5 minute și încercați din nou.

După aprinderea unui arzător, există două posibilități de aprindere a unui alt arzător:

- ▶ Prima posibilitate constă în repetarea operațiunii de aprindere descrisă mai sus;
- ▶ A doua posibilitate constă în aprinderea arzătorului aflat în dreapta sau în stânga primului arzător aprins, rotind butonul de reglaj în poziția de debit maxim (⚡).

- Dacă aprinderea piezoelectrică sau aprinderea electronică nu funcționează, folosiți aprinderea manuală (paragraful următor).

## I. APRINDEREA MANUALĂ A GRĂȚARULUI

În cazul nefuncționării aprinderii automate, puneți butonul de reglaj în poziția “OFF” (O).

Scoateți cupă de grăsime. Ridicați un grătar astfel încât să aveți acces liber la suprafața arzătoarelor. Fixați butonul de reglare în poziția DEBIT COMPLETE (⚡). Apropiati un chibrit aprins de arzătorul corespunzător. Înlocuiți cupă de grăsime.

## J. OPRIREA APARATULUI

Reduceți butoanele de reglaj în poziția “OFF” (O), apoi închideți robinetul buteliei de gaz.



## K. SCHIMBAREA BUTELIEI DE GAZ

1. Efectuați aceste operațiuni într-un loc bine aerisit și niciodată în prezența unei flăcări, unei scântei sau unei surse de căldură.
2. (Fig. 7-B) Reduceți butoanele de reglaj în poziția “OFF” (O), apoi închideți robinetul buteliei de gaz.
3. Deșurubați valva, verificați prezența și buna stare a garniturii de etanșitate.

4. Montați butelia plină, înșurubați valva, având grijă ca să nu exercitați deformare sau contractare asupra țevii. Verificați dacă există scurgeri de gaz.

## L. FOLOSIRE

La prima utilizare, încălziți aparatul cu arzătoarele în poziția de debit maxim (  ), timp de aproximativ 30 de minute, asta pentru a îndepărta mirosurile de vopsea și de piese noi.

- Se recomandă să poarte mănuși de protecție atunci când manipulați obiecte fierbinți în special. Folosiți ustensile cu mâner lungi pentru a roti alimentele pe grătar.
- Înainte de a găti, încălziți dispozitivul pentru câteva minute la setarea maximă Full Flow (  ).
- Viteza de gătire poate fi reglată cu ajutorul butoanelor de control: între poziția de debit maxim (  ) și poziția de debit mediu (  ).

**Important :** Dacă se întâmplă ca, în timpul funcționării aparatului, să se stingă unul sau mai multe arzătoare, puneți imediat butoanele de reglare pe poziția « OFF » (I). Așteptați 5 minute pentru a permite evacuarea gazului nears. Procedați încă o dată la operarea aprinderii doar după acest răstimp. **Important :** Lăsați ansamblul de se răcească complet înainte de a manipula capacul (în funcție de model).

## M. CURĂȚARE ȘI ÎNȚETINERE

**Nu aduceți modificări aparatului: orice modificare se poate dovedi periculoasă.**

- Pentru a menține aparatul în bună stare de funcționare; e recomandată curățarea periodică a acestuia (după 4 sau 5 folosiri).
- Așteptați ca aparatul să se fi răcit înaintea operațiunilor de curățare.
- Închideți butelia de gaz și îndepărtați regulatorul.
- Curățați partea de sus a arzătorului cu ajutorul unui burete umed (apă împreună cu detergent de vase). La nevoie, folosiți o perie de sărmă umezită.
- Verificați ca toate orificiile de ieșire ale arzătorului să nu fie blocate și permiteți uscarea înainte de următoarea utilizare. La nevoie, folosiți o perie de sărmă pentru a debloca orificiile de ieșire ale arzătorului.
- Dacă dispozitivul nu a fost folosit de mai bine de trei luni, aveți grijă ca pânzele de păianjen să nu obstrucționeze deschizăturile din tuburile de ardere, ce poate cauza funcționarea necorespunzătoare a grătarului sau flăcări periculoase în afara arzătorului. Curățați gurile tubului sau tuburile arzătorului când este necesar.

**N.B.:** Operațiunile frecvente de întreținere a arzătorului permit menținerea acestuia în stare bună pentru numeroase folosiri și evitarea oxidării premature, mai ales din cauza reziduurilor acide ale frigerei. Oxidarea arzătorului este totodată un fenomen normal în timp și un arzător oxidat care funcționează normal nu necesită înlocuire. Înlocuirea arzătorului este necesară dacă funcționarea acestuia este incorectă: arzător perforat...

### Pereții vetrei, panoul de comandă, cupă de grăsime

Curățați periodic aceste elemente și cu ajutorul unui alt burete îmbibat cu detergent de vase. Nu folosiți produse abrazive. Nu curățați grilele într-un cuptor cu autocurățire, temperatura prea ridicată putând avaria părțile cromate.

### Suprafața de gătit

Suprafața de gătit este emailată. Atunci când o curățați, se recomandă să înlăturați mai întâi orice resturi provenite în urma gătitului cu un burete sau o lavetă abrazivă. Orice grăsime rămasă poate fi înlăturată folosind un detergent de vase lichid.

Aveți grijă să nu lăvăți suprafața de gătit de o suprafață dură deoarece acest lucru poate ciobi smalțul.

## N. DEPOZITARE

- Închideți robinetul buteliei de gaz după fiecare utilizare.
- Dacă depozitați grătarul în interior, întrerupeți alimentarea cu gaz.
- În cazul în care grătarul nu va fi folosit pentru o perioadă lungă de timp, e recomandat să depozitați aparatul într-un loc uscat și adăpostit (de exemplu, în garaj).
- Mediu coroziv: trebuie procedat cu atenție sporită atunci când produsul este utilizat la malul mării; acesta nu va fi depozitat în exterior fără a fi protejat și va fi ținut la adăpost, într-un mediu uscat.

## O. ACCESORII

**ADG (Application des Gaz) recomandă utilizarea sistematică a aparatelor sale cu funcționare pe gaz împreună cu accesoriile și piesele de schimb marca Campingaz®. ADG își declină orice responsabilitate în cazurile de avarii sau funcționare defectuoasă care survin în urma utilizării accesoriilor și/sau pieselor de schimb de o marcă diferită.**

## P. PROTECȚIA MEDIULUI

Aveți grijă de mediul înconjurător! Acest aparat conține materiale care pot fi recuperate sau reciclate. Predați-l spre recuperare / reciclare serviciului de colectare a deșeurilor din zona în care locuiți și triați materialele în care este ambalat.

## Q. RECOMANDĂRI PRIVIND BATERIILE



Simbolul găsit pe baterii înseamnă că la sfârșitul duratei lor de viață, bateriile trebuie scoase din unitate și apoi reciclate sau eliminate corespunzător. Bateriile nu trebuie aruncate la gunoi, însă trebuie predate unui centru de colectare (depozit...). Solicitați informații despre aceasta de la autoritățile locale. Nu eliminați bateriile niciodată în natură, nu le aruncați în foc: prezența anumitor substanțe (Hg, Pb, Cd, Zn, Ni) în bateriile uzate poate fi periculoasă pentru mediul înconjurător și sănătatea oamenilor.

## R. DEȘEURI ELECTRICE ȘI ELECTRONICE



Acest simbol semnifică faptul că sistemul electric al aparatului face obiectul unei colectări selective. La expirarea duratei sale de viață, sistemul electric al aparatului trebuie să fie eliminat ca deșeu în mod corect. Sistemul electric nu trebuie eliminat împreună cu deșeurile menajere nerieate. Colectarea selectivă a acestor deșeuri va favoriza reutilizarea, reciclarea sau alte forme de revalorificare a materialelor reciclabile conținute de acestea. Predați sistemul electric al aparatului la un centru de revalorificare a deșeurilor prevăzut în acest scop.

Solicitați informații despre aceasta de la autoritățile locale. Nu eliminați unitatea niciodată în natură, nu o aruncați în foc: prezența anumitor substanțe periculoase în echipamentul electric și electronic poate fi periculoasă pentru mediul înconjurător și poate avea un efect potențial asupra sănătății oamenilor.

## S. REZOLVAREA PROBLEMELOR

Anomalii	Cauze probabile remedii
Aprinzătorul nu se aprinde	<ul style="list-style-type: none"> <li>Nu este conectat la o rețea de gaz</li> <li>Regulatorul nu funcționează</li> <li>Furtunul, valva, tubul Venturi sau orificiile arzătorului sunt înfundate</li> <li>Tubul Venturi nu este fixat corespunzător</li> </ul>
Aprinzătorul „dă rateuri” sau se stinge de la sine	<ul style="list-style-type: none"> <li>Verificați conexiunea la gaz</li> <li>Verificați conexiunile furtunelor</li> <li>Contactați After Sales Service.</li> </ul>
Emite flăcări cu intermitențe	<ul style="list-style-type: none"> <li>Noua canistră poate conține bule de aer. Continuați să o folosiți și problema va dispărea.</li> <li>Contactați After Sales Service.</li> </ul>
Flăcări mari pe suprafața arzătorului	<ul style="list-style-type: none"> <li>Valva de presiune nu este conectată corespunzător la tubul Venturi. Ajustați tubul Venturi. (Fig. 5)</li> <li>Tubul Venturi este înfundat (de ex. pânze de păianjen). Curățați tubul Venturi. (Fig. 5)</li> <li>Contactați After Sales Service.</li> </ul>
Flacăra mică la jet	<ul style="list-style-type: none"> <li>Canistra este aproape goală. Schimbați canistra și problema va dispărea.</li> <li>Contactați After Sales Service.</li> </ul>
Excesul de grăsime se aprinde	<ul style="list-style-type: none"> <li>Curățați placa protectoare de deasupra arzătorului.</li> <li>Temperatura de prăjire este prea mare: Dați flacăra mai mică.</li> <li>Curățați tava unde picură grăsimea</li> </ul>
Aprinzătoarele se aprind cu chibritul, dar nu și în cazul aprinzătoarelor "PIEZO"	<ul style="list-style-type: none"> <li>Este o problemă la butonul de aprindere, la fire sau la electrod. Verificați conexiunea de cabluri a aprinzătorului.</li> <li>Verificați starea electrodului și legăturile între fire.</li> <li>Contactați After Sales Service.</li> </ul>
Apar flăcări la oricare dintre conexiuni	<ul style="list-style-type: none"> <li>Există o scurgere la respective conexiune.</li> <li>Oprii imediat alimentarea cu gaz.</li> <li>Contactați After Sales Service.</li> </ul>
Nu emite căldură	<ul style="list-style-type: none"> <li>Valva sau tubul Venturi sunt înfundate. (Fig. 5)</li> <li>Contactați After Sales Service.</li> </ul>
Apar flăcări în spatele butonului de control	<ul style="list-style-type: none"> <li>Robinetul este defect</li> <li>Oprii aparatul</li> <li>Contactați After Sales Service</li> </ul>
Apar flăcări sunt tabloul de comandă	<ul style="list-style-type: none"> <li>Oprii aparatul</li> <li>Închideți canistra de gaz.</li> <li>Contactați After Sales Service.</li> </ul>

RO



# ИНСТРУКЦИИ ЗА УПОТРЕБА

**ЗАБЕЛЕЖКА:** Освен ако не е посочено друго, всеки един от общите термини “уред / прибор / продукт / съоръжение / устройство”, които се срещат в това ръководство за употреба, се отнася за продукта “Plancha”.



- Прочетете упътването преди употреба.
- Използвайте само на открито.
- Препоръчва се по време на монтажа да носите ръкавици.
- Не използвайте дървени въглища.
- Не използвайте регулиращ се редуцир-вентил. Използвайте редуцир-вентил с фиксирано налягане, отговарящ на съответния европейски стандарт.
- Почиствайте редовно елементите по дъното на корпуса, за да избегнете риска от запалване на мазнината.

**Неспазването на горните указания може да причини сериозни повреди на уреда.**

## A. ЗА ВАШАТА БЕЗОПАСНОСТ

- Не поставяйте и не използвайте в близост до уреда бензин или други запалителни течности или пбѝри. По време на работа уредът трябва да се намира далеч от запалими материали.

**Ако усетите миризма на газ:**

1. Затворете крана на газовата бутилка.
  2. Загасете откритите пламъци.
  3. Отворете капака.
  4. Ако миризмата остава, вижте § F. « Изпитване за непроникливост » или се обѝрнете незабавно към търговската фирма, от която сте купили уреда.
- Не оставяйте уреда без наблюдение по време на работа.
  - Не извършвайте промени по елементите, защитени с гаранция от производителя или от негов пълномощник.
  - Затворете газовата бутилка след употреба.

## B. МЯСТО НА ПОЛЗВАНЕ НА УРЕДА

- Този уред трябва да се ползва само на открито.
- **ВНИМАНИЕ:** Някои леснодостъпни части могат да бъдат много горещи. Пазете малките деца.
- В радиус от 60 см около уреда не трябва да има запалителни материали.
- Не местете уреда по време на ползване.
- Уредът трябва да е поставен на равна хоризонтална повърхност. Монтирайте изделието и газовата бутилка на равна, твърда и незапалима повърхност. Ако използвате изделието върху трева, уверете се, че тя не е много висока и няма да влезе в контакт с пламъка от горелката, за избегнете опасността от пожар.
- Използвайте изделието върху структура, която е устойчива и достатъчно твърда, за да понася тежестта на изделието (масата). Разположете газовата бутилка на земята.
- Независимо от височината H, широчината или диаметъра D на бутилката. (Фиг. 1)
- Газовата бутилка трябва да бъде разположена наймалко на 30 см от изделието. (Фиг. 1)
- Осигурете чист въздух с дебит 2 м<sup>3</sup>/кВт/ч.

## C. МОНТАЖ

1. Инсталиране на батерията за електронното запалване (в зависимост от модела).

### ЕЛЕКТРОНО ЗАПАЛВАНЕ НА ГОРЕЛКИТЕ:

- Електронната система за запалване на горелките се захранва от 1 батерия тип AA (LR06), която се продава отделно. Отделението за батерията се намира под конзолата (Фиг. 9).
- Вижте фиг. 10 за инсталиране на батерията:
  - 1) развийте капачето на отделението за батерията.
  - 2) поставете батерията AA, като се уверите, че положителният и отрицателният полюс са ориентирани правилно както е посочено (Фиг. 10) и след това завийте обратно капачето.

## 2. Монтаж на дръжката на капака (в зависимост от модела).

- Монтирайте дръжката върху капака с помощта на двата винта, предоставени заедно с нея (Фиг. 11).

## D. ГАЗОВА БУТИЛКА

Уредът е предназначен за работа с бутилки пропан/бутан от 4.5 до 15 кг, снабдени със специален редуцир-вентил:

- **швейцария:** вижте отделния лист.
- **Франция, Белгия, Люксембург, Великобритания, Ирландия, Португалия, Испания, Италия, Гърция:** бутан 28-30 mbar / пропан 37 mbar.
- **Холандия, Норвегия, Швеция, Дания, Финландия, Швейцария, Унгария, Словения, Словакия, Чехия, България, Турция, Румъния, Хърватска:** бутан 30 mbar / пропан 30 mbar.
- **Германия, Австрия:** бутан 50 mbar / пропан 50 mbar.
- **Полша:** пропан 37 mbar.

Свързването или смяната на газовата бутилка трябва да става на проветриво място, далеч от открит пламък, искри или източник на топлина.

## E. ТРЪБА

**Франция:** Уредът може да се използва с 2 вида гъвкави трѝби: (в зависимост от модела)

- a. гъвкава трѝба, която се поставя върху оребрени крайници от страната на уреда и на редуцир-вентила, като се уплътнява със стягащи гривни (съгласно стандарт XP D 36-110). Препоръчителна дължина 1,25 м. (Фиг. 2-A)
- b. гъвкава трѝба (съгласно стандарт XP D 36-112 или NF D 36-112), снабдена с резбована гайка G S, която се завива към уреда, и резбована гайка M 20x1,5, която се завива към редуцир-вентила, препоръчителна дължина 1,25 м. (Фиг. 2-B)

Уредът е снабден с резбована съединителна муфа на входа за газ G 1/2, предварително монтирана на оребрения крайник от висока марка NF заедно с уплътнението.

### 1. При ползване на уреда с гъвкава трѝба XP D 36-110 (Фиг. 2-A):

- плъзнете докрай гъвкавата трѝба върху оребрения крайник на уреда и на редуцир-вентила.
- плъзнете стягащите гривни зад първите 2 ребра на крайниците и ги затегнете докато стягащата глава се счуи.
- проверете непроникливостта, като следвате указанията на параграф § F.

### 2. При ползване на уреда с гъвкава трѝба XP D 36-112 или NF D 36-112, гайки G 1/2 и M 20x1,5 (Фиг. 2-B):

- отвийте и отстранете оребрения крайник марка NF, за да освободите входната муфа G1/2.

- махнете уплътнението
- завийте резбованата гайка G 1/2 на тръбата върху входната муфта на уреда, а резбованата гайка M20x1,5 - върху изходната муфта на редуцир-вентила, като следвате указанията, дадени към гъвкавата тръба.
- с помощта на гаечен ключ дръжте входната муфта на уреда, а с друг ключ затягайте или отпушката резбованата гайка.

- ▶ Един гаечен ключ 10 за фиксиране на входната връзка на уреда.
- ▶ Един гаечен ключ 24 за затягане на гайката на гъвкавата тръба на уреда или за демонтирането ѝ.
- Един гаечен ключ за фиксиране на изходната връзка на редуцир-вентила при присъединяване на гъвкавата тръба или при демонтирането ѝ.
- Непропускливостта трябва да се провери в съответствие с инструкциите в параграф F).

Уверете се, че гъвкавата тръба се разгъва нормално, без усукване или опъване, и не се опира в горещите стени на уреда. Тръбата трябва да бъде сменена след изтичане на срока на годност, посочен върху нея или ако се повреди, или се напуква.

■ **Белгия, Люксембург, Обединеното кралство, Ирландия, Португалия, Испания, Италия, Хърватия, Гърция, Холандия, Чехия, Словакия, Унгария, Словения, Норвегия, Швеция, Дания, Финландия, България, Турция, Румъния, Полша, Естония, Швейцария (в зависимост от модела):**

Уредът е снабден с оребрен накрайник. Той трябва да се ползва със специална гъвкава тръба, подходяща за газ пропан и газ бутан. Дължината на тръбата не трябва да надвишава 1,20 м. Той трябва да бъде подменен, ако е повреден, напукан или съгласно действащите нормативни изисквания. Не дърпайте и не усуквайте тръбата. Пазете я далеч от нагривачи се части. Уверете се, че гъвкавата тръба се разгъва нормално, без усукване или опъване.

■ **Германия, Австрия, Швейцария (в зависимост от модела):**

Уредът трябва да се ползва със специална гъвкава тръба, подходяща за газ пропан и газ бутан. Дължината ѝ не трябва да надвишава 1,50 м. Той трябва да бъде подменен, ако е повреден, напукан или съгласно действащите нормативни изисквания. Не дърпайте и не усуквайте тръбата. Пазете я далеч от нагривачи се части. Уверете се, че гъвкавата тръба се разгъва нормално, без усукване или опъване.

**Присъединяване на гъвкавата тръба (вж. Фиг. 3):** с помощта на два гаечни ключа фиксирайте гъвкавата тръба към накрайника на уреда за свързване с газовата бутилка:

- ▶ ключ 10 за застопоряване на накрайника.
- ▶ ключ 17 за затягане на гайката на тръбата.

## F. ИЗПИТВАНЕ ЗА НЕПРОПУСКЛИВОСТ

1. Работете на открито, далеч от запалими материали. Не пушете.
2. Уверете се, че регулиращите лостчета са в положение "OFF"/Изключено (O).
3. Свържете гъвкавата тръба съгласно параграф г).
4. Завийте редуцир-вентила към газовата бутилка.
5. За проверка използвайте течност за откриване изтичането на газ.
6. (Фиг. 4) Поставете течност върху съединенията бутилка/редуцир-вентил/тръба/уред. Регулиращите лостчета трябва да са в положение "OFF" (O). Отворете крана на газовата бутилка.
7. Ако се образуват мехурчета, това означава, че има изтичане на газ.

8. За да спрете изтичането на газ, затегнете гайките. Ако някоя част е дефектна, трябва да се смени. Уредът не трябва да се ползва, преди да бъде отстранено изтичането на газ.

9. Затворете крана на газовата бутилка.

### Важно:

Никога не използвайте пламък, за да проверите дали има изтичане на газ. Проверка и откриване на изтичането на газ трябва да се прави поне веднъж годишно, както и при всяка смяна на газовата бутилка.

## G. ПРЕДИ ПУСКАНЕ НА УРЕДА

Не пускайте уреда преди да сте прочели внимателно и разбрали всички указания. Уверете се също така, че :

- няма изтичане на газ
- (Фиг. 5) Вентури тръбите не са запушени (например: от паяжници)
- (Фиг. 1) тръбата не е в контакт с нагривачи се части.
- Че капакът не е в затворено положение. (в зависимост от модела)
- За да се оптимизира ползването на изделието, то е добре вентилирано. **Уверете се, че частите за вентилиране остават винаги незапушени.**

## H. ЗАПАЛВАНЕ НА ГОРЕЛКИТЕ НА СКАРАТА

Никога не палете уреда при затворен капак, а само когато капакът е отворен.

- Прикрепете защитния капак отзад на уреда. (Fig. 6)
- Уверете се, че регулиращите лостчета са в положение "OFF" (O).
- Натиснете и завъртете лоста за регулиране по посока, обратна на часовниковата стрелка, и го поставете в положение за пълен поток (⚡). (Fig. 7)
- **Ако Вашият уред е оборудван с пиезо електрическа запалка:**

Незабавно натиснете бутона за запалката (⚡), докато щракне. (Fig. 8)

Ако запалването не се осъществи с едно щракване, натиснете 3 или 4 пъти, ако е необходимо. Повторете операцията докато горелката се запали.

- **Ако Вашият уред е оборудван с електронна запалка, генерираща искри:**

Незабавно натиснете бутона (⚡). Получава се сноп искри. (Fig. 8) Продължете да натискате в продължение на няколко секунди, докато дюзата се запали.

- Ако горелката не се запали след 4 - 5 опита, изчакайте 5 минути и опитайте отново.

След запалване на една горелка, има 2 възможности за запалване на друга горелка:

- ▶ 1-вият начин се състои в повторение на горепосочените действия за запалване ;
- ▶ 2-ият начин е да запалите горелката, разположена вдясно или вляво от първата запалена горелка чрез пълно отваряне на регулиращия бутон (⚡).

- Ако механизмът за пиезоелектрическо запалване или механизмът за електронно запалване не работи, използвайте ръчното запалване (следващият абзац).

## I. РЪЧНО ЗАПАЛВАНЕ НА БАРБЕКЮТО

При условие, че автоматичното запалване не работи както трябва, завъртете копчето на позиция "OFF" (O) (Изкл.).

Отстранете кучкича за машина. Поставете запалена клечка кибрит близо до горелката, после натиснете и завъртете копчето на позиция за максимален разход

(⚡). Върнете обратно купичка за мазнина на място със защитни ръкавици и се уверете, че отворът за изтичане на мазнина е правилно разположен.

## J. ИЗКЛЮЧВАНЕ НА УРЕДА

Поставете ключа в позиция „OFF” (O), като въртите в посока на въртенето на часовниковата стрелка, след което затворете крана на газовата бутилка, ако е необходимо.

## K. СМЯНА НА ГАЗОВАТА БУТИЛКА

1. Работете на проветриво място и далеч от открит пламък, искри или източник на топлина.
2. (Фиг. 7-B) Върнете регулиращите бутони в положение “OFF” (O), след това затворете крана на газовата бутилка.
3. Отвинтете редуцир-вентила, проверете наличието и състоянието на уплътнителя.
4. Поставете пълната бутилка на мястото ѝ, завинтете отново редуцир-вентила, като внимавате да не усуквате или опъвате тръбата. Проверете за изпускане на газ.

## L. ПОЛЗВАНЕ НА УРЕДА

При използване на уреда за първи път го загрейте, като поставите регулиращото лостче за горелките в позиция за пълен поток (⚡) за около 30 минути, за да изчезне миризмата на боя от новите части.

- Препоръчително е да се носят защитни ръкавици при работа с горещи точки. За преместване на храната върху скарата използвайте прибори с дълга дръжка.
- Преди да пристъпите към готвене, предварително загрейте уреда за няколко минути, като изберете позицията за максимален приток на газ (⚡).
- Скоростта на готвене може да се регулира чрез регулиращите лостчета: между напълно отворено (⚡) и средно отворено положение (⦿).

**Важно:** Ако по време на работа на уреда една или няколко горелки изгаснат, веднага поставете регулиращите бутони в положение « OFF » (O). Изчакайте 5 минути, за да излезе неизгорелият газ. След това запалете отново горелките.

**Важно:** Оставете izdelieto да се охлади напълно, преди да боравите с капака (в зависимост от модела).

## M. ПОЧИСТВАНЕ И ПОДДРЪЖКА

**Не правете промени по уреда: всяка промяна може да бъде опасна.**

- За да поддържате вашия уред в отлично състояние, препоръчително е да го почиствате периодично (на всеки 4 – 5 ползвания).
- Преди да пристъпите към почистване, изчакайте уредът да изстине.
- Затворете газовата бутилка и отвинтете редуцир-вентила.
- Почистете повърхността на горелката с влажна кърпа (във водата за почистване разтворете продукт за миене на съдове). Ако е необходимо, ползвайте стоманена четка, като я потапяте във водата за почистване.
- Проверете дали изходните отвори на горелката не са запушени и оставете да изсъхне преди следваща употреба. При необходимост използвайте метална четка, за да отпушите отворите на горелката.
- Ако уредът не е използван повече от три месеца, проверете дали отворите на тръбата на горелката не са запушени с паяжини, което може да намали ефективността на барбекюто или да доведе до опасно запалване на газ извън горелката. Почистете отворите на тръбата на горелката или самата горелка, ако е необходимо.

**N.B.:** Честото почистване на горелката позволява тя да се поддържа в добро състояние и да се ползва многократно, като се избягва преждевременното ѝ рждясване, дължащо се на киселинните остатъци при печенето. С времето появата на ръжда по горелката е нормално и не е необходимо тя да бъде подменена, ако работи добре. Горелката трябва да се смени, тъй като прекалено високата пробита горелка...

**Стени на огнището, командно табло, купичка за мазнина**

периодично почиствайте и тези части с помощта на гъба, потопена в разтвор на продукт за миене на съдове. Не използвайте абразивни продукти. Не почиствайте скарите в самопочистваща се фурна, тъй като прекалено високата температура може да повреди хромираните части.

## Повърхност за готвене

Повърхността за готвене е емайлирана. Когато я почиствате се препоръчва първо да отстраните всички остатъци от готвенето с гъба или сунгер за миене. Всяка остатъчна мазнина може да бъде отстранена като се използва течност за миене на съдове.

Внимавайте да не удрате повърхността за готвене в твърда повърхност, тъй като това може да отчупи от емайла.

## N. СЪХРАНЕНИЕ

- След всяко ползване затваряйте крана на газовата бутилка.
- Ако прибирате барбекюто в затворено помещение, прекъснете захранването с газ.
- Ако не ползвате барбекюто дълго време, добре е да го приберете в сухо затворено помещение (например: гараж).
- Околна среда, благоприятстваща корозия: трябва да се полагат специални грижи за продукта, ако се използва близо до море или океан; той не трябва да се оставя на открито без защита и трябва да се съхранява на сухо и закрито място.

BG

## O. АКСЕСОАРИ

Компанията ADG (Application des Gaz) препоръчва нейните газови уреди да се използват с аксесоари и резервни части Campingaz®. ADG не носи отговорност при повреда или лоша работа, причинени от употребата на аксесоари и/или резервни части от друга марка.

## P. ОПАЗВАНЕ НА ОКОЛНАТА СРЕДА

Грижете се за опазване на околната среда! Уредът съдържа материали, които могат да бъдат възстановени или рециклирани. Предайте го в пунктовете за събиране на отпадъци във вашата община, отделно от опаковката.

## Q. ПРЕПОРЪКИ ЗА БАТЕРИИТЕ



Този символ, разположен върху батериите означава, че в края на експлоатационния им период трябва да бъдат извадени от izdelieto, а след това предадени за рециклиране или изхвърлени на подходящото място. Батериите не бива да бъдат изхвърляни в домакинския боклук, а трябва да бъдат занесени в събирателен пункт (полеви склад...). Проверете при местните власти. Никога не ги изхвърляйте в природата и не ги горете: наличието на някои вещества (Hg, Pb, Cd, Zn, Ni) в изтощените батерии може да бъде опасно за околната среда и за здравето на хората.

## R. ЕЛЕКТРИЧЕСКИ И ЕЛЕКТРОННИ ОТПАДЪЦИ



Този символ показва, че електрическата система на уреда подлежи на разделно събиране. В края на експлоатационния живот на уреда неговата електрическата система трябва да се изхвърли в съответствие с нормативните изисквания.

Електрическата система не трябва да се изхвърля заедно с другите домакински отпадъци. Разделното събиране на отпадъците ще подпомогне повторната употреба, рециклирането и други форми на повторно оползотворяване на рециклируемите материали, съдържащи се в отпадъците. Предайте електрическата система на уреда в пункт за рециклиране на отпадъци, предвиден за тази цел (сметище). Проверете при местните власти. Никога не ги изхвърляйте в природата и не ги горете: наличието на някои опасни вещества в електрическото и електронното оборудване може да бъде вредно за околната среда и да има потенциално влияние върху здравето на хората.

## S. ОТСТРАНЯВАНЕ НА ПРОБЛЕМИ

Повреди	Вероятна причина отстраняване
Горелката не се запалва	<ul style="list-style-type: none"> <li>• Лошо подаване на газ</li> <li>• Редуцирвентилът не работи</li> <li>• Тръбата, кранът, вентури тръбата или отворите на горелката са запушени.</li> <li>• Вентури тръбата не обхваща добре дюзата.</li> </ul>
Горелката прекъсва или изгасва	<ul style="list-style-type: none"> <li>• Проверете подаването на газ.</li> <li>• Проверете свързването на тръбата.</li> <li>• Обърнете се към сервис.</li> </ul>
Нестабилни свистящи пламъци	<ul style="list-style-type: none"> <li>• Нова бутилка, която може да съдържа въздух. Оставете да работи и проблемът ще изчезне.</li> <li>• Обърнете се към сервис.</li> </ul>
Високи пламъци на повърхността на горелката	<ul style="list-style-type: none"> <li>• Накрайникът на дюзата е лошо свързан с вентури тръбата. Закрепете вентури тръбата правилно. (Фиг. 5)</li> <li>• Вентури тръбата е запушена (напр. паяжини). Почистете я.</li> <li>• Обърнете се към сервис.</li> </ul>
Нисък пламък в дюзата	<ul style="list-style-type: none"> <li>• Бутилката е почти празна. Сменете я и проблемът ще изчезне.</li> <li>• Обърнете се към сервис.</li> </ul>
Горелката се запалва с кибритена клечка, но не с ПИЕЗО запалката	<ul style="list-style-type: none"> <li>• Дефектен бутон, жица или електрод на запалката. Проверете съединенията на кабела на запалката.</li> <li>• Проверете състоянието на електрода и съединителния кабел.</li> <li>• Обърнете се към сервис.</li> </ul>
Поява на пламъци в съединение	<ul style="list-style-type: none"> <li>• Неуплътнено съединение.</li> <li>• Незабавно затворете притока на газ.</li> <li>• Обърнете се към сервис.</li> </ul>
Недостатъчно нагряване	<ul style="list-style-type: none"> <li>• Запушена дюза или вентури тръба. (Фиг. 5)</li> <li>• Обърнете се към сервис.</li> </ul>
Поява на пламъци зад регулиращия лост	<ul style="list-style-type: none"> <li>• Дефектен кран.</li> <li>• Изключете уреда.</li> <li>• Обърнете се към сервис.</li> </ul>
Поява на пламъци изпод конзолата	<ul style="list-style-type: none"> <li>• Изключете уреда</li> <li>• Затворете бутилката</li> <li>• Обърнете се към сервис.</li> </ul>

# INSTRUKCJA OBSŁUGI

**UWAGA:** O ile nie wskazano inaczej, poniższe ogólne terminy „urządzenie / produkt / sprzęt”, pojawiające się w niniejszej instrukcji odnoszą się do produktu „Plancha”.



- Przed użyciem urządzenia należy zapoznać się z treścią ulotki.
- Stosować tylko na zewnątrz pomieszczeń.
- Podczas montażu produktu należy nosić rękawice.
- Nie używać węgla drzewnego
- Nie używać zaworu redukcyjnego regulowanego. Należy używać wyłącznie reduktorów utrzymujących stałe ciśnienie, zgodnych z obowiązującą, dotyczącą ich normą europejską.
- Regularnie czyścić elementy znajdujące się na dnie miski, aby zapobiec zapalaniu się tłuszczu.

**Nie przestrzeganie powyższych reguł użytkowania może spowodować poważne szkody w Państwa urządzeniu.**

## A. DLA WASZEGO BEZPIECZEŃSTWA

- Nie składować ani nie używać benzyny bądź innych płynów lub oparów łatwo palnych. Użytkowanego urządzenia nie wolno trzymać w pobliżu materiałów łatwopalnych.

**W przypadku pojawienia się zapachu gazu :**

1. Zakręcić zawór butli gazowej.
  2. Zagasić wszystkie płomienie.
  3. Jeśli zapach nadal utrzymuje się patrz pkt § F. , lub zasięgnąć bezzwłocznie informacji u sprzedawcy Państwa sprzętu.
- Użytkownikowi nie wolno manipulować częściami zabezpieczonymi przez producenta lub jego pełnomocnika.
  - Nie pozostawiać działającego urządzenia bez nadzoru.
  - Po zakończeniu użytkowania urządzenia należy zamknąć zawór butli gazowej.

## B. MIEJSCE UŻYTKOWANIA

- Urządzenie to należy używać tylko na zewnątrz pomieszczeń.
- **Uwaga:** Niektóre części opiekacza w trakcie użytkowania mogą być gorące, dlatego należy zabronić dzieciom na zbliżanie się do niego.
- Żaden materiał palny nie może znajdować się w promieniu około 60 cm wokół urządzenia.
- Nie przestawiać urządzenia podczas jego funkcjonowania.
- Postawić urządzenie na równej poziomej powierzchni. Stosować urządzenie na stabilnej strukturze, która jest wystarczająco wytrzymała do utrzymania masy urządzenia (stołu).
- Butlę z gazem należy postawić na ziemi.
- Niezależnie od wysokości H, szerokość lub średnica D butli. (Rys. 1)
- Butla z gazem powinna znajdować się przynajmniej 30 cm (12 cali) od urządzenia. (Rys. 1)
- Przewiedzieć wydajność świeżego powietrza o 2 m<sup>3</sup>/kW/h.

## C. MONTAŻ

1. **Montaż baterii w zapłonie elektronicznym (odpowiednie do modelu).**

### ZAPŁON ELEKTRONICZNY PALNIKÓW GAZOWYCH:

- System zapłonu elektronicznego palnika gazowego jest zasilany 1 baterią AA (LR06), sprzedawanej osobno. Pojemnik na baterię znajduje się pod konsolą (rys. 9).
  - Sposób instalacji baterii przedstawiono na rys. 10:
    - 1) odkręć pokrywę pojemnika na baterię.
    - 2) włóż baterię AA upewniając się, że końce + i - skierowane są we właściwą stronę, jak na rysunku (rys. 10), następnie przykręć z powrotem pokrywę.
2. **Montaż uchwyty na pokrywie (wg modelu).**
- Zamontować uchwyt na pokrywie za pomocą dwóch śrub dołączonych do uchwyty (rys. 11).

## D. BUTLA GAZOWA

Urządzenie przystosowany jest do zasilania gazem propano-butanowym z butli 4,5 i 15 kg wyposażonych w reduktor ciśnienia gazu nakręcany na zawór butli:

- **Szwajcaria:** patrz oddzielny arkusz.
- **Francja, Belgia, Luksemburg, Wielka Brytania, Irlandia, Portugalia, Hiszpania, Włochy, Grecja:** butan 28-30 mbar / propan 37 mbar.
- **Holandia, Norwegia, Szwecja, Dania, Finlandia, Czechy, Słowenia, Słowacja, Węgry, Rumunia, Estonia, Turcja, Bułgaria, Chorwacja:** butan 30 mbar / propan 30 mbar.
- **Niemcy, Austria:** butan 50 mbar / propan 50 mbar.
- **Polska:** propan 37 mbar.

Podłączenie lub wymianę butli, wykonywać czynności w miejscu dobrze przewietrzonym, i nigdy przy obecności płomienia, iskry, lub innego źródła ciepła.

## E. PRZEWÓD

**Francja: Urządzenie może być używane z 2 typami przewodów: (zależnie od modelu)**

- a. Przewód elastyczny nakładany na karbowane końcówki po stronie urządzenia i po stronie reduktora oraz mocowany obejmami ściągającymi (zgodnie z normą XP D 36-110). Zalecana długość 1,25 m. (Rys. 2-A)
- b. Przewód elastyczny (zgodny z normą XP D 36-112 lub NF D 36-112) wyposażony w nakrętkę z gwintem G 1/2 do mocowania na urządzeniu i w nakrętkę z gwintem M 20x1,5 do mocowania na reduktorze, zalecana długość 1,25 m. (Rys. 2-B)

**Urządzenie jest wyposażone w gwintowaną złączkę do doprowadzenia gazu G 1/2 dostarczoną z zamontowaną końcówką karbowaną ze znakiem zgodności z normą francuską NF oraz z uszczelką..**

1. **Aby używać urządzenia z przewodem elastycznym XP D 36-110 (Rys. 2-A):**

- Wciśnij przewód elastyczny na całą długość karbowanych końcówek urządzenia i reduktora.
- Nasuń obejmę ściągającą za 2 pierwsze karby końcówek i zaciśnij jej do momentu zerwania główki.
- Następnie należy sprawdzić szczelność postępując zgodnie z zaleceniami z punktu § F.

2. **Aby używać urządzenia z przewodem elastycznym XP D 36-112 lub NF D 36-112 z nakrętkami G 1/2 i M 20x1,5 (Rys. 2-B):**

- Odkręć i zdejmij karbowaną końcówkę zgodną z NF, aby odsłonić złączkę doprowadzenia gazu G1/2.
- Zdejmij uszczelkę
- Przykręć nakrętkę z gwintem G 1/2 przewodu do złączki doprowadzenia gazu do urządzenia oraz nakrętkę z gwintem M20x1,5 do złączki wylotu reduktora, należy

przestrzegać wskazówek dostarczonych z przewodem elastycznym.

- Urządzenie może być używane z 2 typami przewodów.
  - ▶ Jeden klucz 10 do dokręcenia złączki wlotowej urządzenia.
  - ▶ Jeden klucz 24 do dokręcenia nakrętki na elastycznym przewodzie urządzenia lub podczas jej usuwania.
- Jeden klucz do zamocowania złączki wylotowej reduktora podczas podłączania przewodu elastycznego lub podczas jego usuwania.
- Szczelność należy sprawdzić zgodnie z instrukcjami z par. F).

Sprawdź, czy przewód elastyczny jest ułożony normalnie, czy nie jest skręcony ani rozciągnięty i czy nie dotyka gorących ścianek urządzenia. Przewód należy wymienić po upłynięciu podanej na min daty przydatności do użycia lub jeżeli jest uszkodzony albo gdy są na nim widoczne pęknięcia.

■ **Belgia, Luksemburg, Wielka Brytania, Irlandia, Portugalia, Hiszpania, Włochy, Chorwacja, Grecja, Holandia, Czechy, Słowacja, Węgry, Słowenia, Norwegia, Szwecja, Dania, Finlandia, Bułgaria, Turcja, Rumunia, Polska, Estonia, Szwajcaria (w zależności od modelu):**

Urządzenie jest wyposażone w końcówkę z pierścieniem.

Powinno być używane z dobrej jakości giętkim przewodem, dostosowanym do funkcjonowania z butanem i propanem. Jego długość nie powinna przekraczać 1,20 m. Należy go wymienić, jeśli jest uszkodzony, gdy ma pęknięcia, wymagają tego przepisy krajowe, albo upływa termin jego ważności.

Nie pociągając, ani nie skręcać przewodu. Sprawdź, czy przewód elastyczny jest ułożony poprawnie i czy nie jest skręcony ani zbyt mocno naciągnięty.

**Niemcy, Austria, Szwajcaria (w zależności od modelu):**

Urządzenie powinno być używane z dobrej jakości giętkim przewodem, dostosowanym do funkcjonowania z butanem i propanem. Jego długość nie powinna przekraczać 1,50 m. Należy go wymienić, jeśli jest uszkodzony, gdy ma pęknięcia, wymagają tego przepisy krajowe, albo upływa termin jego ważności.

Nie pociągając, ani nie skręcać przewodu. Przewód powinien być prowadzony z dala od nagrzewających się elementów urządzenia.

**Podłączenie elastycznego przewodu (patrz rys. 3): użyj dwóch kluczy do dokręcenia przewodu elastycznego na złączkach gazowych urządzenia:**

- ▶ klucz 10 służy do zablokowania końcówki.
- ▶ klucz 17 służy do dokręcenia nakrętki przewodu.

## F. PRÓBA SZCZELNOŚCI

1. Wykonywać czynności na zewnątrz pomieszczeń, oddalając wszelkie materiały łatwo palne. Nie palić i nie używać otwartego płomienia.
2. Upewnić się, że gałki regulujące są w pozycji "OFF" (O).
3. Podłączyć przewód giętki według punktu d) powyżej
4. Przykręcić zawór redukcyjny do butli gazowej
5. Miejsca uchodzenia gazu nie należy szukać za pomocą płomienia; zamiast tego należy użyć płynu wykrywającego ujścia gazu.
6. Wylać tę mieszanekę na podłączenia butla/zawór redukcyjny/przewód/urządzenie. Gałki regulujące są cały czas w pozycji "OFF" (O). Otworzyć zawór butli gazowej.
7. Jeśli powstają bańki, oznacza to, że gaz się ulatnia.
8. W celu zlikwidowania ulatniania się gazu, dokręcić nakrętki. Jeśli któraś z części jest uszkodzona, wymienić ją. Urządzenie nie może funkcjonować dopóki, dopóki gaz się ulatnia.

## 9. Zakręcić zawór butli gazowej.

**Ważne:**

Nigdy nie używać płomienia do sprawdzenia czy gaz się ulatnia. Należy sprawdzać raz do roku czy występuje ulatnianie się gazu, oraz po każdej wymianie butli gazowej.



## G. PRZED URUCHOMIENIEM

Nie uruchamiać urządzenia przed dokładnym przeczytaniem i zrozumieniem wszystkich instrukcji. Upewnić się także:

- Gaz się nie ulatnia
- (Rys. 5) Przewody Venturiego nie są zatkane (na przykład przez pajęczyny)
- (Rys. 1) Przewód nie jest w kontakcie z gorącymi częściami.
- Pokrywa nie znajduje się w pozycji zamkniętej (zależnie od modelu)
- Urządzenie jest dobrze wentylowane, co pozwala na jego optymalne wykorzystanie. **Należy upewnić się, że wentylowane części nie zostaną zasłonięte.**

## H. ZAPALANIE PALNIKÓW RUSZTU

**Nigdy nie włączać urządzenia przy zamkniętej pokrywie, ale zawsze przy otwartej pokrywie.**

- Zamocować pokrywę ochronną do tylnej części urządzenia. (rys.. 6)
- Upewnić się, że gałki ustawione są na pozycji „OFF” (O).
- Nacisnąć i przekręcić dźwigniękę regulacyjną w lewo i ustawić w pozycji pełnego przepływu (  ). (rys.. 7)
- **Jeśli Twoje urządzenie jest wyposażone w zapalnik piezoelektryczny:**
  - Nacisnąć natychmiast przycisk zapłonu (  ) tak, aby usłyszeć kliknięcie. (rys.. 8)

Jeśli zapłon nie nastąpi po pierwszym przyciśnięciu, przycisnąć 3 lub 4 razy (w razie potrzeby). Powtarzaj tę czynność, aż palnik się zapali.

- **Jeśli Twoje urządzenie jest wyposażone w iskrowy zapalnik elektroniczny:**

Nacisnąć natychmiast przycisk (  ). Pojawią się iskry. Należy nadal naciskać przycisk, dopóki palnik się nie zapali. (rys.. 8)

- Jeśli palnik nie zapalił się po 4 lub 5 próbach, odczekać 5 minut i ponowić czynności.

Po zapaleniu palnika istnieją dwie możliwości zapalenia kolejnego palnika:

- ▶ 1-szy sposób polega na powtórzeniu czynności opisanych powyżej ;
- ▶ 2-gi sposób polega na zapaleniu palnika znajdującego się z prawej lub lewej strony 1-go zapalonego palnika, przez przekręcenie gałki regulacji w pozycję „największy płomień” (  ).

- Jeśli zapłon piezoelektryczny lub elektroniczny nie działa, należy zastosować zapłon ręczny (patrz następny akapit).

## I. ZAPALANIE RĘCZNE GRILA

Jeśli zapłon nie działa jak należy, przekręć pokrętko do pozycji „WYŁ.” (O).

Usuń Kubek na tłuszcz. Umieść zapaloną zapalkę w pobliżu palnika, a następnie naciśnij i obróć odpowiednie pokrętko do pozycji pełnego przepływu (  ). Umieść Kubek na tłuszcz z powrotem na swoim miejscu, pamiętając o założeniu rękawic ochronnych i upewnij się, że otwór odprowadzania tłuszczu jest prawidłowo ustawiony.

## J. WYŁĄCZANIE URZĄDZENIA

Przekręć gałki regulujące na pozycję "OFF" (O), a następnie zamknąć zawór butli gazowej.





## K. WYMIANA BUTLI GAZOWEJ

1. Wykonywać te czynności w miejscu dobrze przewietrzonym, i nigdy przy obecności płomienia, iskry, lub innego źródła ciepła.
2. (Rys. 7-B) Przekręcić gałki regulujące do pozycji "OFF" (O), a następnie zamknąć zawór butli gazowej.
3. Odkręcić zawór redukcyjny, sprawdzić dobry stan uszczelki.
4. Ustawić na miejsce pełną butlę, przykręcić zawór redukcyjny uważając, aby przewód nie został skrecony lub rozciągnięty. Sprawdzić, czy nie ma wycieku gazu.

## L. UŻYTKOWANIE

Podczas pierwszego użycia rozgrzać urządzenie ustawiając palniki w pozycji pełnego przepływu (  ) i grzać gril przez około 30 minut w celu usunięcia zapachu nowej farby.

- Zalecane jest noszenie rekawów ochronnych przy manipulowaniu gorącymi częściami. Do przesuwania żywności na ruszcie używaj utensyliów z długimi uchwytyami.
- Przed pieczeniem, rozgrzewaj urządzenie przez kilka minut na ustawionym pełnym przepływie (  ).
- Siła ognia określająca prędkość gotowania może być regulowana za pomocą pokręteł: od pozycji „największy płomień” (  ) do pozycji „płomień normalny” (  ).

**Ważne:** Jeżeli podczas użytkowania urządzenia jeden lub wiele palników przegásnie, należy natychmiast ustawić pokrętkę regulacji w pozycję „OFF” (wyłączone). Odczekaj 5 minut, aby umożliwić usunięcie niespalonego gazu. Palnik można bezpiecznie zapalić dopiero upłynięciu tego czasu.

**Uwaga:** Należy poczekać na całkowite ostygnięcie urządzenia przed dotknięciem pokrywy (w zależności od modelu).

## M. CZYSZCZENIE I KONSERWACJA

**Nigdy nie poczyniać zmian w urządzeniu; każda modyfikacja może okazać się niebezpieczna.**

- Aby utrzymać Państwa urządzenie w doskonałym stanie funkcjonowania, należy myć je okresowo (po 4 lub 5 użytkowaniach).
- Poczekać, aby urządzenie ostygło przed jakąkolwiek operacją czyszczenia.
- Zamknąć cylinder gazowy i wyjąć regulator.
- Oczyszczyć wierzch palnika przy pomocy wilgotnej gąbki (woda z płynem do mycia naczyń). W razie potrzeby używać żłwiłgocnej szczoteczki stalowej.
- Sprawdzić czy otwory palnika nie są zatkane i pozostawić do wysuszenia przed ponownym użytkowaniem. W razie potrzeby, użyć szczotki metalicznej do odetkania otworów wylotowych palnika.
- Jeśli z urządzenia nie korzystano przez ponad trzy miesiące, upewnij się, że pęczętyni nie blokują otworów w przewodach palników, gdyż może to prowadzić do słabej wydajności grilla lub pojawienia się niebezpiecznych płomieni poza palnikiem. W razie konieczności wyczyść otwory w przewodach lub sam palnik.

**N.B.:** Częste czyszczenie palnika pozwoli na utrzymanie go w dobrym stanie dla długotrwałego użytkowania i dla uniknięcia przedczesnego utleniania się, w szczególności z powodu kwaśnych odpadków pieczonych potraw. Utlenianie się palników jest niemniej normalnym zjawiskiem, a utleniony palnik, który dobrze działa nie musi zostać wymieniony. Wymiana palnika jest konieczna tylko wtedy, kiedy jego działanie jest niewłaściwe: palnik przedziurawiony...

### Ścianki paleniska, tablica sterownicza, Kubek na tłuszcz

Myć okresowo te części przy pomocy gąbki nasączonej płynem do mycia naczyń, nie używać środków ściernych. Nie oczyszczaj kratek w piecu samooczyszczającym, ponieważ zbyt wysoka temperatura spowodowałaby zniszczenie części chromowanych.

## Powierzchnia do gotowania

Powierzchnia do gotowania jest emaliowana. Podczas czyszczenia zaleca się usunięcie najpierw pozostałości z gotowania za pomocą gąbki lub drapak. Resztki tłuszczu można usunąć płynem do mycia naczyń.

Należy uważać, aby nie uderzyć powierzchnią do gotowania o inną twardą powierzchnię, ponieważ może to doprowadzić do odprysnięcia emalii.

## N. PRZECHOWYWANIE

- Zamknąć zawór butli gazowej po każdym użyciu.
- Jeśli przechowujecie Barbecue wewnątrz, odłączyć od gazu.
- W przypadku dłuższego okresu bez używania, zaleca się przechowywać urządzenie w miejscu suchym i osłoniętym (np. Garaż).
- Środowisko podatne na korozję: należy szczególnie uważać na produkt, gdy jest on używany nad morzem; nie wolno go przechowywać na zewnątrz bez odpowiednich zabezpieczeń, powinien być przechowywane w zadaszonym, suchym miejscu.

## O. WYPOSAŻENIE DODATKOWE

Firma ADG (Application des Gaz) zaleca systematyczne korzystanie z jej urządzeń gazowych z akcesoriami i częściami zamiennymi Campingaz®, ADG uchyła się od odpowiedzialności w przypadku szkód lub nieprawidłowego działania zaistniałych w wyniku stosowania wyposażenia dodatkowego i/lub części wymiennych innej marki.

## P. OCHRONA ŚRODOWISKA

Chrońcie środowisko! Urządzenie zawiera materiały podlegające zbiorcze lub recyklingowi. Dostarczenie je do zakładu zbiórki odpadów w waszej gminie i dokonanie segregacji opakowań.

## Q. ZALECENIA DOTYCZĄCE BATERII



Niniejszy symbol umieszczony na bateriach oznacza, że po zakończeniu okresu ich eksploatacji należy je wyjąć z urządzenia, a następnie oddać do przetworzenia wtórnego lub prawidłowo zutylizować.

Nie wolno wyrzucać baterii do kosza, ale należy je zanieść do punktu zbiórki (na wysypisko...). Należy to sprawdzić w władz lokalnych. Nigdy nie wyrzucać w przyrodzie i nie spalać: obecność niektórych substancji (Hg, Pb, Cd, Zn, Ni) w zużytych bateriach może być niebezpieczna dla środowiska i ludzkiego zdrowia.

## R. ODPADY ELEKTRYCZNE I ELEKTRONICZNE



Ten symbol oznacza, że układ elektryczny urządzenia podlega zbiorcze selektywnej. Po zakończeniu okresu eksploatacji układ elektryczny urządzenia musi być poddany odpowiedniej utylizacji. Układ elektryczny nie może być wyrzucany razem z odpadami komunalnymi. Selektywna zbiórka tych odpadów ułatwia powtórne wykorzystanie, recykling i inne sposoby utylizacji zawartych w nich surowców wtórnych. Oddaj układ elektryczny urządzenia do odpowiedniego punktu zbiórki odpadów.

Należy to sprawdzić w władz lokalnych. Nigdy nie wyrzucać w przyrodzie i nie spalać: obecność niektórych niebezpiecznych substancji w sprzęcie elektrycznym i elektronicznym może być szkodliwa dla środowiska i wywierać potencjalnie negatywny wpływ na ludzkie zdrowie.



## S. ROZWIĄZYWANIE PROBLEMÓW

Nieprawidłowości	Prawdopodobne przyczyny / porady
Palnik nie zapala się	<ul style="list-style-type: none"> <li>• Brak doprowadzania gazu.</li> <li>• Regulator nie działa.</li> <li>• Niedrożny wąż, zawór, zwężka Venturiego lub otwory palnika.</li> <li>• Zwężka Venturiego nie osadzona nad strumieniem.</li> </ul>
Palnik wydaje nagły podmuch gazu lub gaśnie	<ul style="list-style-type: none"> <li>• Sprawdzić doprowadzanie gazu.</li> <li>• Sprawdzić złącza węży.</li> <li>• Skontaktować się z działem usług posprzedażowych.</li> </ul>
Niestabilność płomienia	<ul style="list-style-type: none"> <li>• Nowa butla może zawierać powietrze. Kontynuować korzystanie – problem zniknie samoistnie.</li> <li>• Skontaktować się z działem usług posprzedażowych.</li> </ul>
Duże płomienie na powierzchni palnika	<ul style="list-style-type: none"> <li>• Dysza doprowadzająca strumień gazu nie podłączona prawidłowo do zwężki Venturiego. Wyregulować zwężkę Venturiego. (Rys. 5 &amp; 6)</li> <li>• Niedrożność zwężki Venturiego (np. pajęczyny). Oczyszczyć zwężkę Venturiego. (Rys. 5 &amp; 6)</li> <li>• Skontaktować się z działem usług posprzedażowych.</li> </ul>
Niski płomień na strumieniu gazu	<ul style="list-style-type: none"> <li>• Butla gazowa jest bliska wyczerpania. Zmienić butlę – problem zniknie samoistnie.</li> <li>• Skontaktować się z działem usług posprzedażowych.</li> </ul>
Nadmierne zapalanie się tłuszczu	<ul style="list-style-type: none"> <li>• Oczyszczyć płytkę zabezpieczającą nad palnikiem.</li> <li>• Zbyt wysoka temperatura grilla: Zmniejszyć płomień.</li> <li>• Oczyszczyć tacę zbierającą tłuszcz.</li> </ul>
Palniki da się zapalić za pomocą zapalniczki, lecz nie za pomocą zapalniczki piezoelektrycznej	<ul style="list-style-type: none"> <li>• Usterka przycisku zapalniczki, kabla lub elektrody. Sprawdzić okablowanie zapalniczki.</li> <li>• Sprawdzić stan elektrody i kabla.</li> <li>• Skontaktować się z działem usług posprzedażowych.</li> </ul>
Ogień na którymkolwiek ze złączy	<ul style="list-style-type: none"> <li>• Nieszczelność złącza.</li> <li>• Natychmiast wyłączyć doprowadzanie gazu.</li> <li>• Skontaktować się z działem usług posprzedażowych.</li> </ul>
Brak wytwarzania ciepła	<ul style="list-style-type: none"> <li>• Niedrożność dyszy lub zwężki Venturiego. (Rys. 5 &amp; 6)</li> <li>• Skontaktować się z działem usług posprzedażowych.</li> </ul>
Płomień za pokręteł regulacyjnym	<ul style="list-style-type: none"> <li>• Defekt modułu kurka.</li> <li>• Wyłączyć urządzenie.</li> <li>• Skontaktować się z działem usług posprzedażowych.</li> </ul>
Ogień pod panelem sterowania	<ul style="list-style-type: none"> <li>• Wyłączyć urządzenie.</li> <li>• Zakręcić butlę gazową.</li> <li>• Skontaktować się z działem usług posprzedażowych.</li> </ul>

# HASZNÁLATI ÚTMUTATÓ

**MEGJEGYZÉS:** Amennyiben azt másképpen nem jelezzük, a jelen használati útmutatóban előforduló általános kifejezések: „eszköz / elem / termék / berendezés / készülék” minden esetben a „Plancha” típusú termékre vonatkoznak.

- Használat előtt olvassa el az útmutatót.
- Kizárólag kültéren használja.
- A termék összeszerelésékor ajánlott a védőkesztyű használata.
- Ne használja faszénnel.
- Ne használjon szabályozható nyomáscsökkentő felszerelést. A vonatkozó hatályos európai jogszabályoknak megfelelő, kizárólag nem állítható nyomáscsökkentőt használjon.
- Tisztítsa rendszeresen a grill teknő alján lévő alkatrészeket a zsíradékok meggyulladásának megelőzése céljából.

Ezen használati előírások be nem tartása a készülék súlyos megrongálódásához vezethet.



## A. SAJÁT BIZTONSÁGA ÉRDEKÉBEN

- Ne tartson, és ne használjon benzint vagy egyéb gyúlékony folyadékot vagy gőzt a készülék közelében. Használat során a készüléket távol kell tartani a gyúlékony anyagoktól. Ha gázzagot érez:
  1. Zárja el a gázpalack csapját.
  2. Zárja el a lángot.
  3. Ha a szagot továbbra is érzi, járjon el az F §-ban foglaltak szerint, vagy forduljon azonnal a viszonteladóhoz.
- A felhasználónak tilos a gyártó vagy a gyártó képviselője által leplombált részegységeket szerelni.
- A készüléket ne hagyja felügyelet nélkül a működése során.
- Használat után zárja el a gázpalackot.

## B. A HASZNÁLAT HELYE

- Ezt a készüléket kizárólag kültéren szabad használni.
- **Figyelem:** egyes hozzáférhető részek nagyon felmelegedhetnek. Tartsa távol a készüléktől a gyermekeket.
- Semmilyen gyúlékony anyagnak nem szabad a készüléktől számított kb. 60 cm-es sugarú körön belül lennie.
- Működés közben ne mozdítsa el a készüléket.
- A készüléket sima, vízszintes talajfelületen kell használni.
- Használat közben olyan stabil szerkezetre helyezze az eszközt, amely elég szilárd az eszköz súlyához (asztal). A gázpalackot helyezze a földre.
- Függetlenül a palack „H” magasságtól, szélességétől és „D” átmérőjétől. (1. ábra)
- A gázpalackot az eszköztől legalább 30 cm-re helyezze. (1. ábra)
- 2 m<sup>3</sup> /kW/h-ás tiszta levegő hozamot kell alapul venni.

## C. ÖSSZESZERELÉS

1. Az elem telepítése az elektromos gyűjtőba (a modell szerint).

### A GÁZ ÉGŐK ELEKTROMOS GYŰJTÁSA:

- A gáz égő elektromos gyűjtőrendszere 1 db AA (LR06) elemmel működik. Az elemtartó rekesz a konzol alatt található (9. ábra).
- Az elem behelyezése a 10. ábrán látható:

- 1) csavarja le az elem zárókupakját.
- 2) helyezze be az AA típusú elemet, ügyelve a feltüntetett polarításra (10. ábra), majd csavarja vissza a zárókupakot.

2. 2. A fedél fogantyújának összeszerelése (modell alapján).

- Szerelje a fogantyút a fedélre a fogantyúhoz adott két csavar segítségével (11. ábra).

## D. GÁZPALACK

A készülék beállítása 4.5 – 15 kg-os, megfelelő nyomásszabályozóval felszerelt propán / bután gázpalackok használatát teszi lehetővé:

- Svájc: lásd külön lapon.
- Franciaország, Belgium, Luxemburg, Nagy-Britannia, Írország, Portugália, Spanyolország, Olaszország, Görögország: bután 28-30 mbar / propán 37 mbar.
- Hollandia, Norvégia, Svédország, Dánia, Finnország, Csehország, Szlovénia, Szlovákia, Magyarország, Románia, Észtország, Törökország, Bulgária, Horvátország: bután 30 mbar / propán 30 mbar.
- Németország, Ausztria: bután 50 mbar / propán 50 mbar.
- Lengyelország: propán 37 mbar.

A palack csatlakoztatását vagy cseréjét mindig jól szellőző helyen végezze el úgy, hogy semmilyen nyílt láng, szikra vagy hőforrás ne legyen a helyiségben.

## E. CSŐ

Franciaország: A készüléket kétféle flexibilis tömlővel lehet használni: (a termék típusának megfelelően)

- a. A flexibilis tömlőt a készülék és a nyomásszabályozó egy-egy végéhez kell illeszteni, majd tömítőgyűrűkkel rögzíteni (az XP D 36-110 szabvány szerint). Ajánlott hosszúság: 1,25 m. (2-A ábra)

- b. A flexibilis tömlőn van egy G1/2-es méretű, menetes anyacsavar (az XP D 36-112 vagy NF D 36-112-es szabvány szerint), amivel a készülékre lehet csavarozni, illetve egy M 20x1,5-ös, amivel pedig a nyomásszabályozóhoz lehet rögzíteni; ajánlott hosszúság: 1,25 m. (2-B ábra)

A készüléknek G ~-es gázbevezető csöve van, NF gyurus végződéssel, amire a tömítőgyuru már fel van helyezve.

1. Teendők, ha a készüléket az XP D 36-110-es flexibilis tömlővel használja (2-A ábra):

- Tekerje rá teljesen a flexibilis tömlőt a készülék és a nyomásszabályozó gyűrűs végződésére.
- Csúsztassa a tömítőgyűrűket a végződések két első kitüremkedése mögé, és addig szorítsa, amíg el nem éri a szorítófejet.
- A légmentes záródás ellenőrzését az § F bekezdésben található utasítások alapján végezze.

2. Teendők, ha a készüléket az XP D 36-112 vagy NF D 36-112-es flexibilis tömlővel és G1/2-es illetve M 20x1,5-es méretű anyával használja (2-B ábra):

- Csavarja ki és vegye le az NF gyűrűs végződést azért, hogy felszabaduljon a G1/2-es bevezető cső.
- Vegye le a tömítőgyűrűt.
- Csavarozza a tömlőn lévő G1/2-es csavart a készülék bevezetőcsövére az M20x1,5-ös csavart pedig a nyomásszabályozó kivezető csatlakozójára a flexibilis tömlővel kapcsolatban megadott utasítások alapján.
- A készülék bevezető csövének rögzítéséhez, valamint a menetes anyacsavar megszorításához és kilátásához

HU

külön csavar kulcsot használjon.:

- ▶ 10-es villáskulcs a készülék gázcsatlakozásának felszereléséhez.
- ▶ 24-es villáskulcs a flexibilis tömlő hollandereinek be- vagy kicsavarásához.
- Villáskulcs a nyomáscsökkentő hollandereinek a flexibilis tömlőre való fel- vagy leszereléséhez.
- A szivárgásmenetséget a F szakaszban lévő utasításoknak megfelelően ellenőrizni kell.

Gyozdjön meg róla, hogy a flexibilis tömlő nem csavarodik, vagy törik meg, illetve, hogy nem érintkezik a készülék meleg oldalával. A tömlőt ki kell cserélni a tömlőre írt szavatosság lejártakor, illetve ha a tömlő megsérül, vagy megrepedezik.

■ **Belgium, Luxemburg, Nagy-Britannia, Írország, Portugália, Spanyolország, Olaszország, Horvátország, Görögország, Hollandia, Csehország, Szlovákia, Magyarország, Szlovénia, Norvégia, Svédország, Dánia, Finnország, Bulgária, Törökország, Románia, Lengyelország, Észtország, Svájc (a termék típusának megfelelően):**

A készülék egy csavarsó véggel van felszerelve. Propán / bután gáz használatra alkalmazott minőségű hajlékony csővel kell használni. Hosszúsága nem haladhatja meg az 1,20 m-t. Ha megsérült, ha repedések keletkeztek rajta, ha az országos előírások megkövetelik, vagy ha érvényessége lejárt, ki kell cserélni. Ne húzza meg, és ne lyukassa ki a csövet. Tartsa távol az olyan tárgyaktól, melyek felmelegedhetnek.

Gyozdjön meg róla, hogy a flexibilis tömlő nem csavarodik, vagy törik meg.

**Németország, Ausztria, Svájc (a termék típusának megfelelően):**

A készüléket propán / bután gáz használatra alkalmazott minőségű hajlékony csővel kell használni.

Hosszúsága nem haladhatja meg az 1,50 m-t. Ha megsérült, ha repedések keletkeztek rajta, ha az országos előírások megkövetelik, vagy ha érvényessége lejárt, ki kell cserélni. Ne húzza meg, és ne lyukassa ki a csövet. Tartsa távol az olyan részekről, melyek felmelegedhetnek. Gyozdjön meg róla, hogy a flexibilis tömlő nem csavarodik, vagy törik meg.

**A flexibilis gázcső felszerelése (3. ábra): a flexibilis gázcsőnek a készülék gázcsatlakozójára való felszereléséhez használjon 2 db villáskulcsot:**

- ▶ 10-es kulcs a vég blokkolásához
- ▶ 17-es kulcs a cső anyacsavarjának csavarásához

## F. A LÉGMENTES ZÁRÓDÁS ELLENŐRZÉSE

1. A műveletet kültéren végezze el úgy, hogy közben tartson távol a készüléktől minden gyúlékony anyagot. Ne dohányozzon.
2. Ellenőrizze, hogy a vezérlő gombok az "OFF" (O) - kikapcsolt pozícióban vannak-e.
3. Csatlakoztassa a hajlékony csövet a túl oldalon látható pont szerint.
4. Csavarja a nyomásszabályozót a gázpalackra.
5. Ne keresse a szivárgás helyét lánggal, használjon ehhez gázszivárgás kereséséhez való folyadékot.
6. (4. kép) Vigye fel a folyadékot a palack / nyomásszabályozó / cső / készülék csatlakozásokra. A szabályozó karoknak „OFF” állásban kell maradniuk. Nyissa meg a gázpalack csapját.
7. Ha buborékok képződnek, ez azt jelenti, hogy a gáz szivárog.
8. A szivárgás megszüntetéséhez szorítsa meg az anyacsavarokat. Ha valamelyik alkatrész hibás, cseréltesse ki. A szivárgás megszüntetése előtt nem szabad a készüléket használhatatlan helyezni.

9. Zárja el a gázpalack csapját.

**Fontos:**

Soha ne használjon tüzet a gázszivárgás helyének meghatározására. Évente legalább egyszer, és minden gázpalack csere alkalmával el kell végezni a szivárgásellenőrző ill. -kereső műveletet.



## G. ÜZEMBE HELYEZÉS ELŐTT

Ne helyezze üzembe a készüléket addig, amíg figyelmesen el nem olvastott és meg nem értett minden előírást. Gyozdjön meg arról is:

- Nincs szivárgás
- (5. kép) Venturi csövek nincsenek eltakarva / eltömődve (például: pókháló)
- (1. kép) Cső nem ér hozzá olyan részekhez, melyek felmelegedhetnek.
- Hogy a fedél nincs-e zárt állásban (a termék típusának megfelelően)
- Az optimális használat érdekében az eszköz megfelelő szellőzéssel rendelkezik. **Gyozdjön meg róla, hogy a levegő mindig eljut-e a léghűtött alkatrészekhez.**

## H. A GÁZÉGŐK BEGYÚJTÁSA

**Soha ne gyújtsa be a készüléket zárt fedéllel, csak nyitott fedéllel.**

- Csatlakoztassa a védőtetőt a készülék hátsó részéhez. (6 ábra)
- Gyozdjön meg arról, hogy a szabályozó kerek „OFF” (O) állásban vannak.
- Fordítsa el a beállító gombot az óra járásával ellentétes irányba, és állítsa teljes áramlási pozícióba (  ). (7 ábra)
- **Ha a készüléke piezoelektromos gyújtóval van felszerelve:**  
Azonnal kattantásig nyomja meg a gyújtógombot (  ). (8 ábra)  
Ha első kattantásra nem gyullad be az égő, szükség esetén nyomja le a gombot 3-4-szer. Addig ismétlje ezt a műveletet, amíg az égőfeje be nem gyullad.
- **Ha a készüléke szikrákat használó elektromos gyújtóval van felszerelve:**  
Azonnal nyomja meg a gombot (  ). Szikrák jelennek meg. Néhány másodpercig, a gázégő meggyulladásáig tartsa a gombot nyomva. (8 ábra)

- Amennyiben az égőfeje 4 vagy 5 kísérlet után sem gyullad meg, várjon 5 perctet és ismét kísérletet meg a gyújtást.  
Az égő meggyújtását követően két mód áll rendelkezésre egy következő égő meggyújtására:

- ▶ Az egyik lehetőség az a fent leírt művelet megismétlése;
- ▶ A másik lehetőség pedig az első égőfejtől jobbra vagy balra elhelyezkedő égőfeje meggyújtása, hogy a kapcsológombot a teljes hozam pozícióba állítja (  ).
- Ha a piezo gyújtó vagy az elektromos gyújtás nem működik, használja a kézi gyújtót (következő bekezdés).

## I. A GRILL ÉGŐK KÉZI BEGYÚJTÁSA

Ha az automatikus gyújtás nem működik rendeltetészerűen, állítsa a gombot a „KI” (O) állásba.

Vegye ki a zsriradékgyűjtő edény. Tartson közel a gázégőhöz egy meggyújtott gyufát, majd nyomja be és fordítsa el a megfelelő gombot a teljes áramlási pozícióba (  ). Védőkesztyűvel helyezze vissza a zsriradékgyűjtő edény a helyére, és gyozdjön meg róla, hogy a zsrirézesztő nyílás a megfelelő helyre került-e.

## J. A KÉSZÜLÉK KIKAPCSOLÁSA

Helyezze vissza a szabályozói karokat "OFF" (O) állásba, majd zárja el a gázpalack csapját.



## K. A GÁZPALACK CSERÉJE

1. A palack cseréjét mindig jól szellőző helyen végezze el úgy, hogy semmilyen láng, szikra vagy hőforrás nincs a helyiségben.
2. (7-B. kép) Fordítsa vissza a vezérlő gombot az "OFF" (O) - kikapcsolt pozícióba, majd zárja el a gázpalack csapját.
3. Csavarja le a nyomásszabályozót, ellenőrizze, hogy a tömítő gumi jó állapotban a helyén van.
4. Tegye a teli palackot a helyére, csavarja vissza a nyomásszabályozót, közben ügyeljen arra, hogy a cső nem húzódik, vagy csavarodik. Ellenőrizze, hogy nincs-e gázcívargás.

## L. HASZNÁLAT

Az első használatkor melegítse be a készüléket a teljes áramlásra kapcsolt égőkkel (  ) kapcsolt égők segítségével körülbelül 30 percen keresztül annak érdekében, hogy elkerülje az új részekben lévő festékből eredő különböző szagokat.

- A különösen meleg részek kezeléséhez fokozottan ajánljuk védőkesztyű használatát. A rácson való főzéshez használjon hosszú nyelű edényeket.
- A főzés megkezdése előtt melegítse elő a készüléket úgy, hogy néhány percig maximális lángon (  ) működteti.

A főzés intenzitása a vezérlő gombok segítségével szabályozható : a teljes hozam (  ) és a közepes hozam (  ) között.

**Fontos:** Ha a készülék használata során egy vagy két égőfeje kialudna, a kapcsológombokat azonnal állítsa az "OFF" pozícióra. Várjon öt percet azért, hogy az el nem égett gáz el tudjon távozni. Öt perc eltelté után, gyújtsa meg újra az égőfejet a fentiek alapján.

**Fontos :** a fedél érintése előtt (a termék típusának megfelelően) hagyja az eszközt teljesen lehűlni!

## M. TISZTÍTÁS ÉS KARBANTARTÁS

**Soha ne alakítsa át a készüléket: minden átalakítás veszélyes következményekkel járhat.**

- A készülék tökéletes állapota érdekében fokozottan javasoljuk, hogy rendszeresen (minden 4 – 5. használat után) tisztítsa meg.
- Minden tisztítási művelet előtt várja meg, hogy a készülék kihűljön.
- Zárja el a gázpalackot, és távolítsa el a szabályozót.
- Tisztítsa meg az égő tetejét egy nedves szivacs (víz mosogatószerhez adva). Szükség esetén használjon megnedvesített acél kefért.
- Ellenőrizze, hogy az égő kimeneti nyílásai nem dugultak el és hagyja a készüléket megszáradni az újabb használat előtt. Szükség esetén használjon fém kefért az égő kimeneti nyílásain a dugulás megszüntetéséhez.
- Ha a készüléket több hónapig nem használta, ellenőrizze, hogy a gázégő furatait nem tömíti-e el pókhaló – ez ugyanis rontja az égés hatékonyságát, illetve veszélyes lángképződéshez vezethet. Szükség esetén tisztítsa meg a gázégő furatait, valamint magát a gázégőt.

**N.B.:** Az égő gyakori karbantartása lehetővé teszi annak számos használatra való megfelelő állapotát, ill. segít elkerülni annak korai, nevezetesen a rostonsültek savmaradékra okozta rozsdásodását. Ugyanakkor egy bizonyos idő elteltével az égő rozsdásodása normális jelenség, és a jól működő rozsdád égett nem kell kicserélni. Az égő cseréje akkor szükséges, ha a nem működik rendszeren: lyukas égő...

## A tűzhely falai, vezérlő tábla, zsíradégyűjtő edény

Rendszeresen tisztítsa meg ezeket a részeket is szivacs és mosogatószer segítségével. Ne használjon súrolószert.

Ne tisztítsa a grillrácsokat öntisztító sütőben, mert a túl magas hőmérséklet megrongálhatja a krómzott részeket.

## Főzőlap

A főzőlap zománcos. Javasoljuk, hogy tisztítás előtt szivacsos vagy dörzsszivaccsal előbb távolítson el minden ételmaradványt. A zsírmaradvány mosószerrel eltávolítható.

Vigyázzon, hogy a főzőlap ne ütődjön kemény felülethez, mert a zománcreteg megsérülhet.

## N. TÁROLÁS

- Zárja el a gázpalack csapját minden használat után.
- Ha a készüléke belső helyiségben teszi el, kapcsolja le a gázellátást.
- Ha hosszabb időn keresztül nem használja a készüléket, fokozottan javasoljuk, hogy száraz, fedett helyen tárolja (pl.: garázsban).
- Korróziót elősegítő környezet: tengerparti környezetben való használat esetén fokozott elővigyázatosság szükséges. Ne tárolja a terméket szabadban védelem nélkül; száraz, fedett helyen tárolandó.

## O. TARTOZÉKOK

**ADG (Application des Gaz) a gázkészülékei használata során javasolja a Campingaz® tartozékok és cserealkatrészek következetes használatát. Az ADG semmilyen felelősséget nem vállal az olyan károktól vagy működési zavarokért, melynek oka a más márkájú tartozékok és / vagy cserealkatrészek használata.**

## P. KÖRNYEZETVÉDELME

Gondoljon a környezet védelmére is! Az Ön készüléke begyűjthető vagy újrahasznosítható anyagokat tartalmaz. Helyezze el ezeket a közösségi hulladékgyűjtő hivatalnál, és válogassa szét a csomagolóanyagokat.

## Q. AJÁNLÁSOK AZ AKKUMULÁTORHOZ



Ez az elemeken található jel arra utal, hogy az élettartamuk lejártával az elemeket el kell távolítani az egységből, majd azokat újrahasznosításra, vagy megfelelő hulladékgyűjtő helyre kell juttatni. Az elemeket tilos a többi hulladékkal együtt szemétkébe dobni: gyűjtőhelyre (lerakóhelyre...) kell vinni. Tájékozzódjon a helyi hatóságoknál. Szabadban soha ne dobja el, ne égesse el, a benne felhasznált bizonyos összetevők miatt (Hg, Pb, Cd, Zn, Ni) az akkumulátor veszélyes lehet a környezetre és az emberi egészségre.

## R. ELEKTROMOS ÉS ELEKTRONIKAI HULLADÉK



Ez a jelzés azt jelenti, hogy a berendezés elektromos rendszerét szelektív hulladékgyűjtés keretében kell leadni. Hasznos élettartama végén a berendezés elektromos rendszerét megfelelő módon kell leselejtezni. Az elektromos rendszer nem szabad vegyes háztartási hulladék közé dobni. Az ilyen hulladékból szelektív gyűjtésének célja a hulladékból lévő újrahasznosítható anyagok újrahasznosítása vagy újbóli felhasználása. A berendezés elektromos rendszerét erre a célra szolgáló hulladék-újrahasznosítási telepre vigye.

Tájékozzódjon a helyi hatóságoknál. A szabadban soha ne dobja el, ne égesse el: az elektromos és elektronikai készülékekben található bizonyos veszélyes összetevők miatt veszélyes lehet a környezetre és ártalmas lehet az emberi egészségre is.

## S. HIBAELHÁRÍTÁS

Hibák	Valószínű okok / megoldások
Az égő nem gyullad meg	<ul style="list-style-type: none"><li>• Nincs elegendő gáz.</li><li>• A szabályozó nem működik.</li><li>• A tömlő, szelep, Venturi-cső vagy az égő nyílásai el vannak tömődve.</li><li>• A Venturi-cső nem a fűvóka fölé van elhelyezve.</li></ul>
Az égő "kiugrik" vagy kiég	<ul style="list-style-type: none"><li>• Ellenőrizze a gázellátást.</li><li>• Ellenőrizze a tömlő illeszkedését.</li><li>• Vegye fel a kapcsolatot az Ügyfélszolgálattal.</li></ul>
Nem egyenletes lángon ég	<ul style="list-style-type: none"><li>• Az új palack levegőt tartalmazhat. Használja továbbra is, és a probléma megszűnik.</li><li>• Vegye fel a kapcsolatot az Ügyfélszolgálattal.</li></ul>
Nagy lángok az égő felületén	<ul style="list-style-type: none"><li>• A fűvóka sugárcső rosszul van csatlakoztatva a Venturi-csőhöz. Igazítsa meg a Venturi-csővet. (5. kép)</li><li>• A Venturi-cső elzárult (pl.: pókháló). Tisztítsa ki a Venturi-csővet. (5. kép)</li><li>• Vegye fel a kapcsolatot az Ügyfélszolgálattal.</li></ul>
Alacsony láng a fűvókán	<ul style="list-style-type: none"><li>• A palack majdnem üres. Cserélje ki a flakont, és a probléma megszűnik.</li><li>• Vegye fel a kapcsolatot az Ügyfélszolgálattal.</li></ul>
A zsír nagymértékű lángra lobbanása	<ul style="list-style-type: none"><li>• Tisztítsa meg a védőlemezt az égő felett.</li><li>• Túl magas a grill hőmérséklete: Alacsonyabb láng.</li><li>• Tisztítsa meg a zsiradékgyűjtő tálcát.</li></ul>
Az égőket gyufával gyújtsa meg, de ne "PIEZO" gyújtóval	<ul style="list-style-type: none"><li>• Hibás gyújtógomb, vezeték vagy elektród. Ellenőrizze a gyújtókábel csatlakozásait.</li><li>• Ellenőrizze az elektród és a csatlakozóvezeték állapotát.</li><li>• Vegye fel a kapcsolatot az Ügyfélszolgálattal.</li></ul>
Láng bármilyen csatlakozásnál	<ul style="list-style-type: none"><li>• Szivárgó csatlakozás.</li><li>• Azonnal kapcsolja le a gázellátást.</li><li>• Vegye fel a kapcsolatot az Ügyfélszolgálattal.</li></ul>
Nincs elegendő hő	<ul style="list-style-type: none"><li>• Eltömődött fűvóka vagy Venturi-cső. (5. kép)</li><li>• Vegye fel a kapcsolatot az Ügyfélszolgálattal.</li></ul>
Tűz a vezérlógomb mögött.	<ul style="list-style-type: none"><li>• Hibás csapegység.</li><li>• Kapcsolja ki a készüléket.</li><li>• Vegye fel a kapcsolatot az Ügyfélszolgálattal.</li></ul>
Tűz a vezérlőpanel alatt	<ul style="list-style-type: none"><li>• Kapcsolja ki a készüléket</li><li>• Zárja el a gázpalackot</li><li>• Vegye fel a kapcsolatot az Ügyfélszolgálattal.</li></ul>

# KULLANIM KILAVUZU

**DIKKAT:** Başka türlü belirtilmediği takdirde, bu kılavuzda “araç / ünite / ürün / ekipman / cihaz” şeklinde geçen jenerik terimlerin hepsi “Plancha” adlı üründen bahsetmektedir.



- Kullanmadan önce kılavuza bakın.
- Sadece iç mekanlarda kullanım içindir.
- Ürünü monte ederken eldiven kullanmanız önerilir.
- Odun kömürü kullanmayın
- Basınç ayarını kullanmayın. Avrupa normuna uygun sabit ayarlı detandörler kullanın.
- Yağ iltihabı riskini önlemek için düzenli olarak temiz odalar tankı alt.

**Bu kurallara uymamak cihazın ciddi bir şekilde bozulmasına sebep olabilir.**

## A. GÜVENLİĞİNİZ İÇİN

- Bu cihazı yakın başka sıvı veya likid patlayıcı madde bulundurmayın. Bu cihaz, kullanım sırasında yanıcı maddelerin uzağında tutulmalıdır. Gaz kokusu mevcut ise:
  1. Gaz şişesinin musluğunu kapatın.
  2. Tüm alevleri söndürün.
  3. Kapağı açın.
  4. Şayet koku hala mevcut ise, § F. noktadaki izhati okuyun « Gerginlik Noktası » veya hemen satış noktası ile münasebet kurun.
- Çalışma sırasında aletinizi sürekli gözetim altında tutunuz.
- Üretici veya temsilcisi tarafından korunmuş olan bölümlere kullanıcı müdahalede bulunmamalıdır.
- Kullanımdan sonra gaz haznesini kapatın.

## B. KULLANIM YERLERİ

- Bu cihaz sadece açık havada kullanılmalı.
- **Dikkat:** Enişlebilen bölümler sıcak olabileceğinden, çocukları uzak tutun.
- Patlayıcı maddelerinizi en az 60cm mesafede tutun.
- Cihaz kullanım esnasında pozisyon değiştirilmemelidir..
- Cihaz düz yüzeyde kullanılmalı.
- Üniteyi sağlam ve ünitenin ağırlığını kaldıracak ölçüde rijit olan bir yapı üzerinde kullanın (masa). Gaz deposunu zemin üzerine yerleştirin.
- Yükseklikten H bağımsız olarak, bipeinin genişliği veya çapı D. (Şek 1)
- Gaz deposunun üniteden en az 30 cm uzağa yerleştirilmesi gerekir. (Şek 1)
- 2 m³/kWh hava akımı sağlamalı

## C. MONTAJ

### 1. Pilin elektronik çakmağa takılması (modele göre).

#### GAZ BRÜLÖRLERİNİN ELEKTRONİK ÇAKMAĞI:

- Gaz brülörünün elektronik çakmak sistemi 1 adet AA pille çalışır (LR06), Pil yuvası, konsolun altındadır (Şek 9).
- Pilin kurulumu için şekil 10'a bakın:
  - 1) pil yuvasının kapağını açın.
  - 2) artı ve eksi uçları (şek 10'da) gösterildiği gibi doğru yönde olduğundan emin olarak, AA pilini takın, sonra kapağı tekrar yerine geri takın.

### 2. Kapak kolunun takılması (modele göre).

- Kolun yanında gelen iki vidayı kullanarak, kolu kapağa takın (şekil 11).

## D. GAZ ŞİŞESİ

Bu Cihaz 4.5 ile 15kg'luk bütan/profan basınç ayarlı şişeler ile kullanılır.:

- **İsviçre:** Ayrı sayfaya bakın.

- **Fransa, Belçika, Lüksemburg, İngiltere, İrlanda, Portekiz, İspanya, İtalya, Yunanistan:** butane 28-30 mbar / propane 37 mbar.
- **Hollanda, Norveç, İsveç, Danimarka, Finlandiya, Çek Cumhuriyeti, Slovenya, Slovakya, Macaristan, Romanya, Estonya, Türkiye, Bulgaristan, Hırvatistan:** butane 30 mbar / propane 30 mbar.
- **Almanya, Avusturya :** Bütan 50 mbar / Propan 50 mbar
- **Polonya:** profan 37 mbar.

Gaz şişeni bağlarken veya değiştiren daima operasyonu havalı bir yerde yapılmalı, asla bir alevin , bir kıvılcım veya ısı kaynağı yakınında kullanmayın.

## E. BORU

**Fransa: Bu Cihaz iki tür esnek boru ile kullanılabilir: (modele uygun)**

a. Hem aygıt hem regülatör yanlarının halkalı eklemleriyle birleşmek üzere tasarlanmış ve maşonla sıkıca tutulan esnek hortum (XP D 36-110 standardı ile uyumlu). Önerilen uzunluk 1,25 m. (Şek 2-A)

b. Aygıtı sabitlemesi için G1/2 dişli somunla ve regülatöre sabitlemesi için bir M 20x1,5 dişli somunla sağlanan esnek hortum ( XP D 36-112 veya NF D 36-112 standardı uyarınca). Önerilen uzunluk 1,25 m. (Şek 2-B)

**Cihazda firdöndülü zincir halkası mevcut. G1/2 bu NF eki ile monte edilmiştir.**

### 1. Cihazın esnek boru ile kullanımını için XP D 36-110 (Şek 2-A):

- Hortumu cihazın ve detantörün halkalı ucuna sıkıca takınız.
- Keleçkeleri uçların ilk iki çıkıntısının arkasına kaydırınız ve sıkma kafasına kadar sıkınız.
- Gaz kaçıp kaçmadığı § F paragrafındaki bilgilere göre kontrol edilecektir.

### 2. Esnek boru ile cihazı kullanma : XP D 36-112 veya NF D 36-112, firdöndülü zincir halkası G 1/2 et M 20x1,5 (Şek 2-B):

- G1/2 noktası G1/2 bunun vidasını açın ve NF bağlantısını çıkarın.
- Bağlantıyı sökün
- G1/2 boruyu cihazın giriş noktasına firdöndülü zincir halkasını M20x1,5 basınç ayarına vidalayın kullanma talimatlar esnek boru ile verilmiştir.
- Sabitletirmek için anahtar kullanın. Firdöndülü zincir halkasını için değişik bir anahtar kullanın:
  - Cihazın giriş bağlantısını sabitlemek için bir 10 anahtar.
  - Cihazın esnek hortumundaki somunu kapatmak için veya onu sökerken bir 24 anahtar.
- Esnek hortumunu takar veya sökerken, regülatörün çıkış bağlantısını sabitlemek için bir anahtar.

TR

- Hava geçirmezliğinin F) paragrafındaki talimatlar izlenerek doğrulanması gerekir.

Esnek bruyu kontrol edin bunun normal bir şekilde gelişmesini sağlayın Cihazın sıcak olan bölümlerine değmemesini sağlayın. Bu gerekli tarihte veya zedeelenmiş olduğunun farkına varıldığında değiştirilir.

■ **Belçika, Lüksemburg, İngiltere, İrlanda, Portekiz, İspanya, İtalya, Hırvatistan, Yunanistan, Hollanda, Çek Cumhuriyeti, Slovakya, Macaristan, Slovenya, Norveç, İsveç, Danimarka, Finlandiya, Bulgaristan, Türkiye, Romanya, Polonya, Estonya, İsviçre (modele uygun):**

Bu cihaz halkallı bir uç ile donatılmış olup bütan ve propan gaz kullanımına uygun bir hortum ile kullanılmaktadır.

Hortumun uzunluğu 1.20 m yi geçmemelidir. Hasar görmüşse, çatlama izleri varsa, yerel parçalar mecbur kılıyorsa veya geçerliliğine göre değiştirilmelidir. Hortumu açtırırmeyiniz ve bükmemelisiniz. Hortumu kullanabileceğiniz parçalardan uzak tutunuz. Hortumun kırılmadığından ve bükülmediğinden emin olunuz.

**Almanya, Avusturya, İsviçre (modele uygun):**

Bu cihaz bütan ve propan gaz kullanımına uygun hortum ile kullanılmaktadır. Uzunluğu 1,50 m yi geçmemelidir.

Hasar görmüşse, çatlama izleri varsa, yerel parçalar mecbur kılıyorsa veya geçerliliğine göre değiştirilmelidir.

Hortumu açtırırmeyiniz ve bükmemelisiniz. Hortumu kullanabileceğiniz parçalardan uzak tutunuz. Hortumun kırılmadığından ve bükülmediğinden emin olunuz.

**Esnek hortumu takarak (bakın şekil 3): cihazın gaz bağlantısındaki esnek hortumu kapatmak için iki anahtar kullanın:**

- ▶ Ucu tespit etmek için 10'lük anahtar
- ▶ Hortumun somununu vidalamak için 17'lik anahtar.

## F. GAZ KAÇAĞI KONTROLÜ

1. İşlemi binanın dışında, tüm tutuşkan maddeleri uzaklaştırdıktan sonra yapınız. Sigara içmeyiniz.
2. Ayar anahtarlarının Kapalı "OFF" (O) pozisyonunda olduğundan emin olunuz.
3. Hortumu, d) paragrafındaki bilgilere göre bağlayınız.
4. Detantörü gaz tüpüne vidalayınız.
5. Kontrol için gaz kaçağı tespit edici türde bir sıvı veya buunamazsa sabun köpüğü kullanınız.
6. Sıvıly tüp ile detantör ve hortum ile cihaz bağlantıları üzerinde sürünüz. Ayar anahtarları Kapalı "OFF" (O) pozisyonunda olmalıdır. Sonra gaz tüpünün vanasını açınız.
7. Baloncuklar olupuyorsa gaz kaçağı var demektir.
8. Kaçağı engellemek için somunları sıkınız. Bir parçanın hasarlı olması durumunda bu parçayı değiştiriniz. Gaz kaçağı yok olmadıkça cihaz çalıştırılmamalıdır.
9. Gaz tüpünün vanasını kapatınız..

### Önemli:

Gaz kaçağını belirlemek için hiçbir zaman alev kullanmayınız.

Gaz kaçağı kontrolü ve araştırılması her tüp değişiminde ve senede en az bir kez yapılmalıdır.

## G. ÇALIŞTIRMADAN ÖNCE

Tüm talimatları iyice okuyup anlamadan önce cihazı çalıştırmayınız. Ayrıca

- Gaz kaçağı olup olmadığından,
- (Şekil 5) Venturi tüplerinin tıkanmamış olduklarından, (Örneğin: örümcek ağları – m paragrafına bakınız).
- (Şekil 1) Borunun ısınabilen parçalarla temasta olmadığından

- Kapak kapalı konumda değildir (**modele uygun**)

- Ünitenin kullanılmalı uygun hale etmek için, iyi havalandırılmıştır. **Havalandırılan kısımların her zaman açık kalmasını sağlayın.**

## H. IZGARA BRÜLÖRLERİNİ AYDINLATMA

**Hiç bir zaman kapağı kapalı ile aleti çalıştırmayınız sadece kapak açık iken çalıştırınız.**

- Koruyucu kapağı aygıtın arkasına takın. (şekil 6)
- Ayar anahtarlarının Kapalı "OFF" (O) pozisyonunda olduğundan emin olunuz.
- Ayar kolunu saatın aksi yönünde bastırıp çevirin ve tam akış konumuna (  ) alın. (şekil 7)

• **Cihazınız, piezoelektrik bir çakmakla donatılmışsa:**

Klik sesi çıkarana kadar hemen çakmak düğmesine (  ) basın. (şekil 8)

İlk tetiklemede ateşleme olmazsa gerekirse 3 veya 4 kez basınız. Bu işlemi brülör yanana dek tekrarlayınız.

• **Cihazınız, kıvılcım kullanan elektronik bir çakmakla donatılmışsa:**

Düğmeye (  ) hemen basın. Bir kıvılcım dizisi oluşur. Brülör yanana kadar birkaç saniye daha basmaya devam edin. (şekil 8)

• Brülör 4 veya 5 denemenin sonra yanmazsa 5 dakika bekleyip işlemi tekrarlayınız.

• Bir brülör tutuşturduktan sonra, başka bir brülörü tutuşturmak için iki seçenek vardır:

- ▶ Birincisi; yukarıda belirtilen ateşleme işlemini yinelemektir;
- ▶ İkincisi; yanmakta olan birinci brülörün sağında veya solunda bulunan brülörü ateşlemek ardına ayar anahtarını tam debi pozisyonuna çevirerek (  ).

• Piezoelektrik ateşleme veya elektronik ateşleme çalışmıyorsa, manuel ateşlemeyi kullanın (sonraki paragraf).

## I. IZGARANIN ELLE YAKILMASI

Otomatik ateşlemenin istendiği gibi çalışmaması durumunda, düğmeyi "KAPALI" (O) konumuna çevirin.

Yağdanlık çıkartın. Brülörün yakınına yanık bir kibrit koyun ve ardından ilgili düğmeyi tam akış konumuna (  ) bastırarak çevirin. yağdanlık koruyucu eldiven ile tekrar yerine koyun ve yağ drenaj deliğinin doğru yerleştirildiğinden emin olun.

## J. CİHAZIN KAPATILMASI

Ayar düğmelerini Kapalı "OFF" (O) pozisyonuna geri getiriniz ve ardından gaz tüpünün vanasını kapatınız.

## K. GAZ TÜPÜNÜN DEĞİŞTİRİLMESİ

1. İşlemi daima iyice havalandırılmış bir alanda alev, kıvılcım veya ısı kaynağından uzak şekilde gerçekleştiriniz.
2. (Şekil 7-B) Ayar düğmelerini Kapalı "OFF" (O) pozisyonuna geri getiriniz ve ardından gaz tüpünün vanasını kapatınız.
3. Detantörü vidadısından sökünüz ve gaz kaçak contasının yerinde olup olmadığını ve düzgün çalışır vaziyette olduğunu kontrol ediniz.
4. Dolu tüpü yerine yerleştiriniz, hortumun bükülmesini ve kıvrım yapmasını engelleyerek detantörü vidalayınız. Gaz kaçaklarının kontrolü.



## L. KULLANIM

İlk kullanımınızda, cihazı brülörleri tam akış konumundayken ( ) ısıtın ( ) konumunda çalıştırınız.

- Çok sıcak parçalara dokunmadan önce koruyucu eldiven giymeniz önerilir. Izgaradaki yiyeceklerin yerini değiştirmek için, uzun kollu aletler kullanın.
- Bir şeyi pişirmeden önce cihazı Tam Akış ( ) ayarında birkaç dakika önceden ısıtın.
- Pişirme hızı, tam debi ( ) ve orta debi ( ) konumu arasında, ayar anahtarları çevrilerek ayarlanabilir.

**Önemli!** Cihazın çalışması esnasında, bir veya birkaç brülörün sönməsi durumunda, ayar düğmelerini anında « OFF » (O) pozisyonuna getiriniz. Yanmamış olan gazın çıkışını sağlamak için 5 dakika bekleyiniz. Ateşleme ancak bu süre geçtikten sonra yinelenmelidir.

**Önemli! Kapağa elmeden önce ünitenin tamamen soğumasını bekleyin (modele uygun)**

## M. TEMİZLİK VE BAKIM

**Cihazı hiçbir zaman değişikliğe uğratmayınız: Tüm değişiklikler tehlikeli sonuçlara yol açabilir.**

- Cihazınızı uygun çalışma durumunda muhafaza etmek için belirli günlerde temizlemeniz tavsiye olunur (her 4 veya 5 kullanımdan sonra).
- Her türlü temizlik işleminden önce cihazın soğumasını bekleyiniz.
- Gaz tüpünün kapatınız ve detantörü sökünüz.
- Brülörün üstünü nemli bir sünger ile temizleyiniz ( Islak ve bulaplik deterjanlı). Gerekli olduğu takdirde Islak bir tel fırça kullanınız.
- Brülörün çiklik deliklerinin tıkkal olmadıđını kontrol ediniz ve tekrar kullanmadan önce kurumasını bekleyiniz.
- Brülörün çiklik deliklerini açmak için, gerekli olduğu takdirde, metal fırça kullanınız.
- Cihaz en az üç aydır kullanılmamışsa, brülör hortumunun deliklerinin örümcek ağlarıyla kapanmadıđından emin olun, çünkü bunlar düşük bir ızgara performansına veya brülörün dışında tehlikeli alevlere neden olabilir. Brülör hortumunun hortum deliklerini veya gerektiğinde brülörün kendisini temizleyin.

**NOT:** Brülörün temizlenmesi, brülörü çok sayıda kullanımda iyi durumda tutmayı ve ızgara kalıntılarından dolayı oluşabilecek asitlerden dolayı zamanından önce oksitlenmeyi önlemektedir. Brülörün zaman içerisinde oksitlenmesi normal bir durumdur ve oksitlenmiş olan ancak normal şekilde kullanılabilen bir brülör değiştirilmemelidir. Brülör normal şekilde çalışmadıđı zaman değiştirilmelidir: örneğin delinmiş brülör...

## Ocak, Kumanda Panosu Bölmeleri, Yağdanlık

Bu parçaları da düzenli olarak bulaplik deterjanlı bir sünger ile temizleyiniz. ABlndırlı ürünler kullanmayınız.

Izgaralar otomatik temizlemeli bir fırında temizlemeyin, aBlrl sıcaklık krom parçalara zarar verebilir.

## Pişirme Yüzeyi

Pişirme yüzeyi emaye kaplıdır. Temizlerken, pişirme kalıntılarını ilk olarak bir sünger veya bulaplik süngeri ile almanız önerilir. Herhangi bir yağ birikintisi bir bulaplik yıkama sıvısı ile giderilebilir.

Emayeyi yontabileceğinden pişirme yüzeyini sert bir yüzey üzerine çarpmamaya dikkat edin.

## N. MUHAFAZA

- Her kullanımdan sonra gaz tüpünün vanasını kapatınız.
- Mangallızlı bina içinde muhafaza ediyorsanız gaz giriş parçasını çıkartınız.
- Cihazın kullanımına uzun bir süre ara verdiğinizde, cihazı kuru ve korumalı bir yerde muhafaza etmeniz tavsiye edilir.
- Ortam, korozyona neden olabilir: ürün, denizin yakınında kullanılacaksa özellikle dikkat edilmelidir; dışarıda korunmaksızın saklanmamalıdır ve kuru bir ortamda korunmuş olarak saklanmalıdır.

## O. AKSESUARLAR

**ADG (Gaz Uygulama), gazlı cihazlarında sistematiik olarak Campinggaz® aksesuarları ve yedek parçaları kullanılması tavsiye eder. ADG diğer markalardan yedek parça ve/veya aksesuarlarının kullanımından doğacak hatalı iş görme veya hasarların sorumluluğunu kabul etmez.**

## P. ÇEVRE KORUMASI

Çevre korumasına katılın! Cihazınız değerlendirilebilir veya geri dönüştürülebilir malzemeler içermektedir. Bulduğunuz bölgedeki toplama merkezine götürün ve ambalaj malzemelerini ayırın.

## Q. PİL ÖNERİLERİ



Pillerin üzerine bulunan bu sembol, ömürlerinin sonunda pillerin üniteden çıkartılması ve ardından geri dönüşüme alınması veya uygun şekilde atılması gerektiği anlamına gelir. Piller çöp kutusuna atılmamalı, bir toplama noktasına götürülmelidir (çöplük...). Yerel yetkili kurumlarınıza danışın. Pilleri asla doğaya bırakmayın, yakıp kül etmeyin: kullanılmış pillerde belirli maddelerin (Hg, Pb, Cd, Zn, Ni) varlığı çevreye ve insana sağlığına zararlı olabilir.

## R. ELEKTRİKLİ VE ELEKTRONİK ATIKLAR



Bu sembol aletin elektrik sisteminin seçici bir toplamaya tabi tutulması gerektiğini işaret eder. Kullanım ömrü sonunda, aletin elektrik sistemi doğru şekilde hurdalığa atılmalıdır. Elektrik sistemi ayrıştırılmamış evsel atıklar ile asla beraber atılmamalıdır. Bu atıkların seçici toplanması yeniden kullanımı, yeniden dönüşümünü veya bu atıklar içinde mevcut dönüşebilir malzemelerin diğer yeniden değerlendirme şekillerini kolaylaştıracaktır. Aletin elektrik sisteminin bu amaçla kurulmuş atık değerlendirme merkezlerine teslim ediniz. Yerel yetkili kurumlarınıza danışın. Asla doğaya bırakmayın, yakıp kül etmeyin: elektrikli ve elektronik ekipmanda belirli tehlikeli maddelerin varlığı çevreye zararlı olabilir ve insana sağlığına yönelik potansiyel bir etki gösterebilir.

**S. SORUN GİDERME**

Sorunlar	Muhtemel nedenler Çözüm
Brülör yanmaz	<ul style="list-style-type: none"><li>• Gaz girişi eksik.</li><li>• Regülatör çalışmıyor.</li><li>• Hortum, valf, Venturi hortumu veya brülör delikleri tıkanmış.</li><li>• Venturi hortumunu jetin üzerine geçirilmemiş.</li></ul>
Brülör 'çıkıyor' veya üfleterek sönyür	<ul style="list-style-type: none"><li>• Gaz girişini kontrol edin.</li><li>• Hortum bağlantılarını kontrol edin.</li><li>• Обърнете се към сервис.</li></ul>
Püsküren dengesiz alevler	<ul style="list-style-type: none"><li>• Yeni şişe, hava içerebilir. Kullanmaya devam ettiğinizde sorun kaybolur.</li><li>• Обърнете се към сервис.</li></ul>
Brülör yüzeyinde büyük alevler	<ul style="list-style-type: none"><li>• Jet nozülü Venturi hortumuna iyi bağlanmamış. Venturi hortumunu ayarlayın. (Şek 5)</li><li>• Venturi hortumu tıkanmış (örneğin: örümcek ağları). Venturi hortumunu temizleyin. (Şek 5)</li><li>• Обърнете се към сервис.</li></ul>
Jetteki alev düşük	<ul style="list-style-type: none"><li>• Şişe neredeyse boşalmış. Şişeyi değiştirdiğinizde sorun kaybolur.</li><li>• Обърнете се към сервис.</li></ul>
Aşırı gres yağı parlaması	<ul style="list-style-type: none"><li>• Brülörün üstündeki koruyucu plakayı temizleyin.</li><li>• Izgaranın sıcaklığı çok yüksek: Alevi kısın.</li><li>• Gres yağı damlama tepsisini temizleyin.</li></ul>
Brülörler kibritle yanar, ancak "PIEZO" ateşleyiciyle yanmaz	<ul style="list-style-type: none"><li>• Arızalı ateşleyici düğmesi, teli veya elektrotu. Ateşleyicinin kablo bağlantılarını kontrol edin.</li><li>• Elektrotun ve bağlantı telinin durumunu kontrol edin.</li><li>• Обърнете се към сервис.</li></ul>
Herhangi bir bağlantıda ateş	<ul style="list-style-type: none"><li>• Sızdıran bağlantı.</li><li>• Gaz girişini hemen kapatın</li><li>• Обърнете се към сервис.</li></ul>
Isı eksikliği	<ul style="list-style-type: none"><li>• Tıkanmış jet veya Venturi hortumu. (Şek 5)</li><li>• Обърнете се към сервис.</li></ul>
Kontrol düğmesinin arkasında ateş	<ul style="list-style-type: none"><li>• Arızalı tapa birimi.</li><li>• Cihazı kapatın.</li><li>• Satış Sonrası Servisiyle irtibata geçin.</li></ul>
Kontrol panelinin altında ateş	<ul style="list-style-type: none"><li>• Cihazı kapatın</li><li>• Gaz silindiri kapatın</li><li>• Обърнете се към сервис.</li></ul>

# ΟΔΗΓΙΕΣ ΧΡΗΣΗΣ

**ΕΠΙΣΗΜΑΝΣΗ:** Εκτός εάν ορίζεται διαφορετικά, οι ακόλουθοι γενικοί όροι “συσκευή / μονάδα / προϊόν / εξοπλισμός / μηχανήμα” που εμφανίζονται στο παρόν εγχειρίδιο οδηγιών χρήσης, αναφέρονται στο προϊόν “Plancha”.



- Συμβουλευθείτε το εγχειρίδιο χρήσης πριν τη χρήση.
- Χρησιμοποιήστε τη συσκευή μόνο σε εξωτερικό χώρο.
- Καλύτερα να φοράτε γάντια κατά τη συναρμολόγηση του προϊόντος.
- Μην χρησιμοποιείτε ξυλοκάρβουνα.
- Μην χρησιμοποιείτε ρυθμιζόμενο εκτονωτή. Χρησιμοποιήστε τους ρυθμιστές πίεσης αερίου με ρύθμιση σύμφωνα με το σχετικό ευρωπαϊκό πρότυπο που τους καλύπτει.
- Η δυνατότητα τοποθέτησης της φιάλης αερίου κάτω από τη σχάρα εξαρτάται από το μοντέλο που χρησιμοποιείται και το ύψος της φιάλης.

Για την αποφυγή αναφλέξεων από τα λίπη καλό είναι να καθαρίζετε τακτικά τα κατώτερα μέρη της ψησταριάς.

## A. ΓΙΑ ΤΗΝ ΑΣΦΑΛΕΙΑ ΣΑΣ

- Μην αποθηκεύετε και μην χρησιμοποιείτε βενζίνη ή άλλα εύφλεκτα υγρά ή ατμούς κοντά στη συσκευή. Αυτή η συσκευή πρέπει να παραμένει μακριά από εύφλεκτα υλικά κατά τη διάρκεια της χρήσης. Σε περίπτωση οσμής αερίου:
  1. Κλείστε τη στρόφιγγα της φιάλης αερίου.
  2. Σβήστε κάθε ενεργή φλόγα.
  3. Ανοίξτε το κάλυμμα.
  4. Εάν η οσμή επιμένει, δείτε την ενότητα στ) «Ελεγχος στεγανότητας» ή επικοινωνήστε αμέσως με το κατάστημα από όπου αγοράσατε τη συσκευή.
- Μην αφήνετε τη συσκευή σας χωρίς επίτηρηση κατά τη διάρκεια της λειτουργίας της.
- Τα προστατευμένα μέρη από τον κατασκευαστή ή τον εντολοδόχο του δεν πρέπει να δέχονται επεξεργασία από τον χρήστη.
- Κλείστε τη φιάλη αερίου μετά τη χρήση.

## B. ΤΟΠΟΣ ΧΡΗΣΗΣ

- Η συσκευή αυτή θα πρέπει να χρησιμοποιείται σε εξωτερικό μόνο χώρο.
- **ΠΡΟΣΟΧΗ:** τα προσπελάσιμα μέρη μπορεί να είναι ιδιαίτερα καυτά. Απομακρύνετε τα μικρά παιδιά.
- Κανένα καύσιμο υλικό δεν θα πρέπει να βρίσκεται σε ακτίνα περίπου 60 cm γύρω από τη συσκευή.
- Μην μετακινείτε τη συσκευή κατά τη διάρκεια λειτουργίας της.
- Χρησιμοποιείτε τη συσκευή σε ένα απόλυτα οριζόντιο έδαφος.
- Χρησιμοποιήστε τη μονάδα πάνω σε δομή που είναι σταθερή και αρκετά άκαμπτη για να αντέχει το βάρος της μονάδας (τραπέζι). Τοποθετήστε τη μπουκάλια αερίου στο έδαφος.
- Ανεξάρτητα από το ύψος H, το πλάτος ή τη διάμετρο D της μπουκάλιας. (Εικ. 1)
- Η μπουκάλια αερίου πρέπει να τοποθετηθεί σε απόσταση τουλάχιστον 30 cm (12 ίντσες) από τη μονάδα. (Εικ. 1)
- Προβλέψτε μια παροχή νέου αέρα της τάξης των 2 m<sup>3</sup>/kW/h.

## C. ΣΥΝΑΡΜΟΛΟΓΗΣΗ

1. Τοποθέτηση μπαταρίας στην ηλεκτρονική ανάφλεξη (ανάλογα με το μοντέλο).

### ΗΛΕΚΤΡΟΝΙΚΗ ΑΝΑΦΛΕΞΗ ΤΩΝ ΚΑΥΣΤΗΡΩΝ ΑΕΡΙΟΥ:

- Το σύστημα ανάφλεξης καυστήρων αερίου λειτουργεί με 1 μπαταρία AA (LR06), που πωλείται χωριστά. Η βάση της μπαταρίας βρίσκεται κάτω από την κοσόλα. (Εικ. 9)
- Δείτε την εικ. 10 για την εγκατάσταση της μπαταρίας:
  - 1) Ξεβιδώστε το καπάκι της βάσης μπαταρίας.
  - 2) Εισάγετε την μπαταρία AA και βεβαιωθείτε ότι το θετικό και αρνητικό άκρο ανταποκρίνονται στις αντίστοιχες θέσεις όπως φαίνονται (Εικ. 10), και στη συνέχεια βιδώστε το καπάκι στη θέση του.

2. Συναρμολόγηση του χερουλιού του κατακιού (ανά μοντέλο).

- Συναρμολογήστε το χερουλί του κατακιού χρησιμοποιώντας τις δύο βίδες που παρέχονται με το χερουλί (Εικ. 11).

## D. ΦΙΑΛΗ ΑΕΡΙΟΥ

Γαλλία: Αυτή η συσκευή έχει ρυθμιστεί για να λειτουργεί με τις φιάλες βουτανίου/προπάνιου των 4.5 έως 15 kg, που είναι εξοπλισμένες με τον κατάλληλο εκτονωτή :

- **Ελβετία:** δείτε το ξεχωριστό φύλλο.
- **Γαλλία, Βέλγιο, Λουξεμβούργο, Ηνωμένο Βασίλειο, Ιρλανδία, Πορτογαλία, Ισπανία, Ιταλία, Ελλάδα:** βουτάνιο 28-30 mbar / προπάνιο 37 mbar.
- **Ολλανδία, η Νορβηγία, η Σουηδία, η Δανία, η Φινλανδία, η Τσεχική Δημοκρατία, η Σλοβενία, τη Σλοβακία, την Ουγγαρία, τη Ρουμανία, την Εσθονία, την Τουρκία, τη Βουλγαρία, την Κροατία:** βουτάνιο 30 mbar / προπάνιο 30 mbar.
- **Γερμανία, Αυστρία:** βουτάνιο 50 mbar / προπάνιο 50 mbar.
- **Πολωνία:** προπάνιο 37 mbar.

Η σύνδεση ή η αλλαγή της φιάλης θα πρέπει να πραγματοποιείται πάντοτε σε έναν καλά αεριζόμενο χώρο, και ποτέ υπό την παρουσία φλόγας, σπινθήρα ή πηγής θερμότητας.

## E. ΣΩΛΗΝΑΣ

Η συσκευή μπορεί να χρησιμοποιηθεί με 2 είδη εύκαμπτων σωλήνων: (ανάλογα με το μοντέλο)

- a. εύκαμπτο σωλήνα που προορίζεται για συναρμογή με αλκαλικό συνδετικό, στο πλάι της συσκευής και στο πλάι του εκτονωτή, που σταθεροποιείται με σφιγκτήρες (σύμφωνα με το πρότυπο XP D 36-110). Συνιστώμενο μήκος 1,25 m. (Εικ. 2-A)
- b. εύκαμπτο σωλήνα (σύμφωνα με το πρότυπο XP D 36-112 ή NF D 36-112) που είναι εφοδιασμένος με ένα κοχλιωτό περικόχλιο G 1/2 για το βίδωμα στη συσκευή και ένα κοχλιωτό περικόχλιο M 20x1,5 για το βίδωμα στον εκτονωτή, με συνιστώμενο μήκος 1,25 m. (Εικ. 2-B)

Η συσκευή διαθέτει ένα κοχλιωτό ρακόρ εισόδου αερίου G 1/2 που παραδίδεται με προτοποθετημένα το αλκαλικό συνδετικό NF και το παρέμβυσμα.

1. Για τη χρήση της συσκευής με τον εύκαμπτο σωλήνα XP D 36-110 (Εικ. 2-A):

- τοποθετείστε μέχρι τέρμα τον εύκαμπτο σωλήνα στο αλκαλικό συνδετικό της συσκευής και του εκτονωτή.
- περάστε τους σφιγκτήρες πίσω από τις 2 πρώτες προεξοχές των συνδετικών και σφίξτε τους μέχρι τη διακοπή της κεφαλής σύσφιξης.
- η στεγανότητα θα ελεγχθεί ακολουθώντας τις οδηγίες της ενότητας § F.

2. Για τη χρήση της συσκευής με τον εύκαμπτο σωλήνα XP D 36-112 ή NF D 36-112, περικόχλια G 1/2 και M 20x1,5 Voir (Εικ. 2-B):

- ξεβιδώστε και αφαιρέστε το αλκαλικό συνδετικό NF για να απελευθερώσετε το ρακόρ εισόδου G1/2.

- αφαιρέστε το παρέμβυσμα
- βιδώστε το κοχλιώτο περικόχλιο G 1/2 του σωλήνα στο ρακόρ εισόδου της συσκευής και το κοχλιώτο περικόχλιο M 20 x 1,5 στο ρακόρ εξόδου του εκτονωτή, ακολουθώντας τις παρεχόμενες με τον εύκαμπτο σωλήνα οδηγίες.
- χρησιμοποιήστε ένα κλειδί για να σταθεροποιήσετε το ρακόρ εισόδου της συσκευής και σφίξτε ή ξεσφίξτε το κοχλιώτο περικόχλιο με ένα άλλο κλειδί:
  - ▶ Ένα κλειδί 10 για ασφαλίστε τον σύνδεσμο εισαγωγής της συσκευής.
  - ▶ Ένα κλειδί 24 για να κλείσετε το παξιμαδί στον εύκαμπτο σωλήνα της συσκευής, ή όταν το αφαιρείτε.
- Ένα κλειδί όταν να στερεώσετε τον σύνδεσμο του ρυθμιστή όταν συνδέετε τον εύκαμπτο σωλήνα, ή όταν τον αφαιρείτε.
- Η αεροστεγανότητα πρέπει να επαληθεύεται σύμφωνα με τις οδηγίες της παραγράφου H).

Ελέγξτε ότι ο εύκαμπτος σωλήνας ζετυλιγεται κανονικά, χωρίς να συστρέφεται ή να τραβιέται, ή να έρχεται σε επαφή με τα καυτά τοιχώματα της συσκευής. Θα πρέπει να αλλάζεται κατά την ημερομηνία λήξης που αναγράφεται στο σωλήνα ή σε κάθε περίπτωση που αυτός έχει υποστεί φθορά ή παρουσιάζει ρωγμές.

■ **Βέλγιο, Λουξεμβούργο, Ηνωμένο Βασίλειο, την Ιρλανδία, την Πορτογαλία, την Ισπανία, την Ιταλία, την Κροατία, την Ελλάδα, την Ολλανδία, την Τσεχία, την Σλοβακία, την Ουγγαρία, τη Σλοβενία, τη Νορβηγία, τη Σουηδία, τη Δανία, τη Φινλανδία, τη Βουλγαρία, την Τουρκία, τη Ρουμανία, την Πολωνία, την Εσθονία, την Ελβετία (ανάλογα με το μοντέλο):**

Η συσκευή είναι εφοδιασμένη με ένα αυλακωτό συνδετικό. Θα πρέπει να χρησιμοποιείται με έναν ποιοτικό εύκαμπτο σωλήνα, που προορίζεται για χρήση με βουτάνιο και προπάνιο. Το μήκος του δεν θα πρέπει να υπερβαίνει τα 1,20 m. Θα πρέπει να τον αντικαταστήσετε εάν υποστεί βλάβη, εάν έχει ρωγμές, όταν απαιτείται από τις συνθήκες στην εκάστοτε χώρα ή σύμφωνα με την ισχύ του. Μην τραβάτε ή συστρέψετε τον σωλήνα. Κρατάτε τον μακριά από τμήματα που θα μπορούσαν να θερμανθούν. Ελέγξτε ότι ο εύκαμπτος σωλήνας ζετυλιγεται κανονικά, χωρίς συστορή ή τράβηγμα.

**Γερμανία, Αυστρία, Ελβετία (ανάλογα με το μοντέλο):**

Η συσκευή αυτή θα πρέπει να χρησιμοποιείται με έναν ποιοτικό εύκαμπτο σωλήνα, που προορίζεται για χρήση με βουτάνιο και προπάνιο. Το μήκος του δεν θα πρέπει να υπερβαίνει τα 1,50 m. Θα πρέπει να τον αντικαταστήσετε εάν υποστεί βλάβη, εάν έχει ρωγμές, όταν απαιτείται από τις συνθήκες στην εκάστοτε χώρα ή σύμφωνα με την ισχύ του. Κρατάτε τον μακριά από τμήματα που θα μπορούσαν να θερμανθούν. Ελέγξτε ότι ο εύκαμπτος σωλήνας ζετυλιγεται κανονικά, χωρίς συστορή ή τράβηγμα.

**Σύνδεση του εύκαμπτου σωλήνα (Δείτε την Εικ. 3):** χρησιμοποιήστε δύο κλειδιά για να στερεώσετε τον εύκαμπτο σωλήνα στον σύνδεσμο αερίου της συσκευής:

- ▶ κλειδί 10 για τη στερέωση του συνδετικού.
- ▶ κλειδί 17 για το βιδώμα του περικοχλίου του σωλήνα.

## F. ΕΛΕΓΧΟΣ ΣΤΕΓΑΝΟΤΗΤΑΣ

1. Πραγματοποιήστε τον έλεγχο σε εξωτερικό χώρο, απομακρύνοντας όλα τα εύφλεκτα υλικά. Μην καπνίζετε.
2. Βεβαιωθείτε ότι τα κουμπιά ρύθμισης βρίσκονται στη θέση «OFF» (O).
3. Συνδέστε τον εύκαμπτο σωλήνα σύμφωνα με την ενότητα δ).
4. Βιδώστε τον εκτονωτή στη φιάλη αερίου.
5. Για τον έλεγχο, χρησιμοποιήστε ένα υγρό ανίχνευσης διαρροής αερίου.
6. Τοποθετήστε το υγρό στα ρακόρ της φιάλης/εκτονωτή/σωλήνα/συσκευής. Οι λαβές ρύθμισης θα πρέπει να παραμείνουν στη θέση «OFF» (O). Ανοίξτε τη στρόφιγγα της φιάλης αερίου.
7. Εάν σχηματίζονται φυσαλίδες, αυτό σημαίνει ότι υπάρχουν διαρροές αερίου.
8. Για να σταματήσετε τη διαρροή, σφίξτε τα περικόχλια. Εάν

κάποιο εξάρτημα είναι ελαττωματικό, αντικαταστήστε το. Η συσκευή δεν θα πρέπει να τίθεται σε λειτουργία προτού να αποκατασταθεί η διαρροή.

9. Κλείστε τη στρόφιγγα της φιάλης αερίου.

## Σημαντικό:

Μην χρησιμοποιείτε ποτέ φλόγα για την ανίχνευση μιας διαρροής αερίου.

Ο έλεγχος και η διερύνηση για διαρροή θα πρέπει να πραγματοποιείται τουλάχιστον μια φορά το χρόνο, καθώς και κάθε φορά που γίνεται αλλαγή της φιάλης αερίου.

## G. ΠΡΙΝ ΑΠΟ ΤΗΝ ΛΕΙΤΟΥΡΓΙΑ

Μην θέτετε σε λειτουργία τη συσκευή, πριν να έχετε διαβάσει προσεκτικά και να έχετε κατανοήσει όλες τις οδηγίες. Βεβαιωθείτε επίσης ότι:

- Δεν υπάρχουν διαρροές
- (Εικ. 5) σωλήνες Venturi δεν είναι φραγμένοι (για παρδείγμα: ίσιοι αράχνης)
- (Εικ. 1) σωλήνας δεν έρχεται σε επαφή με εξαρτήματα που θα μπορούσαν να θερμανθούν.
- Ότι το κάλυμμα δεν είναι στην κλειστή θέση (ανάλογα με το μοντέλο)
- Η μονάδα έχει σχεδιαστεί ώστε να αεριζείται καλά, προκειμένου να βελτιστοποιηθεί η χρήση της. Μεριμνήστε ώστε τα αεριζόμενα εξαρτήματα να παραμείνουν πάντοτε ανεμπδισια.

## H. ΑΝΑΜΜΑ ΤΩΝ ΚΑΥΣΤΗΡΩΝ ΣΧΑΡΑΣ

**Ποτέ μην θέτετε τη συσκευή σε λειτουργία με το καπάκι κλειστό, αλλά πάντα με το καπάκι ανοικτό.**

- Κρεμάστε το προστατευτικό καπάκι στο πίσω μέρος της συσκευής. (Εικ. 6)
- Βεβαιωθείτε ότι οι λαβές ρύθμισης είναι στην θέση "OFF" (O).
- Πιέστε και γυρίστε το μοχλό ρύθμισης αριστερόστροφα και τοποθετήστε τον σε μια θέση πλήρους ροής (⚡). (Εικ. 7)
- **Αν η συσκευή σας είναι εξοπλισμένη με πιεζοηλεκτρικό αναφλέκτη:** Πατήστε αμέσως το κουμπί ανάφλεξης (⚡) μέχρι να κάνει κλικ. Εάν το άναμμα δεν πραγματοποιηθεί στο πρώτο κλικ., (Εικ. 8) Πιέστε 3 ή 4 φορές, εάν απαιτείται. Επαναλάβετε τη διαδικασία αυτή μέχρι να ανάψει ο καυστήρας.
- **Αν η συσκευή σας είναι εξοπλισμένη με ηλεκτρονικό αναφλέκτη που χρησιμοποιεί σπινθήρες:** Πατήστε αμέσως τον διακόπτη (⚡). Δημιουργείται μια ριπή από σπινθήρες. Συνεχίστε να πατάτε για λίγα δευτερόλεπτα, έως ότου να ανάψει ο καυστήρας. (Fig. 8)

- Εάν ο καυστήρας δεν ανάψει μετά από 4 ή 5 προσπάθειες, περιμένετε 5 λεπτά και προσπαθήστε πάλι.
- Αφού ανάψει ένας καυστήρας, υπάρχουν δύο επιλογές για το ανάμα ενός άλλου καυστήρα:
  - ▶ Η 1η δυνατότητα συνίσταται στην επανάληψη της διαδικασίας ανάμματος που περιγράφεται παραπάνω.
  - ▶ Η 2η δυνατότητα συνίσταται στο άναμμα του καυστήρα που βρίσκεται στα δεξιά ή τα αριστερά του 1ου αναμμένου καυστήρα, γυρίζοντας το κουμπί ρύθμισης στη θέση πλήρους παροχής (⚡).
- Εάν η πιεζοηλεκτρική ανάφλεξη ή η ηλεκτρονική ανάφλεξη δεν λειτουργεί, χρησιμοποιήστε το χειροκίνητο διακόπτη (παρακάτω παράγραφος).

## I. ΧΕΙΡΟΚΙΝΗΤΟ ΑΝΑΜΜΑ ΤΗΣ ΨΗΣΤΑΡΙΑΣ

Στην περίπτωση που η αυτόματη ανάφλεξη δεν λειτουργεί όπως πρέπει, γυρίστε το κουμπί στη θέση «OFF / ΕΚΤΟΣ ΛΕΙΤΟΥΡΓΙΑΣ» (O).

Αφαιρέστε κύπελλο λίπους. Βάλτε ένα αναμμένο σπίρτο κοντά στον καυστήρα, στη συνέχεια πιέστε και γυρίστε το αντίστοιχο κουμπί στη θέση πλήρους ροής (  ). Βάλτε τον κύπελλο λίπους πίσω στη θέση της φρονιάς προστατευτικά γάντια και βεβαιωθείτε ότι η σπτή αποστράγγισης του λίπους έχει τοποθετηθεί σωστά.

## J. ΚΛΕΙΣΙΜΟ ΤΗΣ ΣΥΣΚΕΥΗΣ



Επαναφέρετε τα κουμπιά ρύθμισης στη θέση «OFF» (O), και κλείστε στη συνέχεια τη στρόφιγγα της φιάλης αερίου.

## K. ΑΛΛΑΓΗ ΤΗΣ ΦΙΑΛΗΣ ΑΕΡΙΟΥ

1. Η εργασία αυτή θα πρέπει να πραγματοποιείται πάντοτε σε έναν καλά αεριζόμενο χώρο, και ποτέ υπό την παρουσία φλόγας, σπινθήρα ή πηγής θερμότητας.
2. (Εικ. 7-B) Επιστρέψτε τα κουμπιά ρύθμισης στην κλειστή θέση (O), και κλείστε στη συνέχεια τη στρόφιγγα της φιάλης.
3. Ξεβιδώστε τον εκτονωτή, και βεβαιωθείτε για την παρουσία και την καλή κατάσταση του παρεμβύσματος στεγανοποίησης.
4. Τοποθετήστε την γεμάτη φιάλη στη θέση της, βιδώστε πάλι τον εκτονωτή, φροντίζοντας να μην συστρέφεται ή να μην τραβιέται ο σωλήνας. Έλεγχος διαρροών αερίου.

## L. ΧΡΗΣΗ

Κατά την πρώτη χρήση, ζεστάνετε τη συσκευή με τους καυστήρες ανοιχτούς σε πλήρη ροή (  ), για περίπου 30 λεπτά, προκειμένου να φύγει η οσμή της βαφής των νέων εξαρτημάτων.

- Συνιστάται να φοράτε προστατευτικά γάντια όταν χειρίζεστε καυτές ειδικά στοιχεία. Χρησιμοποιήστε σκευή με μακριά λαβή για την μετακίνηση τροφών που βρίσκονται επάνω στη σχάρα.
- Πριν το ψήσιμο, ζεστάνετε τη συσκευή για μερικά λεπτά στη ρύθμιση Πλήρους Ροής (  )..
- Η ταχύτητα του μαγειρέματος μπορεί να ρυθμιστεί με τα κουμπιά ρύθμισης: μεταξύ της θέσης πλήρους παροχής (  ) και της θέσης μεσαίας παροχής (  ).

### Σημαντικό:

Σε περίπτωση που, κατά τη διάρκεια της λειτουργίας της συσκευής, σβήσει ένας ή περισσότεροι καυστήρες, τοποθετήστε αμέσως τα κουμπιά ρύθμισης στη θέση «OFF» (O). Περιμένετε για 5 λεπτά προκειμένου να εκκενωθεί το αέριο. Προβείτε για μια ακόμη φορά στη διαδικασία ανάμματος, αποκλειστικά και μόνο μετά από αυτό το διάστημα.

**Σημαντικό :** Αφήστε τη μονάδα να κρυώσει τελείως προτού χειριστείτε το κάλυμμα (ανάλογα με το μοντέλο).

## M. ΚΑΘΑΡΙΣΜΟΣ ΚΑΙ ΣΥΝΤΗΡΗΣΗ

**Μην τροποποιείτε ποτέ τη συσκευή: οποιαδήποτε τροποποίηση μπορεί να αποβεί επικίνδυνη.**

- Για τη διατήρηση της συσκευής σε άριστη λειτουργική κατάσταση, συνιστάται να την καθαρίζετε περιοδικά (μετά από 4 ή 5 χρήσεις).
- Πριν από κάθε διαδικασία καθαρισμού, περιμένετε να κρυώσει η συσκευή.
- Κλείστε τη φιάλη αερίου και ξεβιδώστε τον εκτονωτή.
- Καθαρίστε το επάνω μέρος του καυστήρα, χρησιμοποιώντας ένα βρεγμένο σφουγγάρι (νερό με υγρό για το πλύσιμο των πιάτων). Εάν χρειαστεί, χρησιμοποιήστε μια διαβρεγμένη βούρτσα από χάλυβα.
- Ελέγξτε ότι οι τρύπες εξόδου του καυστήρα δεν είναι φραγμένες και αφήστε να στεγνώσει πριν την επαναχρησιμοποίηση. Εάν χρειαστεί, χρησιμοποιήστε μια μεταλλική βούρτσα για να αποφράξετε τις τρύπες εξόδου του καυστήρα.
- Εάν η συσκευή έχει να χρησιμοποιηθεί περισσότερο από τρεις μήνες, βεβαιωθείτε ότι οι εισοδοί των σωληνών των

καυστήρων δεν εμποδίζονται από ιστούς αράχνης, που θα μπορούσαν να οδηγήσουν σε κακή επίδοση του γκριλ ή σε επικίνδυνες φλόγες εκτός του καυστήρα. Καθαρίστε τις εισόδους του σωλήνα του καυστήρα ή τον ίδιο τον καυστήρα όταν χρειαστεί.

**Σημείωση:** Η συχνή συντήρηση του καυστήρα επιτρέπει τη διατήρησή του σε καλή κατάσταση για πολλές χρήσεις και την αποφυγή της πρόωρης οξειδωσής του, λόγω χρήσης των όξινων υπολειμμάτων των ψητών. Η οξείδωση του καυστήρα είναι ωστόσο ένα φυσιολογικό φαινόμενο με την πάροδο του χρόνου και ένας εξειδικωμένος καυστήρας που λειτουργεί κανονικά δεν θα πρέπει να αντικατασταθεί. Η αντικατάσταση του καυστήρα είναι απαραίτητη, όταν αυτός δεν λειτουργεί σωστά: τρυπημένος καυστήρας.

## Τοιχώματα εστίας, ταμπλό ελέγχου, κύπελλο λίπους

Καθαρίζετε επίσης περιοδικά τα στοιχεία αυτά, χρησιμοποιώντας ένα σφουγγάρι βρεγμένο με υγρό για το πλύσιμο των πιάτων. Μην χρησιμοποιείτε λειαντικά προϊόντα. Μην καθαρίζετε τις σχάρες σε έναν αυτοκαθαριζόμενο φούρνο, καθώς η υπερβολική θερμοκρασία μπορεί να προκαλέσει ζημιά στα επιχρωμασμένα μέρη.

## Επιφάνεια μαγειρέματος

Η επιφάνεια μαγειρέματος είναι επισματωμένη. Όταν την καθαρίζετε, συνιστάται να αφαιρέσει πρώτα τυχόν κατάλοιπα μαγειρέματος με πλόη ή συρμάτινο σφουγγάρι καθαρισμού. Τυχόν κατάλοιπα λίπους μπορούν να αφαιρεθούν χρησιμοποιώντας υγρό καθαρισμού πιάτων. Να είστε προσεκτικοί να μην χτυπήσετε την επιφάνεια μαγειρέματος πάνω σε σκληρή επιφάνεια, καθώς αυτό μπορεί να σημαδεύει το σμάλτο.

## N. ΑΠΟΘΗΚΕΥΣΗ

- Κλείνετε τη στρόφιγγα της φιάλης αερίου, μετά από κάθε χρήση.
- Εάν πρόκειται να αποθηκεύσετε το μπάμπεκιού σας σε εσωτερικό χώρο, αποσυνδέστε την τροφοδοσία αερίου.
- Σε περίπτωση παρατεταμένης διάρκειας μη χρησιμοποίησης, συνιστάται να αποθηκεύσετε τη συσκευή σε ένα στεγνό και στεγασμένο χώρο (π.χ.: ένα γκαράζ).
- Περιβάλλον που ευνοεί τη σκουριά: πρέπει να λαμβάνονται μέτρα για το προϊόν εάν χρησιμοποιείται κοντά στη θάλασσα. Δεν πρέπει να αποθηκεύεται σε εξωτερικούς χώρους χωρίς προστασία και πρέπει να φυλάσσεται στεγασμένο σε στεγνό περιβάλλον.

## O. ΑΞΕΣΟΥΑΡ

Η ADG (Application des Gaz) συστήνει τη συστηματική χρήση των συσκευών αερίου της με αξεσουάρ ή ανταλλακτικά Campingaz®. Η ADG δεν θα φέρει καμία απολύτως ευθύνη σε περίπτωση βλάβης ή κακής λειτουργίας που θα προκύψει λόγω της χρήσης αξεσουάρ ή/και ανταλλακτικών διαφορετικής μάρκας.

## P. ΠΡΟΣΤΑΣΙΑ ΤΟΥ ΠΕΡΙΒΑΛΛΟΝΤΟΣ

Σκεφτείτε το περιβάλλον! Η συσκευή σας περιέχει υλικά τα οποία μπορούν να ξαναχρησιμοποιηθούν ή να ανακυκλωθούν. Αφήστε την συσκευή στο συνεργείο καθαρισμού του δήμου σας και ξεχωρίστε τα υλικά της συσκευασίας.

## Q. ΣΥΣΤΑΣΕΙΣ ΓΙΑ ΤΗ ΜΠΑΤΑΡΙΑ



Αυτό το σύμβολο που βρίσκεται στις μπαταρίες σημαίνει ότι στο τέλος της ζωής τους, οι μπαταρίες πρέπει να αφαιρούνται από τη συσκευή και στη συνέχεια να ανακυκλώνονται ή να απορρίπτονται κατάλληλα. Οι μπαταρίες δεν πρέπει να απορρίπτονται σε κάδο απορριμμάτων, αλλά θα πρέπει να παραδίδονται σε ένα σημείο συλλογής (απόρριψης...). Απευθυνθείτε στις τοπικές αρχές. Ποτέ μην τις πετάτε στη φύση, μην τις αποτεφρώνετε: η παρουσία ορισμένων στοιχείων (Hg, Pb, Cd, Zn, Ni) σε μεταχειρισμένες μπαταρίες μπορεί να είναι επικίνδυνη για το περιβάλλον και την ανθρώπινη υγεία.

## R. ΗΛΕΚΤΡΙΚΑ ΚΑΙ ΗΛΕΚΤΡΟΝΙΚΑ ΑΠΟΒΛΗΤΑ



Το εν λόγω σύμβολο σημαίνει ότι το ηλεκτρικό σύστημα της συσκευής γίνεται αντικείμενο επικριτικής συλλογής. Κατά τη λήξη της διάρκειας ζωής του, το ηλεκτρικό σύστημα της συσκευής πρέπει να απορριφθεί σωστά. Το ηλεκτρικό σύστημα δεν πρέπει να απορριφθεί μαζί με τα αστικά απόβλητα που δεν έχουν υποστεί διαλογή. Η επικριτική συλλογή των απορριμμάτων αυτών θα ευνοήσει την επαναχρησιμοποίηση, την ανακύκλωση ή άλλες μορφές αξιοποίησης των ανακυκλώσιμων υλικών που περιέχονται στα εν λόγω απορρίμματα. Διαθέστε το ηλεκτρονικό σύστημα της συσκευής σε κέντρο αξιοποίησης απορριμμάτων που προβλέπεται για τον σκοπό αυτό (μονάδα διαλογής αποβλήτων).

Απευθυνθείτε στις τοπικές αρχές. Ποτέ μην απορρίπτετε στη φύση, μην αποτεφρώνετε: η παρουσία ορισμένων επικίνδυνων ουσιών στον ηλεκτρικό και ηλεκτρονικό εξοπλισμό μπορεί να είναι επιβλαβής για το περιβάλλον και να έχει πιθανή επίπτωση στην υγεία του ανθρώπου.

## S. ΑΝΤΙΜΕΤΩΠΙΣΗ ΠΡΟΒΛΗΜΑΤΩΝ

Πρόβλημα	Πιθανές αιτίες αντιμετώπιση
Ο καυστήρας δεν ανάβει	<ul style="list-style-type: none"><li>• Κακή παροχή αερίου.</li><li>• Ο εκτονωτής δεν λειτουργεί.</li><li>• Ο σωλήνας, η στρόφιγγα, ο σωλήνας Venturi ή τα ανοίγματα του καυστήρα είναι φραγμένα.</li><li>• Ο σωλήνας Venturi δεν καλύπτει τον εγχυτήρα.</li></ul>
Ο καυστήρας παρουσιάζει διαλείψεις ή σβήνει	<ul style="list-style-type: none"><li>• Ελέγξτε ότι υπάρχει αέριο.</li><li>• Ελέγξτε τη σύνδεση του σωλήνα.</li><li>• Επικοινωνήστε με το κέντρο εξυπηρέτησης.</li></ul>
Ασταθείς, αδύναμες φλόγες	<ul style="list-style-type: none"><li>• Η νέα φιάλη μπορεί να περιέχει αέρα. Αφήστε τη συσκευή σε λειτουργία και το πρόβλημα θα αποκατασταθεί.</li><li>• Επικοινωνήστε με το κέντρο εξυπηρέτησης.</li></ul>
Μεγάλες φλόγες στην επιφάνεια του καυστήρα	<ul style="list-style-type: none"><li>• Η υποδοχή του εγχυτήρα δεν έχει τοποθετηθεί σωστά μέσα στον σωλήνα Venturi. Τοποθετήστε ξανά τον σωλήνα Venturi</li><li>• Ο σωλήνας Venturi είναι φραγμένος (π.χ.: ιστόι αράχνης). Καθαρίστε τον σωλήνα Venturi. (Εικ. 5)</li><li>• Επικοινωνήστε με το κέντρο εξυπηρέτησης.</li></ul>
Χαμηλή φλόγα στον εγχυτήρα	<ul style="list-style-type: none"><li>• Η φιάλη είναι σχεδόν άδεια. Αλλάξτε τη φιάλη και το πρόβλημα θα αποκατασταθεί.</li><li>• Επικοινωνήστε με το κέντρο εξυπηρέτησης.</li></ul>
Υπερβολική ανάφλεξη του λίπους	<ul style="list-style-type: none"><li>• Καθαρίστε το έλασμα προστασίας πάνω από τον καυστήρα.</li><li>• Η θερμοκρασία της σχάρας είναι πολύ υψηλή: Χαμηλώστε την φλόγα.</li><li>• Καθαρίστε τον δίσκο συλλογής του λίπους.</li></ul>
Οι καυστήρες ανάβουν με σπύρτο αλλά όχι με τον πιεζοηλεκτρικό αναφλέκτη	<ul style="list-style-type: none"><li>• Κουμπί, καλώδιο ή ηλεκτροδίο ελαττωματικά. Ελέγξτε τις συνδέσεις του καλωδίου αναφλέκτη.</li><li>• Ελέγξτε την κατάσταση του ηλεκτροδίου και του καλωδίου σύνδεσης.</li><li>• Επικοινωνήστε με το κέντρο εξυπηρέτησης.</li></ul>
Φλόγα σε οποιοδήποτε ρακόρ	<ul style="list-style-type: none"><li>• Μη στεγανοποιημένο ρακόρ.</li><li>• Κλείστε αμέσως την παροχή αερίου.</li><li>• Επικοινωνήστε με το κέντρο εξυπηρέτησης.</li></ul>
Ανεπαρκής θερμότητα	<ul style="list-style-type: none"><li>• Φραγμένος εγχυτήρας ή σωλήνας Venturi. (Εικ. 5)</li><li>• Επικοινωνήστε με το κέντρο εξυπηρέτησης.</li></ul>
Φλόγα πίσω από το κουμπί ρύθμισης	<ul style="list-style-type: none"><li>• Ελαττωματική στρόφιγγα.</li><li>• Σταματήστε τη συσκευή.</li><li>• Επικοινωνήστε με το κέντρο εξυπηρέτησης.</li></ul>
Φλόγα κάτω από τον πίνακα ελέγχου	<ul style="list-style-type: none"><li>• Σταματήστε τη συσκευή.</li><li>• Κλείστε την παροχή από την φιάλη.</li><li>• Επικοινωνήστε με το κέντρο εξυπηρέτησης.</li></ul>