

FAR TOOLS®

- FR** Rénovateur extérieur (Notice originale)
- EN** Exterior renovator (Original manual translation)
- DE** Schleif- und Renoviergerät (Übersetzung aus der Originalanleitung)
- ES** Fuera renovador (Traducción del manual de instrucciones original)
- IT** Restauratore di fuori (Traduzione dell'avvertenza originale)
- PT** Fora renovador (Tradução do livro de instruções original)
- NL** Buiten renovator (Vertaling van de originele instructies)
- EL** έξω από ανακαινιστής (Μετάφραση από τις πρωτότυπες οδηγίες)
- PL** Poza renowatora (Tłumaczenie z oryginalnej instrukcji)
- FI** Ulkopuolella remontoijille (Käännös alkuperäisestä ohjeet)
- SV** Utanför renovator (Översättning från originalinstruktioner)
- BU** Извън обновител (Превод на оригиналната инструкция)
- DA** Udenfor renovator (Oversættelse fra oprindelige brugsanvisning)
- RO** În afara renovator (Traducere din instrucțiunile originale)
- RU** Вне реставратора (Перевод с оригинальной инструкции)
- TU** Yenileyen dışında (Orijinal talimatlar çeviri)
- CS** Mimo renovátor (Překlad z originálního návodu)
- SK** Mimo renovátor (Preklad z originálneho návodu)
- HE** תוירוקמ תוארומה סוגרת) קינצופיש יוץחמ (
- AR** قتي لصلأا تامي لعتل نم قم جرتلأا) ح لصلم جراخ (
- HU** Kívül renovator (Fordítás az eredeti utasítások)
- SL** Zunaj Obnovilac (Prevod iz izvirnih navodil)
- ET** Õues renovator (Tõlge originaal juhiseid)
- LV** Ārpus atjaunotājs (Tulkojumā no instrukcijas oriģinālvalodā)
- LT** Už Restorer (Vertimas iš originalių instrukcijas)
- HR** Vanjski renovator (Izvornu obavijest)

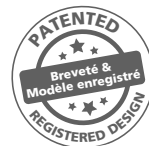

REX 120C
Professional Machine



© FAR GROUP EUROPE



115027-3-K-20200227

www.fartools.com



FIG. A



FIG. C

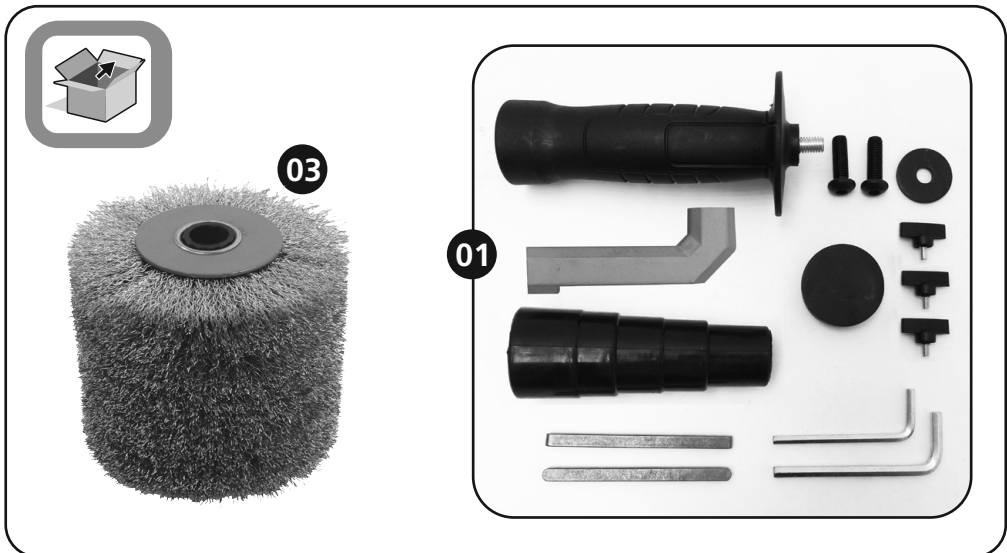
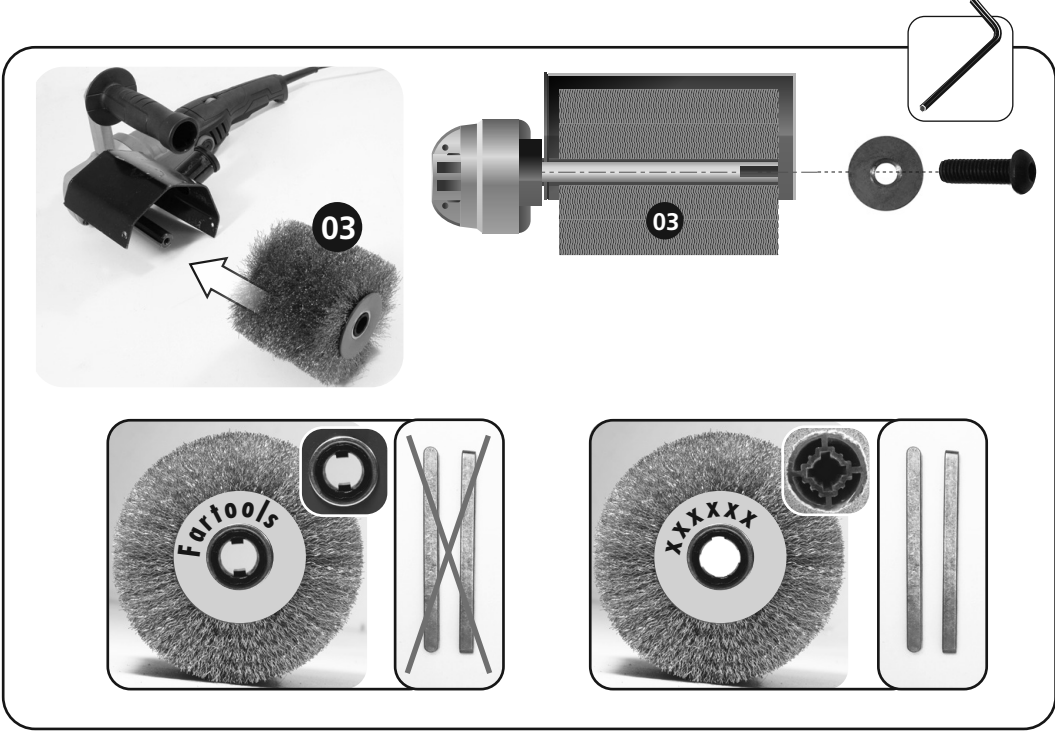
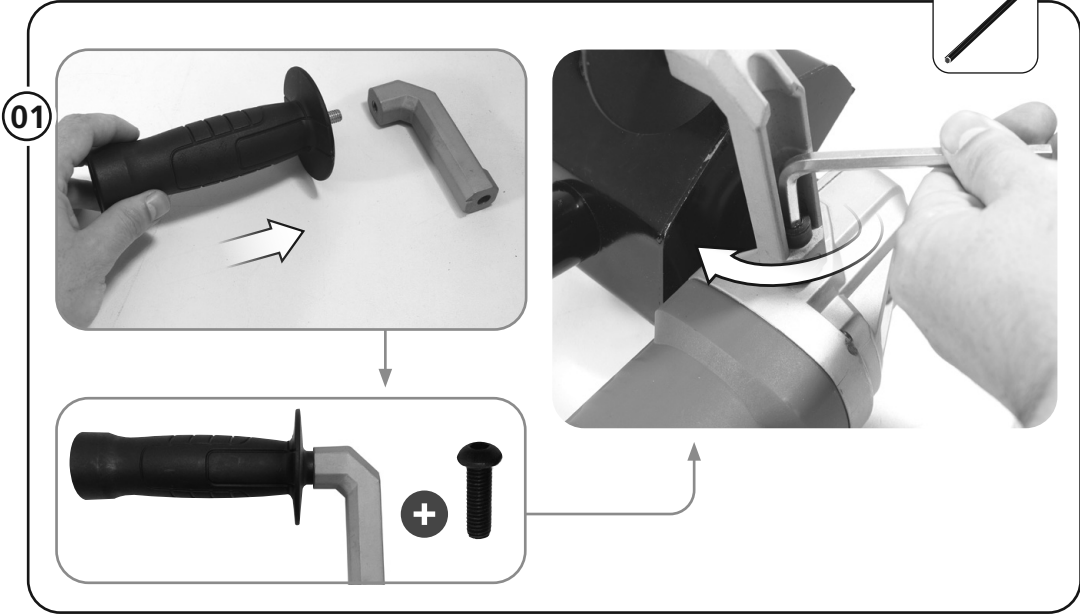
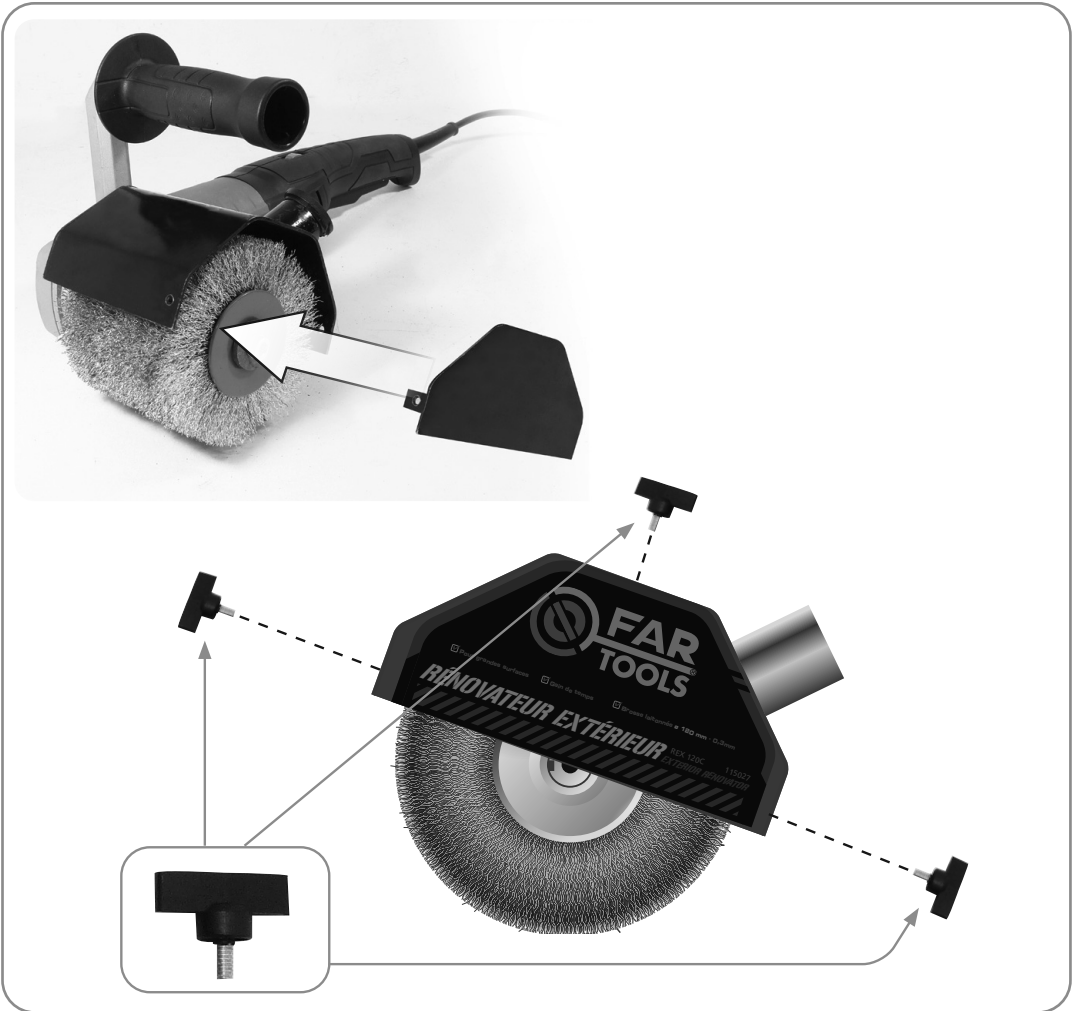
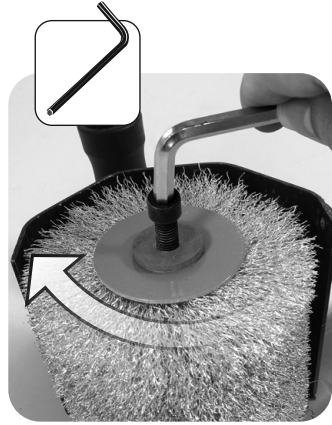
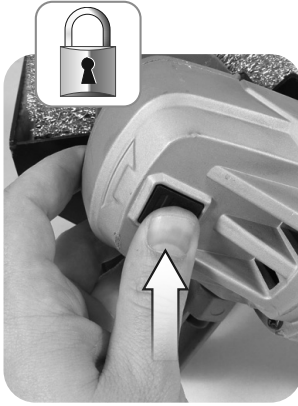
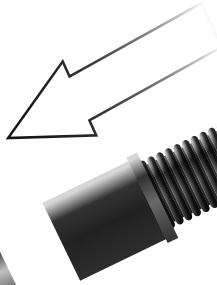
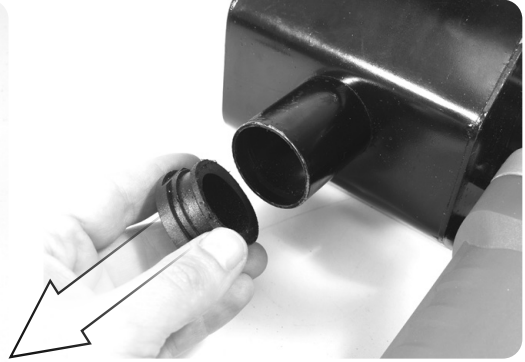

FIG. D







ø 35-32 mm

05

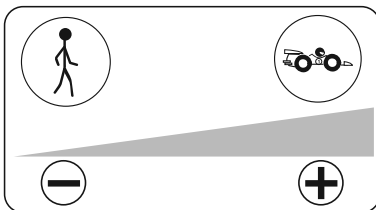

900 - 3200.min⁻¹

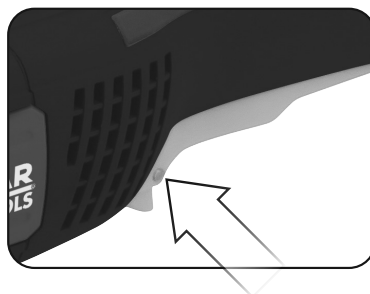
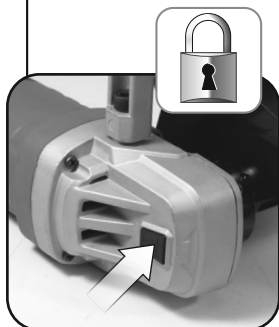
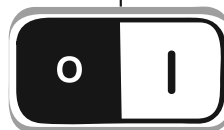

06



FIG. D



7



3431541108851



2



3431541108738



1



3431541108677



3

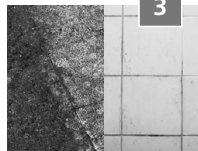

3431541108899



5



3431541108691



8



3431541108745



9

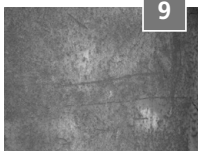

3431541108882



10



3431541108844



4







3431541108868

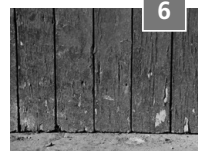



6





3431541108684

	<p>Tension et fréquence assignée: Nominal frequency and power: Nennspannung und Nennfrequenz : Tensión y frecuencia fijada: Tensione e frequenza assegnata: Tensão e frequência fixa: Aangewezen spanning en frequentie: Ονομαστική τάση και συχνότητα: Napięcie i częstotliwość przydzielona: Jännite ja määrittäy taajuus: Angiven spänning och frekvens: Anført spænding og frekvens: Tensione si frequenza de lucru:</p>	<p>Заданное напряжение и частота: Tahsis gerilimi ve frekans: Stanovené napětí a frekvence: Stanovené napätie a frekvencia: מחמת ותדר מוקצב الفيلطية والذبذبة المبرمجة Névtleges feszültség és frekvencia: Napetost in določena frekvenca: Консумирано напрежение и честота : Määratud pinge ja sagedus Nustatytta jätampa ir dažnis Noteiktais spriegums un frekvence. Napon i nazivna frekvencija:</p>	<p>230 V ~ 50 Hz</p>
	<p>Puissance assignée: Nominal power: Nennleistung: Potencia fijada: Potenza assegnata: Potência assinada: Onbelast toerental: Ονομαστική ισχύς : Prędkość na biegu jałowym: Teho: Angiven effekt: Anført styrke: Putere de lucru:</p>	<p>Заданная мощность: Tahsis edilen güç: Stanovený příkon: Predpísaný výkon: כוח מוקצב القدرة المبرمجة Névtleges teljesítmény : Določena jakost: Консумирана мощност: Määratud võimsus. Nustatytta galia Noteiktā jauda Nazivna snaga:</p>	<p>1300 W</p>
	<p>Vitesse à vide: No-load speed: Leerlaufdrehzahl: Velocidad vacía: Velocità a vuoto: Velocidade no vácuo: Leerlaufdrehzahl: Ταχύτητα στο κενό: Prędkość bezciążenia: Tyhjäkäyntinopeus Tomgångshastighet: Hastighed i ubelastet tilstand: Viteza în gol:</p>	<p>Скорость вращения на холостом ходу: Boşalma hızı: Rychlost naprázdno: Rýchlosť pri chode naprázdno: מהירות ריק. السرعة على الفسارغ Üres sebesség: Prosti tek: Скорост на празни обороти: Kiirus tühikäigul Tuščio prietaiso greitis Tukšgaitas ātrums Brzina praznog hoda:</p>	<p>900 - 3200 min⁻¹</p>
	<p>Classe d'isolement : 2 Insulation class : 2 Isolierklasse: 2 Aislamiento clase :2 Isolamento classe :2 Isolamento classe :2 Isolatie Klasse : 2 Εργαλειο πέξη : 2 Izolacija Klazy :2 Eristysluokka :2 Isolering Klass :2 Isoleringsklasse 2 Clasă izolație :2</p>	<p>Класс изоляции 2 : Yalıtım derecesi :2 Třída izolace :2 Izolačný systém 2 סוג בידוד :2 فئة العزل :2 Szigetelési osztály :2 Razed izolacije :2 Инструмент Клас :2 Isolatsiooniklass 2 Izolācijas rūšis 2 Izolācijas klasē 2 Izolacija klasa: 2</p>	<p>X</p>
	<p>Diamètre de brosse et largeur : Diameter of wheel and width : Bürstendurchmesser und Breite : Cepillar diámetro y anchura: Escovar diâmetro e largura: Spennellare diámetro e larghezza: Borstel diameter en breedte: Диаметро δίσκου : Srednica tarczy i otwór : Leikkuuterän läpimitta ja kalviminen : Skivans diameter och innerdiameter : Skivens ydre og indre diameter : Diametru disc și alezaj :</p>	<p>Диаметр диска и пропила : Disk ve delik çapı : Průměr kotouče a vrtání : Priemer kotúča a vnútorný priemer : קוטר הדיסקה וקידוד قطر الأسطوانة والتجويف A tárcsa és a furat mérete : Premer diska in izvrtine : Диаметър на резеца : Ketta ja puurimise diameeter : Skersmuo : Diska un caurplūdes atvērums diametrs : Promjer četke i širina:</p>	<p>ø 100 mm x 120 mm</p>

	Poids :	Вес :	3,5 kg
	Weight :	Ağırlık :	
	Gewicht :	Hmotnost :	
	Peso :	Hmotnost' :	
	Peso :	משקל	
	Peso :	الوزن.	
	Gewicht :	Súly :	
	Βάρος :	Teža :	
	Masa :	Терло :	
	Paino :	Raskus	
	Vikt :	Svoris	
	Vægt :	Svars	
Greutate :	Težina:		

	Lire les instructions avant usage :	Внимательно прочитайте следующие инструкции :	X
	Read the instructions before use :	Kullanmadan talimatları okuyunuz :	
	Anleitung vor der Erstanwendung sorgfältig durchlesen :	Pozorně si přečtěte následující pokyny :	
	Léase las instrucciones antes de usar :	Pred použitím si prečítajte pokyny :	
	Leggere le istruzioni prima dell'uso :	קראו היטב את הוראות השימוש :	
	Ler as instruções antes da utilização :	اقرأ التعليمات قبل الاستخدام.	
	Lees voor het gebruik de instructies :	használat előtt olvassuk el az utasítást :	
	Διαβάστε τυχόν οδηγίες χρήσης :	Pred uporabo preberite ustrezna navodila :	
	Zapoznać się z instrukcją przed użyciem :	Прочетете указанията за употреба :	
	Lue ohjeet ennen käyttöä :	Enne kasutamist lugege instruksiooni	
	Läs anvisningarna före användning :	Prieš naudojimą perskaityti instrukciją	
	læs instruktionerne før brug	izlasīt instrukcijas pirms lietošanas	
Înainte de utilizare, citiți instrucțiunile :	Pročitati upute prije uporabe:		

	Conformité européenne	соответствие европейским стандартам:	X
	Conforms to EC standards :	Avrupa uygunluk :	
	CE-konform :	evropská shoda :	
	Cumple con las directivas CE :	európska dohoda :	
	Conforme alle norme CE :	התאמה לתקנים האירופיים	
	Conforme às normas CE :	مطابق للمواصفات الأوروبية.	
	Voldoet aan de EG-normen :	evropska ustreznost :	
	Συμφώνο με τα πρότυπα	európai megfeleléség :	
	Zgodność z normami CE :	Съответствие с европейските норми :	
	EU-standardien mukainen :	Euroopa Liidu vastavusmärk	
	EU-standardien mukainen :	Europinių normų atitikima	
	Overholder EU standarderne :	Atbilstība Eiropas standartiem	
Conform cu normele europene:	Euroopska sukladnost		

	Danger :	Опасно :	X
	Danger :	Tehlike :	
	Gefahr :	Nebezpečí :	
	Peligro :	Nebezpečstvo :	
	Pericolo :	סכנה.	
	Perigo :	خطر.	
	Gevaar :	Veszély :	
	Κιόινος :	Nevarnost :	
	Niebezpieczństwo :	Опасност :	
	Vaara :	Oht	
	Fara :	Pavojus	
	Fare :	Bistamība	
Pericol :	Opasnost:		

		M 8
---	--	-----

 L_pA	Niveau de pression acoustique :	Уровень акустического давления. :	88 dB (A)
	Acoustic pressure level :	Akustik basınç seviyesi :	
	Schalldruckpegel :	Hladina akustického tlaku :	
	Nivel de presión acústica :	Hladina akustického tlaku :	
	Livello di pressione acustica :	רמת לחץ אקוסטי :	
	Nivel de pressão acústica :	مستوى الضغط السمعي :	
	Niveau akoestische druk :	A hangnyomás szintje :	
	Στέθμη Θορύβου :	Nivo akustičnega pritiska:	
	Poziom mocy akustycznej :	Равнище на акустично налягане :	
	Käytä kuulosuojaimia :	Heliröhu nivoo	
	Ljudtrycksnivå :	Akustinio spaudimo lygis	
	Lydtryk :	Akustiskå spiediena līmenis	
Nivel presiune acustică :	Razina zvučnog tlaka:		

 L_{WA}	Niveau de puissance acoustique :	уровень мощности звука :	99 dB (A)
	Acoustic power level :	Akustik basınç seviyesi :	
	Schallleistungspegel :	Hladina zvukového výkonu:	
	Nivel de potencia acústica :	Hladina zvukového výkonu:	
	Livello di potenza acustica :	רמת כוח אקוסטי :	
	Nivel de potência acústica :	مستوى الضغط السمعي :	
	Niveau akoestisch vermogen :	a hangnyomás szintje :	
	Στέθμη Ονομαστική Θορύβου :	Nivo akustične jakosti :	
	Poziom mocy akustycznej :	Равнище на вибрации :	
	Käytä suojalaseja :	Helivõimsuse nivoo	
	Ljudstyrkenivå :	Triukšmo lygis	
	Lydstyrke :	Akustiskās jaudas līmenis	
Nivel putere acustică :	Razina zvučne snage:		

NIVEAU SONORE D'ÉMISSION :

A VIDE

Pression acoustique L_pA poste opérateur
Incertitude

88 dB
3

Puissance acoustique L_{WA}
Incertitude

99 dB
3

Valeurs déterminées suivant le code d'essai de l'annexe B de la norme EN 61029-1 avec emploi des normes de base ISO 11201 et ISO 3744.

Les niveaux de pression acoustique obtenus in situ dépendent:

- Des niveaux réels de la machine considérées, en prenant en compte les incertitudes déclarées;
- Du local et de l'installation de la machine. Préférez une pièce dont l'acoustique est plus feutrée. Evitez les pièces vide à grande résonance. Placez vous auprès d'une fenêtre le cas échéant.
- Des outils montés, des pièces travaillées, des réglages choisis,...

 L_{WA}	Niveau de vibration :	Уровень вибрации :	8,85 m / s²
	Hand-Arm-Vibrationspegel :	Titreşim seviyesi :	
	Vibrationspegel Hand/Arm :	Úroveň vibrací :	
	Nivel de vibración mano/brazo :	Hladina vibrácií :	
	Livello di vibrazione mano/braccio :	רמת תנודות	
	Nível de vibração mão/braco :	مستوى الارتجاج :	
	Trillingsniveau hand/arm :	Vibrációsztint :	
	Στέθμη κραοασµών :	Nivo vibracij :	
	Poziom vibracji rżka/ramiż :	Равнище :	
	Tärinätaso:	Vibrācijas līmenis.	
	Vibrationsnivå hand/arm :	Vibrācijas lygis	
	Vibrationsniveau :	Vibratsiooni nivo	
Nivel vibratii :	Razina vibracije:		

VIBRATIONS:

Total des valeurs de vibration (somme vectorielle des trois directions) déterminée selon EN 60745 :

a 8,85 m/s²
Incertitude K 1,5 m/s²

L'amplitude d'oscillation peut être utilisée comme valeur de comparaison d'outils électroportatifs.

Attention : si l'outil électroportatif est utilisé pour d'autres applications, avec d'autres outils de travail, l'amplitude d'oscillation peut être différente.

	<p>Porter des lunettes de sécurité : Wear protective eyewear : Schutzbrille tragen : Llevar puestas gafas protectoras : Portare de gli occhiali di sicurezza : Utilizar óculos de segurança : Draag een veiligheidsbril : Φορέστε Προστατευτικά γυαλιά : Zakładać okulary ochronne : Käytä suojalaseja : Använd skyddsglasögon : Der skal benyttes sikkerhedsbriller : Purtati ochelari de protectie :</p>	<p>Наденьте защитные очки : Güvenlik gözlükleri takın : Požívejte bezpečnostní brýle : Noste ochranné okuliare : תחטיב יפקשמ ביכרהל אן חמל נזארות וקאי. Viseljen védőszemüveget : Nositi zaščitna očala : Да се използват защитни очила : Kandke kaitseprille Nešioti apsauginius akinius Valkāt aizsargbrilles Nositi zaštitne naočale:</p>	X
---	--	--	---

	<p>Porter un masque anti-poussière : Wear a dust mask : Staubschutzmaske tragen : Llevar puesta una careta de protección contra el polvo : Indossare una mascherina anti-polvere : Utilizar uma máscara anti-poeira : Draag een stofmasker : χρήση προστατευτική μάσκα : Zakładać maskę przeciwpyłową Käytä pölysuojust : Bär mask mot damm : Der skal benyttes beskyttelsesmaske mod støv: Purtati mască anti-praf :</p>	<p>Наденьте респиратор : Toza karşı maske takın : Používejte masku proti prachu : Noste ochrannú masku proti prachu : קבא דגנ הכסמ שובחל אן ליס קזא ע חזאז לל גיאר. Viseljen porvédő maszkot Nositi zaščitno masko proti prahu: Да се използва защитна маска : Kandke tolmumaski. Dëvëti respiratoriuj Valkāt aizsarg masku pret putekļiem Nositi masku za zaštitu od prašine:</p>	X
---	---	--	---

	<p>Porter une protection auditive : Wear hearing protective equipment: Gehörschutz tragen: Llevar puesta una protección auditiva: Portare una protezione uditiva: Utilizar uma protecção auditiva: Draag gehoorbeschermers: Φορέστε Προστατευτικά ακουστικά Zakładać słuchawki ochronne Käytä kuulosuojaimia: Bär hörselskydd: Der skal benyttes høreværn: Purtati căști de protectie auz:</p>	<p>наденьте средства звуковой защиты: İşitsel koruma aleti takın: Používejte ochranu sluchu: Noste ochranné slúchadlá: יש ל הרכיב הגנת שמיעה ליס חוזה חזז חזז חזז Viseljen fülvédőt Nositi zašitno ušes: Да се използва слухови защитни средства: Kandke kõrvakaitset Nešioti apsaugā nuo triukšmo Valkāt dzirdes aizsarglīdzekli Nositi štītnike protiv buke:</p>	X
---	--	--	---

	<p>Porter des gants : Use rubber gloves : Schutzhandschuhe tragen : Llevar guantes de protección : Indossare i guanti di protezione : Utilizar luvas de protecção : Draag veiligheidshandschoenen : χρήση προστατευτικών γαντιών : Używać rękawic ochronnych : Käytä suojakäsineitä : Använd skyddshandskar : Der skal benyttes handsker : Purtati mănuși :</p>	<p>Наденьте перчатки : Eldiven takın : Noste rukavice : Noste rukavice : תופכ שובל אן ליס קזארות. Viseljen kesztyű t Nositi rokavice: а се използват предпазни ръкавици : Kandke kindaid Müvēti pirštines Valkāt cimdus Nositi zašitne rukavice:</p>	X
---	---	--	---

REX 120C

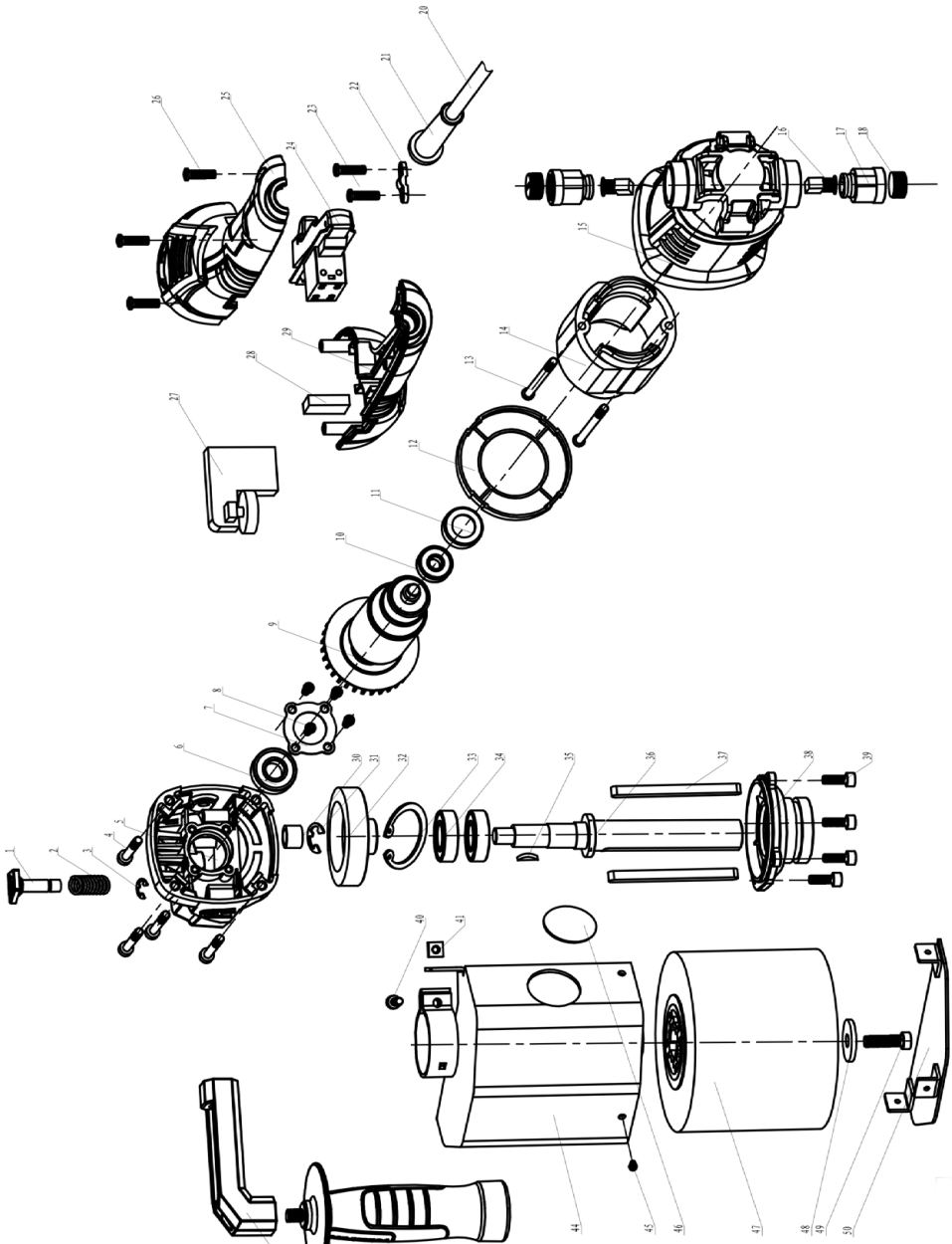



DECLARATION DE CONFORMITE
VERKLARING VAN OVEREENSTEMMING
DECLARACION DE CONFORMIDAD
DICHIAZIONE DI CONFORMITA
KONFORMITÄTSEKLRÄRUNG
DECLARATION CONFORMITY
DECLARAÇÃO DE CONFORMIDADE
DEKLARACJA ZGODNOSCI Z NORMAMI
OM ÖVERENSSTÄMMELSE
VAATIMUSTENMUKAISUUSVAKUUTUS
Överensstemmelseerklæring

Δήλωση συμμόρφωσης συμμόρφωσης

Declaratie de conformitate
 Vyhlášení zhody
 Декларация соответствия
 הצהרת תואמת
 UYGUNLUK BEYANI
 التصريح بال مطابقة
 Prohlášení shody
 Egyezőségi nyilatkozat
 Декларация за съответствие с нормите
 Izjava o skladnosti
 DEKLARACJA
 ATTIKTIKTES DEKLARACIA
 KINNITUS
IZJAVA O SUKLADNOSTI

Le soussigné,
 Ondergetekende,
 Der Unterzeichner,
 O abaixo assinado,
 Undertecknad,
 Долуподписаният
 Undertegnede
 Subseminatul,
 Я, нижеподписавшийся,
 Imzalayan,
 Níže podepsaný,
 Toliua pasirašęs

Personne autorisée à constituer
 le dossier technique :
 Christophe HUREL



FAR GROUP EUROPE
 192, Avenue Yves Farge
 37700 St. Pierre-des-Corps
 FRANCE

El suscrito,
 Il sottoscritto,
 The undersigned,
 Níjje podpisany
 Allekirjotitannut,
 Ουπτογεγραμμένος
 Nižšie podpisany
 ההחתום מטה
 الجوق أدناه
 Alulírott,
 Podpisani,
 Apakšā parakstījies
 allakirjutanu
 Dolje potpisani,

Declara por la presente, que,
 Dichiare che,
 Declares that,
 OÖwiadcza niniejszym, że
 Ilmojitetaan täten että,
 Δηλώνω με την Παράστα
 tymto vyhlásuje, že
 מצהיר בזה כי
 يصدرح استنادا على ذلك
 kijelentem, hogy a készülék Izjavlja da,
 Pareiskia, kad,
 Ar šlo apiecinā, ka,
 Kinnitab, et
 Izjavljuje u ovom dokumentu da je

Déclare par la présente que,
 Verklaart hiermede dat,
 Erklärt hiermit daß,
 Declara pela presente que,
 Förklarar härmed att
 Заявляя с настоящего
 erklærer hermed, at
 Declar prin prezenta că,
 настоящим подтверждаю, что
 Mecvut belgeyle beyan ediliyor ki,
 timto proklašuje, že,
 Pareiskia, kad,

Rénovateur extérieur / Exterior renovator / Schleif- und Renoviergerät / Fuera renovador / Restauratore di fuori / Fora renovador / Buiten renovator /
 εξω από ανακαυλιστής / **Poza renovatora / Ulkopuolella remontojille / Utanför renovator / Извън обновеният / Udenfor renovator / In afara renovator /**
Bue restauratør / Yenileme dışında / Mimo renovator / Mimo renovator / מוצר כניצופים וחומ / كينجوفيس حوام / Kivül renovator / Zunanj Obnovilac / Öues renovator /
ärpus atjaunotājs / Už Restorier / Vanjski renovator

code

FARTOOLS / 115027 / REX 120C / R7401

Est conforme et satisfait aux directives et normes CE,
 In overeenstemming is met en Voldoet aan EG richtlijnen,
 Mit folgenden EU-Richtlinien und -Normen übereinstimmt,
 Respeita e está em conformidade com as normas CE,
 Överensstämmer med och uppfyller EG-standarder,
 Съответства и отговаря европейските норми
 er i overensstemmelse med og overholder EU standarderne
 Este conform și satisface normele CE
 полностью соответствует и удовлетворяет
 требованиям стандартов ЕС
 CE sართლარა ყუგუნდურ,
 odpovídá normám ES,
 Atitinka ir atitinka EB direktyvas ir standartus,

Cumple con la directivas de la CE,
 E conforme alle direttive CEE,
 Complies with the EEC directives and standards,
 Odpowiada normom UE,
 Täyttää EU-vaatimukset,
 Είναι σύμφωνα και ανταποκρίνεται στα Παρόλια CE
 zodpovedá normám ES,
 מתאים ועונה לתקני CE
 بان الرجاء مطابقتي و يـلـمـي معايير مجموعة الدول الأوروبية
 kielégíti a CE szabványok előírásait.
 Je v skladu z in izpolnjuje norme Evropske skupnosti.
 Atbilst un atbilst EK direktīvas un standartus,
 Vastab ja vastab EU direktīvidele ja standartidele,
Sukladan i ispunjava direktive i standarde CE,

2006/42/EC 2014/30/EU 2011/65/EU 2015/863/EU

EN62841-1:2015+AC:2015
 EN62841-2-4:2014+Ac:15
 EK9-BE-88:2014
 EN55014-1:2006+A1:2009+A2:2011
 EN55014-2:2015
 EN61000-3-2:2014
 EN61000-3-3:2013

Christophe HUREL,
 Président Directeur Général
 04/09/2017

Fait à St. Pierre-des-Corps

FR. GARANTIE

Cet outil est garanti contractuellement contre tout vice de construction et de matière, à compter de la date de vente à l'utilisateur et sur simple présentation du ticket de caisse. La garantie consiste à remplacer les parties défectueuses. Cette garantie n'est pas applicable en cas d'exploitation non conforme aux normes de l'appareil, ni en cas de dommages causés par des interventions non autorisées ou par négligence de la part de l'acheteur. La garantie ne s'applique pas sur les dommages causés par une défaillance de l'outil.

DE. GARANTIE

Dieses Produkt ist durch eine Herstellergarantie vertraglich abgedeckt. Die Garantie deckt ab Kaufdatum und bei Vorlage des Kassensbons alle Mängel ab, die auf Material- oder Herstellungsfehlern beruhen. Sie besteht darin, fehlerhafte Teile zu ersetzen. Von der Garantie sind ausgenommen: Schäden durch unsachgemäßen Gebrauch, durch unsachgemäße Eingriffe oder durch Fahrlässigkeit des Nutzers. Die Garantie erstreckt sich nicht auf Schäden, die auf Ausfall des Geräts zurückzuführen sind.

IT. GARANZIA

Quest' attrezzo è garantito per contratto contro qualsiasi difetto di costruzione e di materia, a partire dalla data di vendita all' utente e su semplice presentazione dello scontrino. La garanzia consiste nel sostituire le parti difettose. Questa garanzia non è applicabile in caso di sfruttamento non conforme alle norme dell' apparecchio, né in caso di danni causati da interventi non autorizzati o da negligenza da parte dell' acquirente. La garanzia non si applica ai danni causati da un' avaria dell' attrezzo.

EN. GARANTEE

This tool is guaranteed, in writing, against any defect in manufacture or parts from the date of sale, upon simple presentation of the sales slip. The guarantee is limited to the replacement of faulty parts. This guarantee is not applicable in the event of usage which is not conform with the intended usage of the apparatus, nor in the event of damage caused by unauthorised servicing or negligence on behalf of the purchaser. This guarantee does not apply to any damage caused by the failure of this tool.

ES. GARANTIA

Esta herramienta se garantiza contractualmente contra todo defecto de construcción y materia, a partir de la fecha de venta a l' usuario y sobre simple presentación del recibo de caja. La garantía consiste en sustituir a las partes defectuosas. Esta garantía no es aplicable en caso de explotación no conforme a las normas del aparato, ni en caso de daños causados por intervenciones no autorizadas o por negligencia por parte del comprador. La garantía no se aplica sobre los daños causados por un fallo del herramienta.

NL. GARANTIE

Dit gereedschap heeft een garantie tegen constructiefouten en materiaaldefecten, die geldig is vanaf de aankoopdatum door de gebruiker, op vertoning van de kassabon. De garantie betreft de vervanging van de defecte onderdelen. Deze garantie is niet van toepassing indien het apparaat niet volgens de normen gebruikt is, noch in geval van schade veroorzaakt door oneigenlijk gebruik of nalatigheid van de koper. De garantie is niet van toepassing op schade voortvloeiend uit een defect van het gereedschap.

PT. GARANTIA

Esta ferramenta tem uma garantia contratual contra qualquer defeito de construção e de material, a partir da data de venda ao utilizador e sobre simples apresentação do talão da caixa. A garantia consiste em substituir as partes defeituosas. Esta garantia não é aplicável no caso de exploração não conforme às normas do aparelho, nem em caso de danos causados pelas intervenções não autorizadas ou por negligência da parte do comprador. A garantia não se aplica para os danos causados por uma falha da ferramenta.

EL. Εγγύηση

Το εργαλείο αυτό φέρει συμβατική εγγύηση για οποιoδήποτε ελάττωμα κατασκευής απ'ο την ημερομηνία Π'ωλησης στο χρ'ηση. με απλ'η Προσ'ομιση της απ'ο "οειξης αγορ'αξ. Η εγγύηση αΠοτελείται απ'ο την αντικα'ασταση των ελαττωματικ'ων τμημ'ατων. Η Παρο'υσα εγγύηση σεν εφαρμ'οζεται σε Περ'ίπτωση χρ'ησης μη σ'υμφωνής με τα Πρ'οτυΠΑ της συσκευ'ης. η σε Περ'ίπτωση ζημ'αξ Που Προκλ'ηθηκε απ'ο μη εγκεκριμ'ευη επ'εμβαση ή απ'ο αμ'ελετα που αγροραστ'η. Η εγγύηση "σεν εφαρμ'οζεται στις ζημ'ες Που Προκαλο'υνται απ'ο βλ'αβη του εργαλείου Σταυρο'ι κενο'υ Διασθημο-Παρ'εμβυσμα

PL. GWARANCJA

Narz' dzie jest obj' te gwarancją na wszelkie wady konstrukcyjne i materia[]owe, licząc od daty sprzedania y' ytkownikowi i po okazaniu paragonu kasowego. Gwarancją obejmuje wymian' cz' Ąci wybrakowanych. Gwarancją nie znajduje zastosowania w przypadku u' ytkowania niezgodnego z normami urz'adzenia, ani w przypadku szkód spowodowanych dzia[]aniami niedozwolonymi lub zaniedbaniami ze strony nabywcy. Gwarancją nie obejmuje szkód powsta[]ych z powodu upadku urz'adzenia.

SV. GARANTI

Detta verktyg har en avtalsenlig garanti mot konstruktions- och materialfel, från och med tidpunkten för användarens inköp och genom uppvissning av kassakvittot. Garantin består i att ersätta de bristfälliga delarna. Denna garanti gäller inte om användningen inte motsvarar apparatens standarder, inte heller vid skador som orsakas av ej tillåtna ingrepp eller på grund av köparens vårdslöshet. Garantin gäller inte förskador som orsakats av att verktyget fungerat bristfälligt.

FI. TAKUU

Tämän laitteen takuu on voimassa sopimuksenmukaisesti kattaen kaikki rakenne- ja materiaaliiviat lukien ostopäivästä kassakuitista vastaan. Takuu sisältää viallisten osien korvaamisen. Takuu ei korvaa ohjeidenvastaista käyttöä eikä valtuuttamattomien henkilöiden käsittelystä tai ostajan huolimattomuudesta aiheutuneita vahinkoja. Takuu ei vastaa myöskään toimintahäiriöistä aiheutuneita vahinkoja.

BU. Гаранция

Този инструмент е под договорна гаранция срещу всякакъв дефект в изработката и използваните материали, считано от датата на продажба на потребителя и само срещу представяне на касовата бележка. Гаранционното обслужване се състои в замяна на дефектните части. Настоящата гаранция не е валидна когато апаратът се използва по начин, несъответстващ на стандарта за работа с него, както и в случай на щети, нанесени от неоторизирани лица, или вследствие на проявена небрежност от страна потребителя.

Гаранцията не покрива щети, произтекли вследствие на техническа неизправност на апарата.

