

FR MANUEL D'UTILISATION

ES INSTRUCCIONES DE USO P11
EN USER MANUAL P21
DE BENUTZERHANDBUCH P31
NL GEBRUIKSAANWIJZING P41

MANUEL D'UTILISATION

Rafrachisseur d'air



Ref: MASTERCool9
Mod: MIK-08EX



Lire attentivement toutes les instructions
avant d'utiliser l'appareil

Sommaire

Instructions de sécurité	2	Entretien	7
Description	4	Données Techniques	9
Remplissage du reservoir	5	Bon de garantie	10
Fonctionnement	6		

Instructions de sécurité

- Lire attentivement les instructions contenues dans cette notice, car elles fournissent des indications importantes sur la sécurité d'installation, d'emploi et d'entretien. **CONSERVER SOIGNEUSEMENT CETTE NOTICE POUR TOUTE UTILISATION ULTERIEURE.**
- Enlevez l'emballage et assurez-vous que l'appareil n'est pas endommagé. En cas de doute, ne pas utiliser l'appareil et contactez votre revendeur.
- Ne mettez pas ce ventilateur en service s'il est endommagé ou fait l'effet d'être défectueux.
- Ne laissez pas vos enfants jouer avec les éléments de l'emballage (tels que des sachets en plastique).
- Avant de connecter l'appareil, s'assurer que les données de la plaque signalétique (auto-collant gris placé sur l'appareil) correspondent à celles de votre réseau domestique électrique.
- N'utiliser l'appareil que dans les conditions décrites dans ce manuel. Toute autre utilisation est déconseillée et risque d'entraîner un incendie, des blessures ou une électrocution.
- Avant de manipuler ou le déplacer l'appareil, être sûr que celui-ci est débranché.
- Pour débrancher de l'alimentation électrique, prendre la prise et la retirer. **NE PAS TIRER SUR LE CORDON.**
- Ne pas introduire des objets de quelle que nature que ce soit dans la grille pendant que l'appareil est en marche, **CELA OCCASIONNERA DE GRAVES BLESSURES A LA PERSONNE.**
- Cet appareil peut être utilisé par

des enfants âgés d'au moins 8 ans et par des personnes ayant des capacités physiques, sensorielles ou mentales réduites ou dénuées d'expérience ou de connaissance, s'ils (si elles) sont correctement surveillé(e)s ou si des instructions relatives à l'utilisation de l'appareil en toute sécurité leur ont été données et si les risques encourus ont été appréhendés. Les enfants ne doivent pas jouer avec l'appareil. Le nettoyage et l'entretien par l'utilisateur ne doivent pas être effectués par des enfants sans surveillance.

- Le fonctionnement de tout appareil électrique doit faire l'objet d'une surveillance continue en présence d'enfants. Cet appareil n'est pas un jouet.
- Ne pas utiliser l'appareil dans des zones humides, dans des zones où la température excède les 40°C ou dans des zones poussiéreuses.
- Ne pas exposer un bébé ou une personne malade devant l'appareil trop longtemps et sans interruption.
- Assurez-vous que l'endroit où se trouve l'appareil est stable.
- Cet appareil est destiné seule-

ment à un usage ménager. Tout entretien autre que le nettoyage ou l'entretien courant effectué par l'utilisateur doit être fait par un électricien compétent.

- L'utilisation de tout appareil électrique implique l'observation de quelques règles fondamentales: NE PAS TOUCHER L'APPAREIL AVEC DES MAINS OU LES PIEDS HUMIDES OU MOUILLES - NE PAS UTILISER L'APPAREIL EN EXTERIEUR - NE PAS TIRER LE CABLE D'ALIMENTATION OU L'APPAREIL LUI-MEME POUR DEBRANCHER LA FICHE DE LA PRISE DE COURANT.
- DEBRANCHER L'APPAREIL AVANT LE REMPLISSAGE, L'ENTRETIEN OU TOUTE AUTRE MANIPULATION.
- Ne pas utiliser l'appareil à proximité immédiate des baignoires, lavabos, douches, piscines, etc...
- L'Utilisation de cet appareil en volume 0,1 ou 2 d'une salle de bains est strictement interdit.
- Ne pas immerger l'appareil dans l'eau.
- Pour réduire le risque de feu ou de choc électrique, ne démonter pas l'appareil.

- Il n'y a aucune raison d'ouvrir cet appareil pour trouver une quelconque pièce utile car il n'en contient pas.
- Seul le personnel autorisé effectuera le travail de réparation.
- Pour l'utilisation avec de l'eau ou le nettoyage, se référer aux chapitres REMPLISSAGE DU RESERVOIR ou ENTRETIEN

- Appareil strictement réservé à un usage domestique.

Si le câble d'alimentation est endommagé, il doit être changé par le fabricant, son service de maintenance ou une personne de qualification similaire afin d'éviter un danger.

DESCRIPTION

1. Panneau de commande
2. Grille sortie d'air et volets oscillants
3. Indicateur niveau d'eau
4. Fenêtre niveau d'eau
5. Grille entrée d'air
6. Filtre refroidisseur
7. Réservoir d'eau
8. Modes
9. Touches de commande
10. Voyant de signalisation

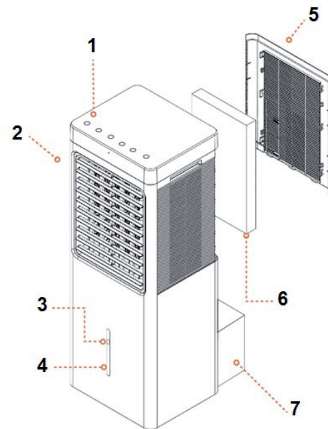

REPLISSAGE DU RESERVOIR

RAPPEL : DEBRANCHER L'APPAREIL AVANT LE REPLISSAGE, L'ENTRETIEN OU TOUTE AUTRE MANIPULATION

Se référer aux dessins du paragraphe description ci-avant.

IMPORTANT : lorsqu'un complément d'eau est fait, toujours s'assurer de ne jamais dépasser le niveau maximum autorisé en surveillant la fenêtre de niveau d'eau.

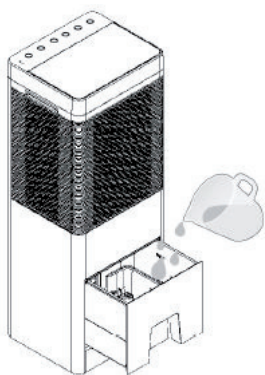

1. Retirer le réservoir de l'appareil de moitié.
2. Pour un effet plus « frais », placer des blocs de congélation (non fournis), ou des glaçons, dans le réservoir, avant le remplissage (important, sinon risque de débordement).
3. Remplir le réservoir.
4. Replacer le réservoir dans son emplacement.

IMPORTANT :

- l'eau de remplissage doit toujours être fraîche et propre. Ne jamais utiliser autre chose que de l'eau.

- **Pour éviter le risque de mauvaises odeurs : au moins une fois par semaine, vider complètement le réservoir et le nettoyer ; stopper la fonction humidification 15 minutes avant de mettre la ventilation sur arrêt.**

- Le niveau d'eau ne doit jamais être en dessous du niveau « Min » (risque d'endommagement de la pompe), ni jamais au-dessus du niveau « Max » (risque de débordement).

- Les blocs de congélation doivent être placés au congélateur avant d'être utilisés.

- Ne jamais laisser de l'eau dans un appareil non utilisé.

- **En cas de non utilisation prolongée, vidanger complètement l'appareil (voir paragraphe ENTRETIEN). Si cette consigne n'est pas respectée, la garantie ne pourra s'appliquer.**

FONCTIONNEMENT

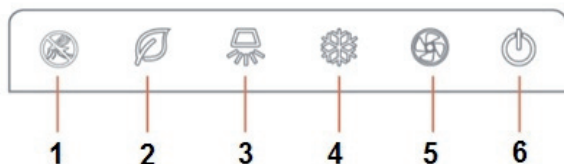

1. Mode « Moustiques »
2. Mode « Anion »
3. Mode « Oscillation »
4. Mode « Refroidissement »
5. Mode « ventilation »
6. Marche/Arrêt (ON/OFF)

Brancher l'appareil sur l'alimentation électrique. Le voyant (🔌) s'éclaire en rouge pour indiquer que l'appareil est raccordé au réseau.

Appuyer sur la touche (🔌) du panneau de commande ou ON/OFF de la télécommande pour démarrer ou arrêter l'appareil. Après mis en marche, le voyant (🔌) s'éclaire en bleu. L'appareil peut ensuite être commandé de la façon suivante :

Touche (🌀) : sélection des vitesses du ventilateur. A chaque appui, une nouvelle vitesse est sélectionnée selon le cycle suivant : 1 = faible, 2 = moyenne, 3 = forte. Le voyant correspondant s'allume sur le panneau de commande.

Touche (🌬️) : activation et désactivation du balayage de l'air (grille verticale). Le voyant correspondant s'allume sur le panneau de commande lorsque le balayage est activé.

Touche (❄️) : activation et désactivation

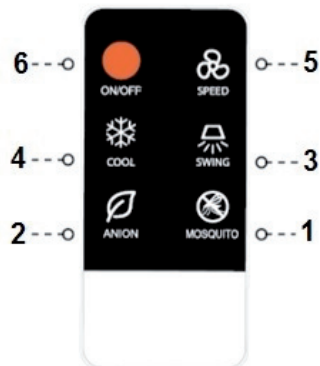

de la pompe à eau et de l'humidification de l'air (Mode « refroidissement »).

IMPORTANT : un rafraîchisseur d'air ne baisse pas la température de l'air ambiant d'une pièce. Il humidifie l'air et apporte une sensation de fraîcheur.

REMARQUE : lorsque le mode « refroidissement » est activé, la pompe se trouvant à l'intérieur du réservoir, pompe l'eau afin de saturer le filtre refroidisseur. L'air passant au travers du filtre se charge donc en eau donnant alors une sensation de fraîcheur. Ainsi, la sensation de fraîcheur en mode « refroidissement » dépend de l'humidité relative de l'air. **De ce fait, lorsque la vitesse de ventilation FORTE est sélectionnée, lors du passage en mode « refroidissement », la vitesse chutera automatiquement à FAIBLE pendant 30 secondes**, puis la vitesse sélectionnée sera à nouveau opérationnelle.

Touche (🌿) : activation et désactivation

du mode ANION. Le mode ANION est utilisé pour purifier l'air : les ions négatifs générés par l'appareil (anions) agissent directement sur les particules polluantes se trouvant en suspension dans l'air et qui elles, sont chargées positivement (ion positif = cation). Les anions captent les cations en les fixant afin de les faire retomber sur le sol.

Touche  : activation et désactivation du mode MOUSTIQUES. Lorsque ce mode est activé, l'appareil émet des ultrasons pour repousser les moustiques.

UTILISATION DE LA TELECOMMANDE

Toutes les commandes décrites ci-avant sont accessibles à partir de la télécommande.

La télécommande est fournie avec sa pile.

Oter le film de protection de la pile avant utilisation (tirer sur la languette transparente pour le retirer).

La télécommande utilise une pile lithium **CR2025 (3V)**. Ne pas utiliser d'autres

types de piles.

Ne pas essayer de recharger des piles non rechargeables.

Attention : les pôles d'une pile ne doivent jamais être court-circuités.

En cas de remplacement de la pile, s'assurer que celle-ci est installée correctement en respectant les polarités.

En cas de non fonctionnement prolongé, ôter la pile de la télécommande.

Pour ôter la pile :

1) pousser sur le côté gauche de son réceptacle.

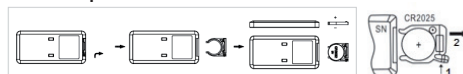

2) Le tirer doucement vers l'extérieur.

Ne jeter pas votre pile usagée dans la poubelle pour ordures ménagères. La jeter dans un lieu adéquat prévu pour le recyclage des piles.

Tenir les piles éloignées des enfants. Ne pas jeter au feu. En cas de fuite et de contact avec les yeux, rincer abondamment et consulter immédiatement un médecin.

ENTRETIEN

RAPPEL : DEBRANCHER L'APPAREIL AVANT LE REMPLISSAGE, L'ENTRETIEN OU TOUTE AUTRE MANIPULATION

- toujours s'assurer que l'appareil est hors tension avant de démonter la grille de filtration ou d'ôter le réservoir d'eau.
- L'appareil doit être nettoyé et vérifié régulièrement. Le réservoir au moins 1 fois par semaine.
- Prenez garde à ce que l'eau ou tout autre liquide n'entre pas en contact avec le moteur pendant le nettoyage.
- Employez un tissu humide doux pour nettoyer l'extérieur de votre appareil,

et ensuite séchez-le.

- Pour nettoyer l'intérieur du corps de l'appareil (partie réservoir), utilisez un linge légèrement humide.
- Ne pas utiliser de DILUANT, d'ALCOOL ou D'AUTRES PRODUITS CHIMIQUES pour nettoyer votre appareil.
- La grille de filtration se trouvant à l'arrière de l'appareil peut être retirée en dévissant ses 4 vis de fixation, puis en la faisant légèrement basculer à partir du haut et en la tirant précautionneusement à soi.

Retirer ensuite le filtre (Pour une meilleure performance de l'appareil, il est recommandé de nettoyer le filtre très régulièrement). Le nettoyage s'effectue à l'aide d'une brosse ou d'un aspirateur sur un filtre sec. Il est possible également de nettoyer la grille et le filtre avec de l'eau très légèrement savonneuse (bien rincer et sécher avant remontage). Pour le remontage, prendre soin de procéder à l'inverse du démontage (ne pas forcer).

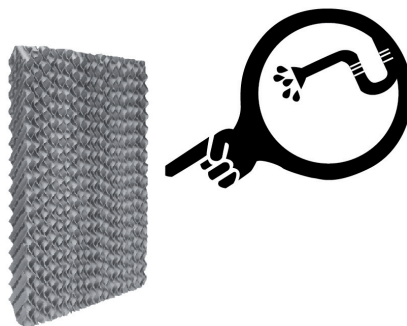
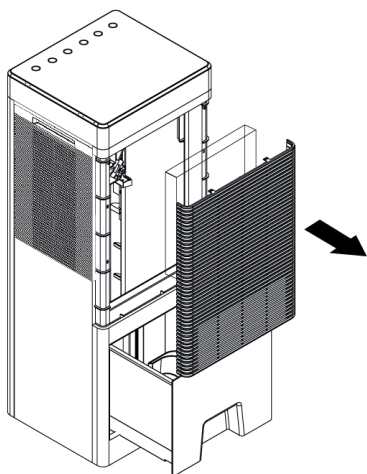

IMPORTANT : pour une meilleure performance du filtre, il est recommandé de stopper la fonction « refroidissement » 15 minutes avant de mettre la ventilation sur arrêt.

- **En cas de non utilisation prolongée, vidanger complètement l'appareil (Si cette consigne n'est pas respectée, la garantie ne pourra s'appliquer)**
- Vider le réservoir, le nettoyer, le sécher.

- Nettoyer le filtre comme indiqué précédemment, puis le remonter.
- Faire fonctionner l'appareil en mode ventilation seule pendant environ 30 minutes pour s'assurer que toutes les parties internes soient bien sèches.
- Débrancher l'appareil et ranger soigneusement le câble d'alimentation.
- Protéger l'appareil des coups et des rayures et le stocker dans un endroit sec à l'abri de la lumière.

CARACTERISTIQUES TECHNIQUES

	symbole	valeur	unité
Débit d'air maximal	F	8.21	m3/min
Puissance absorbée	P	44.84	W
Valeur de service	SV	0.18	(m3/min)/W
Consommation d'électricité en mode "veille"	PSB	0.27	W
Consommation annuelle	Q	14.651	kWh/a
Niveau de puissance acoustique	LWA	63.3	dB(A)
Vitesse maximale de l'air	c	2.79	m/s
Norme de mesure de la valeur de service	GB/T 13380-2007		

AVERTISSEMENTS POUR L'ELIMINATION CORRECTE DU PRODUIT AUX TERMES DE LA DIRECTIVE EUROPEENNE 2012/19/UE



Aux termes de son utilisation, le produit ne doit pas être éliminé avec des déchets urbains. Le produit doit être remis à l'un des centres de collecte sélective prévus par l'administration communale ou auprès des revendeurs assurant ce service. Eliminer séparément un appareil électroménager permet d'éviter les retombées négatives pour l'environnement et la santé dérivant d'une élimination incorrecte, et permet de récupérer les matériaux qui le composent dans le but d'une économie importante en termes d'énergie et de ressources. Pour rappeler l'obligation d'éliminer séparément les appareils électroménagers, le produit porte le symbole d'un caisson à ordures barré.

Fabriqué en Chine

EUREM 5 RUE MONTGOLFIER 79230 PRAHECQ FRANCE

Ligne directe SAV : (33) 05 49 32 69 76

BON DE GARANTIE

CACHET DU REVENDEUR

DATE :

NOM DU CLIENT :

GARANTIE

Cet appareil est garanti 2 ans, pièces et main d'œuvre. La garantie ne couvre pas les dégâts occasionnés par : mauvaises utilisations, détérioration par choc, chute ou phénomène atmosphérique. En cas d'anomalie de fonctionnement, l'ensemble (emballage, produit, accessoires) doit être retourné par l'utilisateur (En port payé si envoi par la poste. Les colis en port dû ne seront pas acceptés.) au point de vente qui a procédé à la vente, accompagné de la photocopie de la preuve d'achat datée et portant le cachet du vendeur. L'appareil vous sera retourné gratuitement pendant la période de garantie et contre remboursement des frais après cette période.



INSTRUCCIONES DE USO

ENFRIADOR DE AIRE



Ref: MASTERCOOL9
Mod: MIK-08EX



Lea con atención todas las instrucciones
antes de utilizar el aparato

Resumen

Importante	12	Mantenimiento	17
Descripción	14	Información técnica	19
Llenado del depósito	15	Certificado de garantía	20
Funcionamiento	16		

Importante

- Lea atentamente las instrucciones contenidas en este manual, ya que proporcionan indicaciones importantes sobre la seguridad de instalación, uso y mantenimiento. **CONSERVE BIEN ESTE MANUAL PARA CUALQUIER USO POSTERIOR.**
- Retire el embalaje y asegúrese de que el aparato no se encuentra dañado. En caso de duda, no utilice el aparato y contacte con su distribuidor.
- No ponga este ventilador en marcha si se encuentra dañado o parece estar defectuoso.
- No deje a sus hijos jugar con los componentes del embalaje (como las bolsas de plástico).
- Antes de conectar el aparato, asegúrese de que los datos de la placa de identificación (pegatina gris colocada en el aparato) corresponden a los de su red eléctrica doméstica.
- Utilice el aparato únicamente en las condiciones descritas en este manual. Cualquier otro uso está desaconsejado y corre el riesgo de provocar un incendio, heridas o una electrocución.
- Antes de manipular o desplazar el aparato, asegúrese de que está desenchufado.
- Para desenchufar de la alimentación eléctrica, agarre el enchufe y retírelo. **NO TIRE DEL CABLE.**
- No introduzca objetos de ningún tipo en la rejilla mientras que el aparato esté en marcha. **ESTO OCASIONARÁ HERIDAS GRAVES A LA PERSONA.**
- Este aparato puede ser utilizado por niños de 8 años de edad mínimo y por personas que tengan capacidades físicas senso-

riales o mentales reducidas o carentes de experiencia o conocimiento, si estos (estas) están correctamente vigilado(a)s o si se les han dado instrucciones relativas al uso del aparato con toda seguridad y si los riesgos incurridos han sido comprendidos. Los niños no deben jugar con este aparato. La limpieza y el mantenimiento por el usuario no deben ser efectuados por niños sin vigilancia.

- El funcionamiento de cualquier aparato eléctrico debe ser objeto de una vigilancia continua en presencia de niños. Este aparato no es un juguete.
- No utilice el aparato en zonas húmedas, en zonas donde la temperatura exceda los 40°C o en zonas polvorientas.
- No exponga a un bebé o a una persona enferma ante el aparato demasiado tiempo y sin interrupción.
- Asegúrese de que el lugar donde se encuentra el aparato es estable.
- Este aparato está destinado únicamente al uso doméstico. Cualquier mantenimiento distinto a la limpieza o al mantenimiento normal efectuado por el

usuario debe ser efectuado por un electricista competente.

- El uso de cualquier aparato eléctrico implica el cumplimiento de algunas reglas fundamentales. NO TOQUE EL APARATO CON LAS MANOS O LOS PIES HÚMEDOS O MOJADOS - NO UTILICE EL APARATO EN EL EXTERIOR - NO TIRE DEL CABLE DE ALIMENTACIÓN O DEL APARATO PARA DESENCHUFARLO DE LA CORRIENTE.
- DESENCHUFE EL APARATO ANTES DEL LLENADO, MANTENIMIENTO O CUALQUIER MANIPULACIÓN.
- No utilice el aparato cerca de bañeras, lavabos, duchas, piscinas, etc....
- El uso de este aparato en el volumen 0, 1 o 2 de un cuarto de baño está estrictamente prohibido.
- No sumerja el aparato en el agua.
- Para reducir el riesgo de incendio o de accidente eléctrico, no desmonte el aparato.
- No existe ninguna razón para abrir este aparato para encontrar cualquier pieza útil porque no la contiene.

- Únicamente el personal autorizado efectuará el trabajo de reparación.
- Para la utilización con agua o la limpieza, remítase a los capítulos LLENADO DEL DEPÓSITO o MANTENIMIENTO
- Aparato estrictamente reservado para un uso doméstico.

Si el cable de alimentación está dañado, debe ser remplazado por el fabricante, su servicio de mantenimiento o una persona de cualificación similar para evitar un peligro.

DESCRIPCIÓN

1. Panel de control
2. Rejilla de salida de aire y aletas oscilantes
3. Indicador de nivel de agua
4. Ventana de nivel de agua
5. Rejilla de entrada de aire
6. Filtro refrigerador
7. Depósito de agua
8. Modos
9. Teclas de control
10. Piloto de señalización

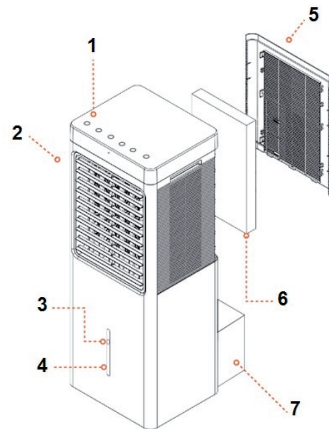

LLENADO DEL DEPÓSITO

ADVERTENCIA: DESENCHUFE EL APARATO ANTES DEL LLENADO, MANTENIMIENTO O CUALQUIER MANIPULACIÓN

Remítase a los dibujos del párrafo de descripción anterior.

IMPORTANTE: cuando añada agua, asegúrese siempre de no superar nunca el nivel máximo autorizado supervisando la ventana de nivel de agua.

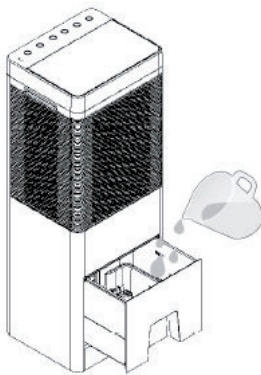

1. Saque la mitad del depósito del aparato.
2. Para un efecto más «fresco», coloque bloques de congelación (no incluidos) o cubitos de hielo en el depósito, antes del llenado (importante, de lo contrario existe riesgo de rebosamiento)
3. Rellene el depósito.
4. Coloque de nuevo el depósito en su lugar.

IMPORTANTE:

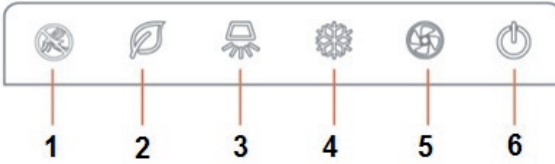

- el agua del llenado debe estar siempre fresca y limpia. Nunca utilizar nada que no sea agua.
- **Para evitar el riesgo de malos olores: al menos una vez a la semana, vacíe completamente el depósito y límpielo; detenga la función humidificación 15 minutos antes de detener la ventilación.**
- El nivel de agua nunca debe estar por debajo del nivel «Min» (riesgo de daño de la bomba), ni por encima del nivel «Max» (riesgo de rebosamiento).
- Los bloques de congelación deben colocarse en el congelador antes de ser utilizados.
- Nunca deje agua en un aparato que no se utiliza.
- **En caso de un largo tiempo sin utilización, vacíe completamente el aparato (véase párrafo MANTENIMIENTO). Si no se respeta esta norma, la garantía no podrá aplicarse.**

FUNCIONAMIENTO





1. Modo «Mosquitos»
2. Modo «Anión»
3. Modo «Oscilación»
4. Modo «Refrigeración»
5. Modo «Ventilación»
6. Encendido/Apagado (ON/OFF)

Enchufe el aparato a la alimentación eléctrica. El piloto  se ilumina para indicar que el aparato está conectado a la red.

Pulse la tecla  del panel de control o ON/OFF del mando a distancia para encender o apagar el aparato. Después de la puesta en marcha, el piloto  se ilumina en azul. El aparato puede controlarse a continuación de la siguiente manera:

Tecla  : selección de velocidades del ventilador. Con cada toque se selecciona una velocidad nueva según el siguiente ciclo: (1 = baja, 2 = media, 3 = alta). El piloto correspondiente se enciende en el panel de control.

Tecla  : activación y desactivación de la rotación del aire (rejilla vertical). El piloto correspondiente se enciende en el panel de control cuando se activa la rotación.

Tecla  : activación y desactivación de la bomba de agua y de la humidifi-

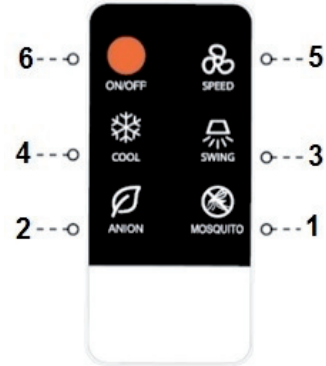

cación del aire (Modo «refrigeración»).

IMPORTANTE: un enfriador de aire no baja la temperatura ambiente del aire de una habitación. Este humidifica el aire y aporta una sensación de frescor.

NOTA: cuando se activa el modo «refrigeración» la bomba que se encuentra en el interior del depósito, bombea el agua para saturar el filtro refrigerador. El aire que pasa a través del filtro se carga de esta manera de agua dando así una sensación de frescor. De esta forma, la sensación de frescor en modo «refrigeración» depende de la humedad relativa del aire. Por lo tanto, cuando la velocidad de ventilación ALTA es seleccionada, durante el modo «refrigeración», la velocidad disminuirá automáticamente a BAJA durante 30 segundos, a continuación, la velocidad seleccionada estará de nuevo operacional.

Tecla  : activación y desactivación del modo ANIÓN. El modo ANIÓN se utiliza

para purificar el aire: los iones negativos generados por el aparato (aniones) actúan directamente sobre las partículas contaminantes que se encuentran en suspensión en el aire y que están cargadas positivamente (ion positivo = catión). Los aniones captan los cationes fijándolos para hacerlos caer al suelo.

Tecla  : activación y desactivación del modo MOSQUITOS. Cuando se activa este modo, el aparato emite ultrasonidos para repeler a los mosquitos.

UTILIZACIÓN DEL MANDO A DISTANCIA

Todos los controles descritos anteriormente son accesibles desde el mando a distancia.

El mando a distancia tiene una pila incluida.

Retire la película de protección de la pila antes de su uso (tire de la pestaña transparente para retirarla).

El mando a distancia utiliza una pila de litio **CR2025 (3V)**. No utilice otro tipo de pila.

No intente recargar las pilas no recargables.

Atención: los polos de una pila no deben ser nunca cortocircuitados.

En caso de sustitución de la pila, asegúrese de que esta está instalada correctamente respetando las polaridades.

En caso de un largo tiempo sin funcionamiento, retire la pila del mando.

Para retirar la pila:

- 1) presione en el lado izquierdo de su compartimento.
- 2) tire suavemente de él hacia el exterior.

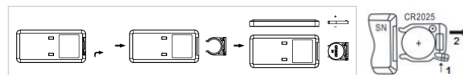

No tire su pila usada en el cubo de basura doméstica. Deséchela en un lugar adecuado destinado al reciclaje de pilas.

Mantenga las pilas fuera del alcance de los niños. No las tire al fuego. En caso de fuga y contacto con los ojos, aclare con abundante agua y consulte inmediatamente con un médico.

MANTENIMIENTO

ADVERTENCIA: DESENCHUFE EL APARATO ANTES DEL LLENADO, MANTENIMIENTO O CUALQUIER MANIPULACIÓN

- Asegúrese siempre de que el aparato está apagado antes de desmontar la rejilla de filtración o de retirar el depósito de agua.
- El aparato se debe limpiar y comprobar regularmente. El depósito al menos 1 vez a la semana.
- Procure que el motor no entre en contacto con el agua u otro líquido durante la limpieza.
- Utilice un trapo húmedo y suave para limpiar el exterior de su aparato, y sé-

quelo a continuación.

- Para limpiar el interior del cuerpo del aparato (parte del depósito), utilice un trapo ligeramente húmedo.
- No utilice DISOLVENTE, ALCOHOL ni OTROS PRODUCTOS QUÍMICOS para limpiar su aparato.
- La rejilla de filtración que se encuentra en la parte trasera del aparato puede retirarse desenroscando los 4 tornillos de fijación, volcándola ligeramente desde la parte de arriba y tirando con

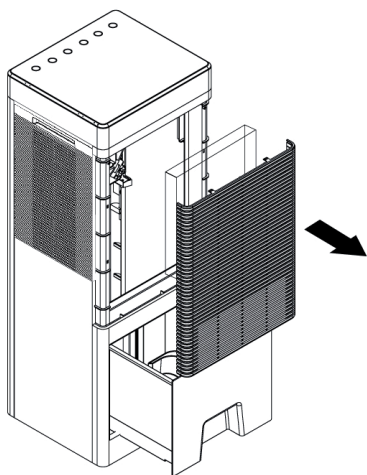

cuidado de ella hacia usted mismo. Retire a continuación el filtro (Para un mejor rendimiento del aparato, se recomienda limpiar el filtro regularmente). La limpieza se efectúa con un cepillo o una aspiradora sobre el filtro seco. También es posible limpiar la rejilla y el filtro con agua ligeramente jabonosa (aclare y seque bien antes de volver a montar). Para volver a montar, procure proceder al contrario del desmontaje (no lo fuerce).

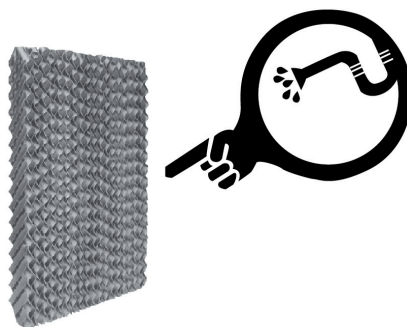

IMPORTANTE: para un mejor rendimiento del filtro, se recomienda detener la función «refrigeración» 15 minutos antes de detener la ventilación.

- **En caso de un tiempo prolongado sin utilización, vacíe completamente el aparato (Si no se respeta esta norma, la garantía no podrá aplicarse)**

- Vacíe el depósito, límpielo y séquelo.
- Limpie el filtro como se indica anterior-

mente, después vuelva a montarlo.

- Haga funcionar el aparato en modo ventilación solo durante aproximadamente 30 minutos para asegurarse de que todas las partes internas están bien secas.
- Desenchufe el aparato y guarde con cuidado el cable de alimentación.
- Proteja el aparato de golpes y roces y almacénelo en un lugar seco protegido de la luz.

CARACTERÍSTICAS TÉCNICAS

	símbolo	valor	unidad
Caudal máximo de aire	F	8,21	m3/min
Potencia de entrada	P	44,84	W
Valor de servicio	SV	0,18	(m3/min) /W
Consumo de electricidad en modo "suspensión"	PSB	0,27	W
Consumo anual	Q	14,651	kWh/a
Nivel de potencia acústica	LWA	63,3	dB(A)
Velocidad máxima del aire	c	2,79	m/s
Norma de medida del valor de servicio	GB/T 13380-2007		

ADVERTENCIAS PARA LA ELIMINACIÓN CORRECTA DEL PRODUCTO SEGÚN LA DIRECTIVA EUROPEA 2012/19/UE



Al término de su uso, el producto no debe ser eliminado junto a desechos urbanos. El producto debe ser entregado a uno de los centros de recogida selectiva previstos por la administración municipal o ante distribuidores que aseguren este servicio. Eliminar por separado un aparato electrodoméstico permite evitar los efectos negativos para el medio ambiente y la salud que derivan de una eliminación incorrecta, y permite recuperar los materiales que lo componen con el objetivo de un ahorro importante en términos de energía y recursos. Para recordar la obligación de eliminar por separado los aparatos electrodomésticos, el producto lleva el símbolo de un contenedor de basura tachado.

Fabricado en China

EUREM 5 RUE MONTGOLFIER 79230 PRAHECQ FRANCIA

Tel. del Servicio Posventa : (33) 05 49 32 69 76

CERTIFICADO DE GARANTÍA

SELLO DEL DISTRIBUIDOR

FECHA:

NOMBRE DEL CLIENTE:

GARANTÍA

Este aparato cuenta con una garantía de dos años para las piezas y la mano de obra. La garantía no cubre los daños ocasionados por: uso inadecuado, deterioro causado por golpes, caídas o fenómenos climatológicos. En el caso de un funcionamiento incorrecto, el usuario debe devolver el conjunto completo -embalaje, producto y accesorios- (mediante porte pagado si se envía por correos, no se aceptarán paquetes a porte debido) al punto de venta que realizó la venta, acompañado de una fotocopia de la prueba de compra con la fecha y el sello del distribuidor. Recibirá el aparato de manera gratuita en el caso de que se encuentre dentro del periodo de garantía, o bien una vez realizado el pago de los costes si se ha superado este periodo.



USER MANUAL

AIR COOLER



Ref: MASTERCOOL9
Mod: MIK-08EX



Read all the instructions carefully
before using the product.

Contents

Safety instructions	22	Maintenance	27
Description	24	Technical specifications	29
Filling the tank	25	Warranty card	30
Operation	26		

Safety instructions

- Read the instructions in this manual carefully as they provide important safety information regarding installation, use and maintenance. **CAREFULLY STORE THIS MANUAL FOR FUTURE USE.**
- Remove the packaging and make sure that the appliance is not damaged. When in doubt, do not use the product and contact your dealer.
- Do not turn this fan on if it is damaged or defective.
- Do not let your children play with the packaging items (such as plastic bags).
- Before connecting the product, make sure that the data on the identification plate (grey sticker on the appliance) corresponds to that of your domestic electrical network.
- Only use the appliance under the conditions described in this manual. Any other use is not recommended and may result in fire, injury or electrocution.
- Before handling or moving the appliance, be sure that it is unplugged.
- To disconnect the appliance from the power supply, hold the plug and remove it. **DO NOT PULL ON THE CORD.**
- Do not insert objects of any kind into the grid while the appliance is running, **THIS COULD CAUSE SERIOUS INJURY.**
- This appliance may be used by children 8 years of age or older and by persons with reduced physical, sensory or mental abilities, or lack of experience or knowledge, if they are properly supervised or given instructions on the safe use of the appliance and provided that the risks in-

volved have been addressed. Children should not play with this appliance. Cleaning and maintenance must not be carried out by children unless they are supervised.

- When children are present, the operation of any electrical appliance must be monitored continuously. This appliance is not a toy.
- Do not use the appliance in humid areas, in areas where the temperature exceeds 40°C or in dusty areas.
- Do not allow a baby or an unwell person to be exposed to the front of the appliance for a long period of time without interruption.
- Make sure the location of the appliance is stable.
- This appliance is intended for household use only. Any maintenance, other than cleaning or routine maintenance performed by the user, must be carried out by a qualified electrician.
- The use of any electrical appliance involves observing some basic rules: **DO NOT TOUCH THE APPLIANCE WITH DAMP OR WET HANDS OR FEET - DO NOT USE THE APPLIANCE**

OUTSIDE - DO NOT PULL ON THE POWER CABLE OR THE APPLIANCE ITSELF TO DISCONNECT THE PLUG FROM THE POWER SOCKET.

- **UNPLUG THE APPLIANCE BEFORE FILLING, SERVICING OR OTHERWISE HANDLING IT.**
- Do not use the appliance in the immediate vicinity of bathtubs, washbasins, showers, swimming pools, etc.
- The use of this appliance in zones 0, 1 or 2 of a bathroom is strictly prohibited.
- Do not immerse the appliance in water.
- To reduce the risk of fire or electric shock, do not disassemble the appliance.
- There is no reason to open this appliance to find anything that you believe maybe useful because it does not contain anything like that.
- Only authorised personnel may carry out repair work.
- For use with water or for cleaning, refer to chapters **TANK FILLING** or **MAINTENANCE**
- This appliance is strictly reserved for domestic use.

If the power cable is damaged, it must be changed by the manufacturer, its maintenance

service or a similarly qualified person to avoid any danger.

DESCRIPTION

1. Control panel
2. Air outlet grille and oscillating flaps
3. Water level indicator
4. Water level window
5. Air intake grille
6. Cooling filter
7. Water reservoir
8. Modes
9. Operating buttons
10. Notification indicator

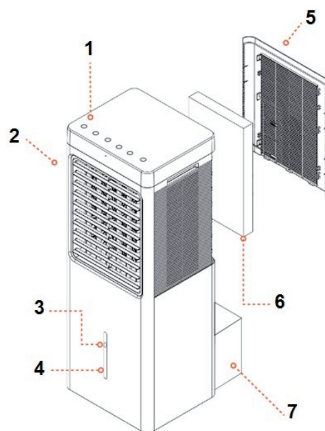

FILLING THE TANK

REMINDER: UNPLUG THE APPLIANCE BEFORE FILLING, SERVICING OR OTHERWISE HANDLING IT.

Refer to the drawings in the description above.

IMPORTANT: When adding water to the top tank, always make sure that the maximum level is never exceeded by monitoring the water level window.

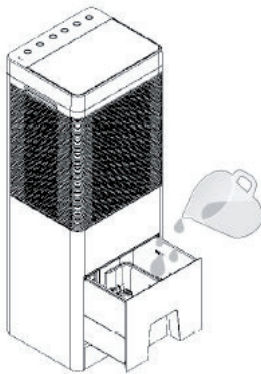

1. Partly remove the tank from the unit.
2. For a cooler effect, place the freezer blocks (not supplied) or ice cubes in the tank before filling (important, otherwise there is a risk of overflow).
3. Fill the tank.
4. Reposition the tank.

IMPORTANT:

- the water for refilling must always be fresh and clean. Never use anything other than water.

- **To avoid the risk of unpleasant odours: empty the tank completely and clean it at least once a week; stop the humidifying function for 15 minutes before switching off the ventilation.**

- The water level should never be below the «Min» level (risk of damage to the pump), and never above the «Max» level (risk of overflow).

- The freezer blocks should be placed in the freezer before being used.

- Never leave water in an appliance which is not being used.

- **In case of prolonged non-use, drain the appliance completely** (see paragraph MAINTENANCE). **If this instruction is not respected, the warranty does not apply.**

OPERATION

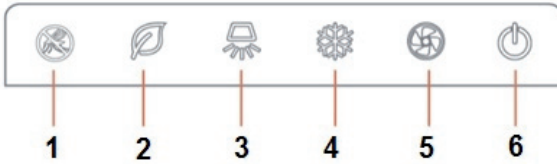

1. 'Mosquito' Mode
2. 'Anion' mode
3. 'Swing' mode
4. 'Cooling' mode
5. 'Ventilation' mode
6. ON/OFF

Connect the appliance to the power supply. The light (🔌) comes on indicating that the appliance is connected to the power supply.

Press the button (🔌) on the control panel or ON/OFF on the remote control to start or stop the unit. After switching on, the indicator light (🔌) turns blue. The device can then be controlled as follows:

Touch key (🌀): selection of fan speeds. With each push, a new speed is selected according to the following cycle: 1 = low, 2 = average, 3 = high. The light corresponding to the selected mode on the control panel comes on.

Touch key (🌬️): Activate and deactivate the air sweep (vertical grid). The corresponding indicator lights on the control panel when sweeping is enabled.

Touch key (❄️): activation and deactivation of the water pump and humidification of the air ('Cooling' mode)

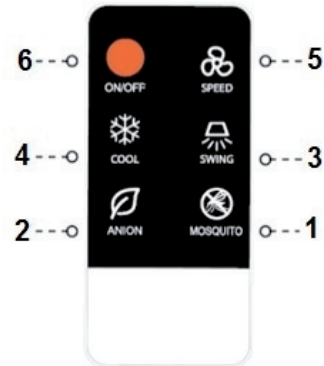

IMPORTANT: An air refresher does not lower the ambient air temperature of a room. It humidifies the air, making it feel fresher.

NOTE: When the cooling mode is activated, the pump inside the tank pumps the water to saturate the cooling filter. The air passing through the filter is therefore saturated with water giving a feeling of freshness. Thus, the feeling of freshness in 'cooling' mode depends on the relative humidity of the air. **Therefore, when the HIGH fan speed is selected, when switching to 'cooling' mode, the speed will automatically drop to LOW for 30 seconds**, then the selected speed will be operational again.

Touch key (🌿): Activate and deactivate the ANION mode. The ioniser is used to purify the air: the negative ions generated by the device (anions) act directly on the polluting particles suspended in the air which are positively charged (positive ion = cation). The anions capture the cations by attaching to them and fall

ling with them to the ground.

Touch key  : Activation and deactivation of the MOSQUITO mode. When this mode is activated, the device emits an ultrasound to repel mosquitoes.

USE OF THE REMOTE CONTROL

All the controls described above are accessible from the remote control.

The remote control is supplied with its battery.

Remove the protective film before use by pulling on the transparent tab.

The remote control uses a **CR2025 (3V)** lithium battery. Do not use other types of batteries.

Do not recharge non-rechargeable batteries.

Warning: battery terminals must not be short-circuited.

When replacing the battery, ensure that the battery is installed correctly, respecting polarity.

In case of prolonged non-use, remove the battery from remote control.

To remove the battery:

- 1) push on the left side of its receptacle.
- 2) Pull it gently outwards.

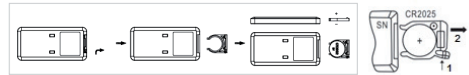

Do not dispose of used batteries in your household rubbish bin. Discard it in a suitable place for recycling batteries.

Keep batteries away from children.
Do not dispose of batteries in fire.
In case of leakage and contact with the eyes, rinse thoroughly and seek immediate medical attention.

MAINTENANCE

REMINDER: UNPLUG THE APPLIANCE BEFORE FILLING, SERVICING OR OTHERWISE HANDLING IT

- always make sure the unit is turned off before removing the filter screen or the water tank.
- The appliance must be cleaned and checked regularly, the tank at least once a week.
- Take care that water or any other liquid does not come in contact with the motor during cleaning.
- Use a soft, damp cloth to clean the outside of your appliance, and then dry it.

- To clean the inside of the appliance body (the tank part), use a slightly damp cloth.
- Do not use THINNERS, ALCOHOL or OTHER CHEMICALS to clean your appliance.
- The filter grille at the rear of the unit can be removed by unscrewing its 4 fixing screws, then tilting it slightly from the top and pulling it away carefully. Then remove the filter (For better

performance of the device, it is recommended to clean the filter very regularly). Cleaning can be carried out on the dry filter with a brush or a vacuum cleaner. It is also possible to clean the grille and the filter with slightly soapy water (rinse well and dry before reassembling). To reassemble, carefully reverse the disassembly process (do not force).

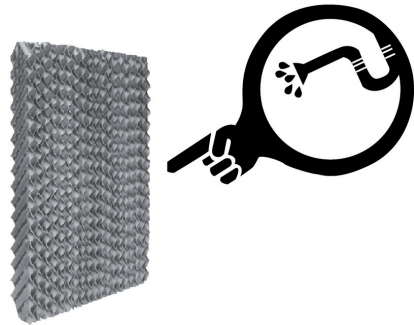
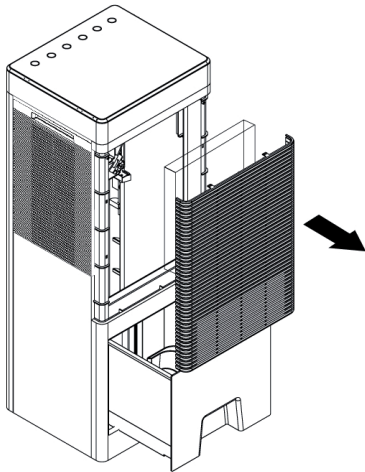

IMPORTANT: For best filter performance, it is recommended to stop the dehumidifying function 15 minutes before turning off the fan.

• **In case of prolonged non-use, empty the appliance completely (If this instruction is not followed, the warranty will not apply)**

- Empty the tank, clean and dry it.
- Clean the filter as described above, then reassemble it.

- Operate the unit in fan mode for about 30 minutes to ensure all internal parts are completely dry.
- Unplug the appliance and carefully store the power cable.
- Protect the appliance from knocks and scratches, and store it in a dry place away from light.

TECHNICAL SPECIFICATIONS

	symbol	value	unit
Maximum airflow	F	8.21	m ³ /min
Power absorbed	P	44.84	W
Service value	SV	0.18	(m ³ /min)/W
Power consumption in Standby mode	PSB	0.27	W
Annual consumption	Q	14.651	kWh/year
Level of acoustic power	LWA	63.3	dB(A)
Maximum air velocity	c	2.79	m/s
Measurement standard for service value	GB/T 13380-2007		

WARNINGS FOR THE CORRECT DISPOSAL OF THE PRODUCT UNDER EUROPEAN DIRECTIVE 2012/19/EU



Under the terms of its use, the product should not be disposed of with municipal waste. The product must be handed over to one of the waste collection centres provided by the municipal administration or to the dealers providing this service. Sorting a household appliance avoids the negative environmental and health consequences deriving from incorrect disposal, and allows the recovery of the materials that compose it in order to save a significant amount of energy and resources. As a reminder of the requirement to dispose of electrical appliances separately, the product bears the symbol of a crossed-out rubbish bin.

Made in China

EUREM 5 RUE MONTGOLFIER 79230 PRAHECQ FRANCE

Direct service line: (33) 05 49 32 69 76

WARRANTY CARD

DEALER'S STAMP

DATE:

CLIENT'S NAME:

GUARANTEE

This appliance is guaranteed for 2 years, including parts and labour. The guarantee does not cover the damage caused by: incorrect usage, deterioration by shock, fall or atmospheric phenomenon. In case of malfunction, the product in its entirety (packaging, product, accessories) must be returned by the user (In postage paid if sent by mail. 'Postage due' packages will not be accepted.) At the point of sale where the product sold, accompanied by a photocopy of the dated proof of purchase bearing the vendor's stamp. The appliance will be returned to you free of charge during the warranty period and upon reimbursement of costs after this period.



BENUTZERHANDBUCH

LUFTKÜHLER



Ref: MASTERCOOL9
Mod: MIK-08EX



Bitte lesen Sie alle Anweisungen aufmerksam durch,
bevor Sie das Gerät benutzen.

Inhalt

Sicherheitshinweise	32	Wartung	37
Beschreibung	34	Technische merkmale	39
Befüllen des wasserbehälters	35	Garantiekarte	40
Betrieb	36		

Sicherheitshinweise

- Lesen Sie die Anweisungen in diesem Handbuch sorgfältig durch, da sie wichtige Informationen zur Sicherheit bei der Aufstellung, dem Gebrauch und der Wartung enthalten. **HEBEN SIE DIESES HANDBUCH SORGFÄLTIG FÜR DEN ZUKÜNFTIGEN GEBRAUCH AUF.**
- Entfernen Sie die Verpackung und stellen Sie sicher, dass das Gerät nicht beschädigt ist. Verwenden Sie das Gerät im Zweifelsfall nicht und wenden Sie sich an Ihren Händler.
- Schalten Sie diesen Lüfter nicht ein, wenn er beschädigt oder defekt ist.
- Lassen Sie Ihre Kinder nicht mit Verpackungsgegenständen (z. B. Plastiktüten) spielen.
- Vergewissern Sie sich vor dem Anschließen des Geräts, dass die Daten auf dem Typenschild (grauer Aufkleber auf dem Gerät) mit denen Ihres Haushaltsnetzes übereinstimmen.
- Verwenden Sie das Gerät nur unter den in dieser Anleitung beschriebenen Bedingungen. Von jeder anderen Verwendung wird abgeraten, da sie zu Bränden, Verletzungen oder Stromschlägen führen kann.
- Bevor Sie das Gerät bedienen oder fortbewegen, vergewissern Sie sich, dass es vom Stromnetz abgezogen ist.
- Ziehen Sie den Stecker heraus, um das Gerät vom Stromnetz zu trennen. **ZIEHEN SIE NICHT AM KABEL.**
- Führen Sie keine Gegenstände in das Gitter ein, während das Gerät in Betrieb ist. **DIES KANN ZU SCHWEREN VERLETZUNGEN DER BETREFFENDEN PERSON FÜHREN.**

- Dieses Gerät kann von Kindern ab 8 Jahren und von Personen mit eingeschränkten körperlichen, sensorischen oder geistigen Fähigkeiten oder ohne Erfahrung oder Kenntnisse bezüglich des Gerätes verwendet werden, wenn sie ordnungsgemäß beaufsichtigt werden oder Anweisungen zu seinem sicheren Gebrauch erhalten haben und die damit verbundenen Risiken erkannt wurden. Kinder dürfen mit diesem Gerät nicht spielen. Die Reinigung und Wartung des Gerätes darf nicht von Kindern ohne Beaufsichtigung durchgeführt werden.
 - Der Betrieb von elektrischen Geräten muss in Anwesenheit von Kindern kontinuierlich überwacht werden. Dieses Gerät ist kein Spielzeug.
 - Verwenden Sie das Gerät nicht in feuchten oder staubigen Bereichen, oder solchen mit Temperaturen über 40 °C.
 - Setzen Sie ein Baby oder eine kranke Person nicht längere Zeit ohne Unterbrechung dem Gerät aus.
 - Stellen Sie sicher, dass der Standort des Geräts stabil ist.
 - Dieses Gerät ist nur für den Hausgebrauch bestimmt. Alle anderen
- Wartungsarbeiten als die Reinigung oder die routinemäßige Wartung durch den Benutzer müssen von einem qualifizierten Elektriker durchgeführt werden.
- Die Verwendung eines Elektrogerätes erfordert die Beachtung einiger Grundregeln: BERÜHREN SIE DAS GERÄT NICHT MIT FEUCHTEN ODER NASSEN HÄNDEN ODER FÜSSEN - BENUTZEN SIE DAS GERÄT NICHT IM FREIEN - ZIEHEN SIE NICHT AM STROMKABEL ODER DEM GERÄT SELBST, UM DEN STECKER AUS DER STECKDOSE ZU ENTFERNEN.
 - TRENNEN SIE DAS GERÄT VOM STROMNETZ, BEVOR SIE ES FÜLLEN, WARTEN ODER ANDERWEITIG HANDHABEN.
 - Verwenden Sie das Gerät nicht in unmittelbarer Nähe von Badewannen, Waschbecken, Duschen, Schwimmbädern usw.
 - Die Verwendung dieses Geräts auf Stellung 0, 1 oder 2 in einem Badezimmer ist strengstens untersagt.
 - Das Gerät niemals in Wasser eintauchen.
 - Zerlegen Sie das Gerät nicht, um die Gefahr von Bränden oder Stromschlägen zu vermeiden.
 - Es gibt keinen Grund, dieses

Gerät zu öffnen, um ein nützliches Teil zu finden, da es keine enthält.

- Reparaturarbeiten sind nur von autorisiertem Personal durchzuführen.
- Informationen zur Verwendung mit Wasser oder zur Reinigung finden Sie in den Kapiteln BEHÄLTERBEFÜLLUNG oder

WARTUNG

- Das Gerät ist ausschließlich für den Hausgebrauch bestimmt.

Bei beschädigtem Netzkabel muss dieses vom Hersteller, seinem Wartungsdienst oder einer Person mit ähnlicher Qualifikation ausgetauscht werden, um Gefahren zu vermeiden.

BESCHREIBUNG

1. Bedienfeld
2. Luftaustrittsgitter und Schwingklappen
3. Wasserstandsanzeiger
4. Wasserstandsfenster
5. Lufteinlassgitter
6. Kühlfilter
7. Wasserbehälter
8. Betriebsmodi
9. Bedientasten
10. Kontrollleuchte

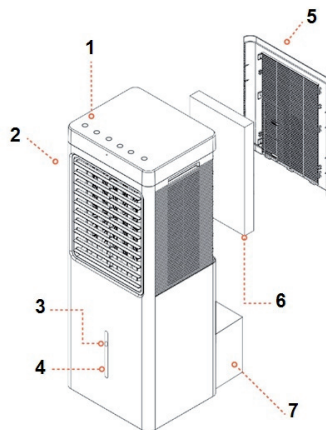

BEFÜLLEN DES WASSERBEHÄLTERS

ZUR ERINNERUNG: TRENNEN SIE DAS GERÄT VOM STROMNETZ, BEVOR SIE ES FÜLLEN, WARTEN ODER ANDERWEITIG HANDHABEN

Beachten Sie die Zeichnungen in der obigen Absatzbeschreibung.

WICHTIG: Achten Sie beim Nachfüllen von Wasser immer darauf, den maximal zulässigen Füllstand nicht zu überschreiten, indem Sie das Wasserstandsfenster überwachen.

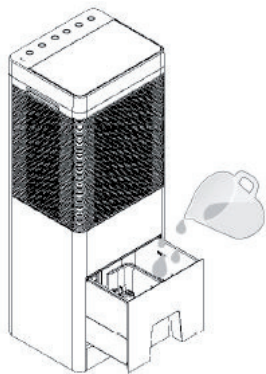

1. Ziehen Sie den Behälter halb aus dem Gerät.
2. Für einen „frischeren“ Effekt legen Sie vor dem Befüllen Gefrierblöcke (nicht mitgeliefert) oder Eiswürfel in den Behälter (wichtig, sonst besteht Überlaufgefahr).
3. Behälter füllen.
4. Behälter wieder einsetzen.

WICHTIG:

- Das Füllwasser muss immer frisch und sauber sein. Verwenden Sie niemals etwas anderes als Wasser.
- Zur Vermeidung unangenehmer Gerüche: Entleeren Sie den Behälter mindestens einmal pro Woche vollständig und reinigen Sie ihn. Stoppen Sie die Befeuchtungsfunktion 15 Minuten vor dem Abschalten der Ventilation.
- Der Wasserstand sollte nie unter dem „Min“-Pegel (Gefahr der Beschädigung der Pumpe) und auch nie über dem „Max“-Pegel (Gefahr des Überlaufens) liegen.
- Die Gefrierblöcke sollten vor dem Gebrauch im Gefrierschrank aufbewahrt werden.
- Lassen Sie niemals Wasser in einem unbenutzten Gerät.
- Bei längerer Nichtbenutzung das Gerät vollständig entleeren (siehe Abschnitt WARTUNG). Bei Missachtung dieser Anweisung entfällt die Garantie.

BETRIEB

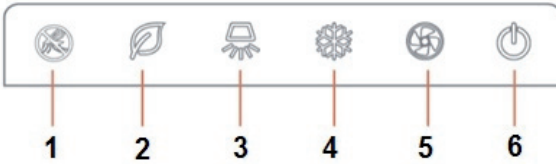

1. „Moskito“-Modus
2. „Anion“-Modus
3. „Oszillations“-Modus
4. „Kühl“-Modus
5. „Ventilations“-Modus
6. An/Aus (ON/OFF)

Schließen Sie das Gerät an die Stromversorgung an. Die Anzeige leuchtet rot auf, um anzugeben, dass das Gerät an des Stromnetz angeschlossen ist.

Drücken Sie die Taste auf dem Bedienfeld oder ON/OFF auf der Fernbedienung, um das Gerät zu starten oder zu stoppen. Nach dem Einschalten leuchtet das Kontrolllämpchen blau. Das Gerät kann dann wie folgt gesteuert werden:

Taste : Auswahl der Lüftungsgeschwindigkeiten. Bei jedem Drücken wird eine neue Geschwindigkeit gemäß dem folgenden Zyklus ausgewählt: 1 = niedrig, 2 = mittel, 3 = stark. Die entsprechende Anzeige leuchtet auf dem Bedienfeld auf.

Taste : Aktivierung und Deaktivierung des Luftdurchlaufs (vertikales Gitter). Die entsprechende Anzeige leuchtet auf dem Bedienfeld, wenn der Luftdurchlauf aktiviert ist.

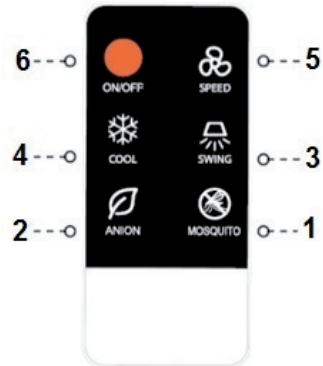

Taste : Einschalten und Ausschalten der Wasserpumpe und der Luftbefeuchtung („Kühl“-Modus).

WICHTIG: Ein Luftkühler senkt nicht die Umgebungslufttemperatur eines Raumes. Er befeuchtet die Luft und vermittelt ein Gefühl der Frische.

HINWEIS: Bei aktiviertem „Kühl“-Modus pumpt die im Behälter enthaltene Pumpe Wasser, um den Kühlerfilter zu sättigen. Die durch den Filter strömende Luft wird dadurch mit Wasser angereichert, was ein Gefühl der Frische vermittelt. Das Gefühl der Frische im „Kühl“-Modus hängt somit von der relativen Luftfeuchtigkeit ab. **Deshalb fällt bei der Wahl der Lüftungsgeschwindigkeit STARK beim Übergang in den „Kühl“-Modus die Geschwindigkeit 30 Sekunden lang automatisch auf NIEDRIG**, wonach die gewählte Geschwindigkeit wieder betriebsbereit ist.

Taste : Aktivierung und Deaktivierung des Mosquito-Modus.

rung des ANION-Modus. Der ANION-Modus dient der Luftreinigung: Die vom Gerät erzeugten negativen Ionen (Anionen) wirken direkt auf die in der Luft enthaltenen und positiv geladenen Schadstoffpartikel (positives Ion = Kation). Die Anionen fangen die Kationen ein und lassen sie wieder auf den Boden sinken.

Taste  : Aktivierung und Deaktivierung des MOSKITO-Modus. Wenn dieser Modus aktiviert ist, sendet das Gerät Ultraschall aus, um Stechmücken abzuwehren.

VERWENDUNG DER FERNBEDIENUNG

Auf alle oben beschriebenen Befehle kann über die Fernbedienung zugegriffen werden.

Die Fernbedienung wird mit Batterie geliefert.

Entfernen Sie vor Gebrauch die Schutzfolie von der Batterie (ziehen Sie dazu an der transparenten Lasche).

Die Fernbedienung verwendet eine **CR2025 (3V)** Lithium-Batterie. Verwenden Sie keine anderen Batteriearten.

WARTUNG

ZUR ERINNERUNG: TRENNEN SIE DAS GERÄT VOM STROMNETZ, BEVOR SIE ES FÜLLEN, WARTEN ODER ANDERWEITIG HANDHABEN

- Vergewissern Sie sich immer, dass das Gerät ausgeschaltet ist, bevor Sie das Filtersieb oder den Wasserbehälter entfernen.
- Das Gerät muss regelmäßig gereinigt und überprüft werden. Der Behälter

Versuchen Sie nicht, nicht wiederaufladbare Batterien aufzuladen.

Achtung: Die Pole einer Batterie dürfen niemals kurzgeschlossen werden.

Stellen Sie beim Auswechseln der Batterie sicher, dass die Batterie korrekt und unter Beachtung der Polarität eingelegt ist.

Nehmen Sie bei längerer Betriebsunterbrechung die Batterie aus der Fernbedienung.

So nehmen Sie den Akku heraus:

- 1) Drücken Sie auf die linke Seite des Akkufachs.
- 2) Ziehen Sie sie vorsichtig nach außen.

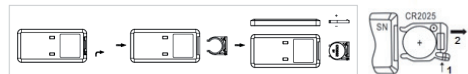

Entsorgen Sie Ihre verbrauchte Batterie nicht im Hausmüll. Entsorgen Sie sie an einem geeigneten Ort für das Recycling von Batterien.

Halten Sie Batterien außer Reichweite von Kindern. Nicht ins Feuer werfen. Falls Material ausläuft und in Kontakt mit den Augen gerät, die Augen gründlich ausspülen und sofort einen Arzt aufsuchen.

mindestens einmal pro Woche.

- Achten Sie darauf, dass während der Reinigung weder Wasser noch sonstige Flüssigkeiten mit dem Motor in Berührung kommen.
- Verwenden Sie ein weiches, ange-

feuchtetes Tuch, um die Außenseite Ihres Geräts zu reinigen, und trocknen Sie es dann ab.

- Verwenden Sie zum Reinigen des Geräteinneren (Behälterteil) ein leicht angefeuchtetes Tuch.
- Verwenden Sie zur Reinigung Ihres Geräts keine VERDÜNNUNGSMITTEL, ALKOHOL oder SONSTIGE CHEMISCHE PRODUKTE.
- Das Filtergitter an der Rückseite des Geräts lässt sich entfernen, indem die 4 Befestigungsschrauben gelöst werden und es dann von oben leicht gekippt und vorsichtig herausgezogen

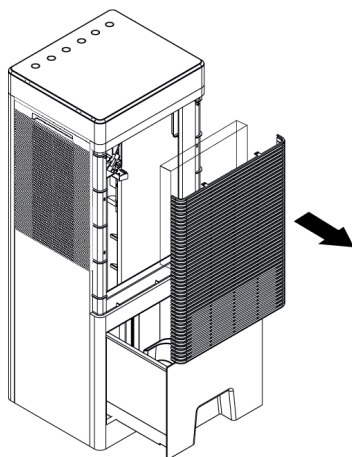

wird. Entfernen Sie anschließend den Filter (für eine bessere Leistung des Geräts wird empfohlen, den Filter regelmäßig zu reinigen). Die Reinigung erfolgt mit einer Bürste oder einem Staubsauger auf einem trockenen Filter. Es ist auch möglich, das Gitter und den Filter mit ganz leicht seifenhaltigem Wasser zu reinigen (gut abspülen und vor dem erneuten Einfügen trocknen). Achten Sie beim Zusammenfügen darauf, dass Sie in umgekehrter Reihenfolge vorgehen (keine Gewalt anwenden).

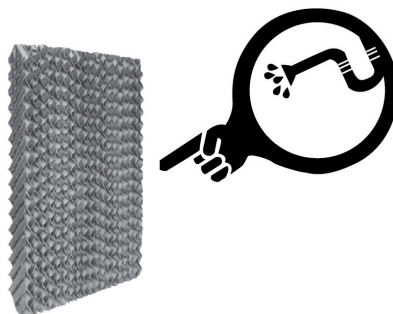

WICHTIG: Für eine optimale Filterleistung wird empfohlen, die Funktion „Kühlen“ 15 Minuten vor dem Abschalten der Belüftung zu stoppen.

• **Bei längerer Nichtbenutzung das Gerät vollständig entleeren (Im Falle der Nichtbeachtung dieser Anweisung erlischt der Garantieanspruch).**

- Behälter entleeren, reinigen und trocknen.

- Filter wie oben beschrieben reinigen und wieder einfügen.
- Gerät ca. 30 Minuten lang allein im Lüftungsmodus arbeiten lassen, um sicherzustellen, dass alle Innenteile gut trocken sind.
- Ziehen Sie den Stecker aus der Steckdose und bewahren Sie das Netzkabel sorgfältig auf.
- Schützen Sie das Gerät vor Stößen und Kratzern und lagern Sie es an einem trockenen, lichtgeschützten Ort.

TECHNISCHE MERKMALE

	Piktogramm	Bedeutung	Einheit
Maximaler Luftstrom	F	8,21	m ³ /min
Aufnahmeleistung	P	44,84	W
Sollverbrauch	SV	0,18	(m ³ /min)/W
Stromverbrauch im Modus „Bereitschaft“	PSB	0,27	W
Jahresverbrauch	Q	14.651	kWh/J
Pegel der Geräuschleistung	LWA	63,3	dB(A)
Maximale Luftgeschwindigkeit	c	2,79	m/s
Messnorm des Servicewertes	GB/T 13380-2007		

HINWEISE FÜR DIE RICHTIGE ENTSORGUNG DES PRODUKTS GEMÄSS DER EUROPÄISCHEN RICHTLINIE 2012/19/EU



Nach Ende der Nutzung darf das Produkt nicht mit dem Hausmüll entsorgt werden. Das Produkt muss an eine der von der Gemeindeverwaltung zur Verfügung gestellten Sammelstelle oder an die Wiederverkäufer übergeben werden, die diese Dienstleistung erbringen. Die getrennte Entsorgung eines Haushaltsgeräts vermeidet die negativen Folgen einer falschen Entsorgung für Umwelt und Gesundheit und ermöglicht die Rückgewinnung der Materialien, aus denen es besteht, um eine erhebliche Menge an Energie und Ressourcen zu sparen. Um auf die Verpflichtung zur getrennten Entsorgung von Haushaltsgeräten hinzuweisen, trägt das Produkt das Symbol einer durchgestrichenen Mülltonne.

Hergestellt in China

EUREM 5 RUE MONTGOLFIER 79230 PRAHECQ FRANKREICH

Direkte Telefonnummer des Kundendienstes: (33) 05 49 32 69 76

GARANTIEKARTE

HÄNDLERSTEMPEL

DATUM:

NAME DES KUNDEN:

GARANTIE

Dieses Gerät hat eine Garantie von 2 Jahren auf Teile und Arbeit. Die Garantie deckt keine Schäden ab, die durch: unsachgemäße Verwendung, Beschädigung durch Stoß, Sturz oder witterungsbedingte Ereignisse verursacht wurden. Im Falle einer Fehlfunktion muss alles (Verpackung, Produkt, Zubehör) vom Benutzer (Porto bezahlt, wenn per Post gesendet, nichtfrankierte Pakete werden nicht akzeptiert) zusammen mit einer Fotokopie des datierten Kaufbelegs mit dem Stempel des Verkäufers an die Verkaufsstelle, wo es verkauft wurde, zurückgesandt werden. Das Gerät wird Ihnen während der Garantiezeit kostenlos und nach Ablauf dieser Frist gegen Bezahlung zurückgesandt.



GEBRUIKSAANWIJZING

LUCHTKOELER



Ref: MASTERCool9
Mod: MIK-08EX



Lees alle instructies aandachtig door
voordat u het apparaat gebruikt

Inhoudsopgave

Veiligheidsinstructies	42	Onderhoud	47
Beschrijving	44	Technische kenmerken	49
De tank vullen	45	Garantiebewijs	50
Werking	46		

Veiligheidsinstructies

- Lees de instructies in deze handleiding aandachtig door, want deze bevatten belangrijke informatie over de veiligheid van de installatie, het gebruik en het onderhoud. **BEWAAR DEZE GEBRUIKSAANWIJZING ZORGVULDIG VOOR TOEKOMSTIG GEBRUIK.**
- Verwijder de verpakking en controleer of het apparaat niet is beschadigd. Indien u twijfelt, gebruik het apparaat dan niet en neem contact op met uw werverkoper.
- Schakel deze ventilator niet in als deze beschadigd of defect is.
- Laat uw kinderen niet met de verpakkingselementen spelen (zoals plastic zakken).
- Controleer voordat u het apparaat aansluit of de gegevens op het typeplaatje (grijze sticker op het apparaat) overeenkomen met die van uw elektriciteitsnetwerk thuis.
- Gebruik het apparaat alleen onder de voorwaarden die in deze handleiding worden beschreven. Elk ander gebruik wordt afgeraden en kan leiden tot brand, letsel of elektrocutie.
- Controleer of het apparaat is losgekoppeld voordat u het gebruikt of verplaatst.
- Trek de stekker uit het stopcontact en verwijder deze om de stroomtoevoer te onderbreken. **TREK NIET AAN HET SNOER.**
- Steek geen voorwerpen in het rooster terwijl het apparaat in werking is, **DIT ZAL ERNSTIG PERSOONLIJK LETSEL VERROOZAKEN.**
- Dit apparaat kan worden gebruikt door kinderen vanaf 8 jaar en door personen met lichame-

lijke, zintuiglijke of verstandelijke beperking of door mensen zonder ervaring of kennis, mits zij onder correct toezicht staan of instructies voor het veilige gebruik van het apparaat hebben gekregen en de risico's hebben begrepen. Kinderen mogen niet met het apparaat spelen. Reiniging en onderhoud door de gebruiker mag niet door kinderen zonder toezicht worden uitgevoerd.

- De werking van elektrische apparatuur moet voortdurend onder toezicht staan in aanwezigheid van kinderen. Dit apparaat is geen speelgoed.
- Gebruik het apparaat niet op vochtige plaatsen, op plaatsen waar de temperatuur hoger is dan 40 °C of op stoffige plaatsen.
- Stel een baby of een ziek persoon niet lang zonder onderbreking bloot aan het apparaat.
- Zorg ervoor dat de plek waar het apparaat zich bevindt stabiel is.
- Dit apparaat is uitsluitend bedoeld voor huishoudelijk gebruik. Elk ander onderhoud dan reiniging of routineonderhoud door de gebruiker moet worden uitgevoerd door een gekwali-

ficeerde elektricien.

- Het gebruik van elk elektrisch apparaat omvat het naleven van enkele basisregels: RAAK HET APPARAAT NIET AAN MET NATTE HANDEN OF VOETEN - GEBRUIK HET APPARAAT NIET BUITEN - TREK NIET AAN DE STROOMKABEL OF HET APPARAAT ZELF OM DE STEKKER UIT HET STOPCONTACT TE VERWIJDEREN.
- HET APPARAAT LOSKOPPELEN VÓÓR HET VULLEN, ONDERHOUD OF EEN ANDERE INGREEP.
- Het apparaat niet gebruiken in de onmiddellijke nabijheid van badkuipen, wastafels, douches, zwembaden, enz.
- Het gebruik van dit apparaat in stand 0, 1 of 2 in een badkamer is ten strengste verboden.
- Het apparaat niet onderdompelen in water.
- Haal het apparaat niet uit elkaar om het risico op brand of elektrische schokken te verminderen.
- Er is geen reden om dit apparaat te openen om een bruikbaar onderdeel te vinden, omdat het dit niet bevat.
- Alleen bevoegd personeel mag

reparatiewerkzaamheden uitvoeren.

- Voor gebruik met water of reiniging de hoofdstukken TANKVULLING of ONDERHOUD raadplegen
- Het apparaat is strikt bestemd voor huishoudelijk gebruik.

Als de stroomkabel beschadigd is, moet deze worden vervangen door de fabrikant, zijn onderhoudsafdeling of een persoon met vergelijkbare kwalificaties om gevaar te voorkomen.

BESCHRIJVING

1. Bedieningspaneel
2. Luchtuitlaatrooster en oscillerende kleppen
3. Waterniveau-indicator
4. Waterniveauvenster
5. Luchtinlaatrooster
6. Koelfilter
7. Waterreservoir
8. Modi
9. Besturingsknoppen
10. Indicatielampje

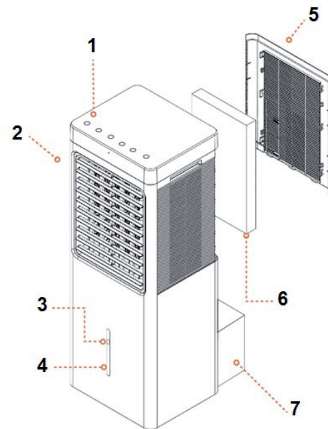

DE TANK VULLEN

HERINNERING: HET APPARAAT LOSKOPPELEN VÓÓR HET VULLEN, ONDERHOUD OF EEN ANDERE INGREEP.

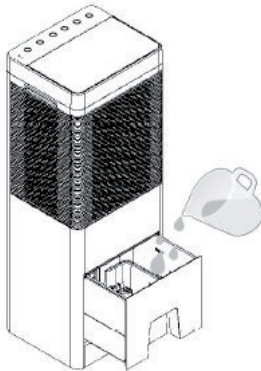

Raadpleeg de tekeningen in de bovenstaande beschrijving.

BELANGRIJK : zorg er bij het toevoegen van water aan de bovenste tank altijd voor dat het maximale niveau nooit wordt overschreden door het venster van het waterniveau te controleren.

1. Haal de tank voor de helft uit het apparaat.
2. Plaats voor een « koeler » effect de meegeleverde vriesblokken (2) of ijsblokjes in de tank vóór het vullen (belangrijk, anders bestaat er een risico op overlopen).
3. Vul de tank.
4. Plaats de tank terug op zijn plaats.

BELANGRIJK :

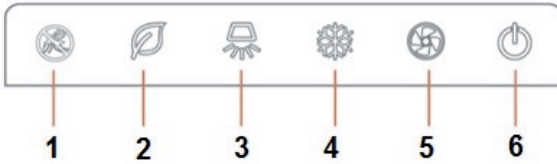

- het vulwater moet altijd fris en schoon zijn. Gebruik nooit iets anders dan water.
- **Om het risico op onaangename geurtjes te voorkomen: maak de tank minstens een keer per week volledig leeg en maak hem schoon; stop de bevochtigingsfunctie gedurende 15 minuten voordat u de ventilatie uitschakelt.**
- Het waterniveau mag nooit onder het «Min»-niveau (risico op schade aan de pomp) of nooit boven het «Max»-niveau (risico op overlopen) liggen.
- De vriesblokken moeten vóór gebruik in de vriezer worden geplaatst.
- Laat nooit water in een ongebruikt apparaat.
- **Ledig het apparaat in geval van langdurig niet-gebruik (zie paragraaf ONDERHOUD). Als deze instructie niet wordt gerespecteerd, kan de garantie vervallen.**

WERKING



1. Modus: « Mug »
2. Modus: « Anion »
3. Modus: « Oscillatie »
4. Modus: « Verkoeling »
5. Modus: « Ventilatie »
6. Inschakelen/uitschakelen (ON/OFF)

Sluit het apparaat aan op de stroomvoorziening. Het controlelampje  licht op om aan te geven dat het apparaat is verbonden met het netwerk.

Druk op de knop  op het bedieningspaneel of op ON/OFF op de afstandsbediening om het apparaat te starten of te stoppen. Na het inschakelen, wordt het indicatielampje  blauw. Het apparaat kan dan als volgt worden bediend:

Knop  : selectie van ventilatorsnelheden. Bij elke ondersteuning wordt een nieuwe snelheid geselecteerd volgens de volgende cyclus: 1 = zwak, 2 = gemiddeld, 3 = sterk. Het controlelampje dat overeenkomt met de geselecteerde modus gaat branden op het bedieningspaneel.

Knop  : Activeer en deactiveer de luchtscan (verticale raster). De bijbehorende indicator op het bedieningspaneel licht op wanneer scannen is ingeschakeld.

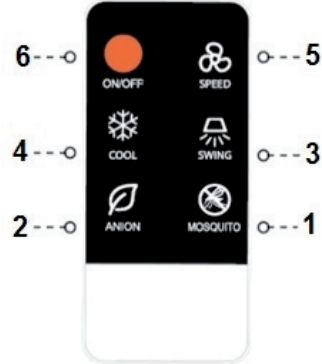

Knop  : activering van de waterpomp en luchtbevochtiging (Modus: « Verkoeling »).

BELANGRIJK: een luchtkoeler verlaagt de omgevingstemperatuur van een kamer niet. Hij bevochtigt de lucht en geeft een fris gevoel.

OPMERKING : Wanneer de modus « Verkoeling » is geactiveerd, pompt de pomp in de tank het water om het koelfilter te verzadigen. De lucht die door het filter stroomt, is daarom gevuld met water en geeft een fris gevoel. Het gevoel van frisheid in de modus « Verkoeling » hangt dus af van de relatieve luchtvochtigheid. **Daarom zal, wanneer de STERK-ventilatorsnelheid wordt geselecteerd, bij het overschakelen naar de modus « Verkoeling » de snelheid automatisch gedurende 30 seconden dalen tot ZWAK en zal de geselecteerde snelheid weer operationeel zijn.**

Sleutel  : de ANION-modus activeer

ren en deactiveren. De ionisator wordt gebruikt om de lucht te zuiveren: de negatieve ionen die door het apparaat worden gegenereerd (anionen) werken rechtstreeks in op de vervuilende deeltjes die in de lucht zweven en worden positief geladen (positief ion = kation). De anionen vangen de kationen op door ze te fixeren zodat ze op de grond vallen.

 : Activering en deactivering van de Mug-modus. Wanneer deze modus is geactiveerd, maakt het apparaat gebruik van echografie om muggen af te weren.

GEBRUIK VAN DE AFSTANDBEDIENING

Alle hierboven beschreven commando's zijn toegankelijk via de afstandsbediening.

De afstandsbediening wordt geleverd met batterij.

Verwijder vóór gebruik de beschermfolie van de batterij (trek aan het transparante lipje om deze te verwijderen).

De afstandsbediening gebruikt een

CR2025 (3V) lithiumbatterij. Gebruik geen andere soorten batterijen.

Laad niet-oplaadbare batterijen niet op.

Waarschuwing: de polen van een batterij mogen nooit worden kortgesloten.

Zorg er bij het vervangen van de batterij voor dat de batterij correct is geïnstalleerd en let daarbij op de polariteit.

Verwijder de batterij uit de afstandsbediening in geval van langdurig niet-gebruik.

Om de batterij te verwijderen: 1) druk op de linkerkant van de houder. 2) Trek

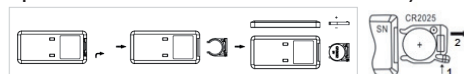

deze voorzichtig naar buiten.

Gooi uw gebruikte batterij niet weg in de gewone vuilnisbak. Gooi deze weg op een geschikte locatie voor het recyclen van batterijen.

Houd batterijen uit de buurt van kinderen. Niet in het vuur gooien. In geval van lekkage en oogcontact grondig spoelen en onmiddellijk medische hulp inroepen.

ONDERHOUD

HERINNERING: HET APPARAAT LOSKOPPELEN VÓÓR HET VULLEN, ONDERHOUD OF EEN ANDERE INGREEP.

- zorg er altijd voor dat het apparaat is uitgeschakeld voordat u het filterrooster demonteert of de watertank verwijdert.
- Het apparaat moet regelmatig worden gereinigd en gecontroleerd. De tank

minstens één keer per week.

- Zorg ervoor dat er tijdens het reinigen geen water of andere vloeistoffen in contact komen met de motor.
- Gebruik een zachte vochtige doek om de buitenkant van uw apparaat te rei-

nigen en droog het vervolgens af.

- Gebruik een licht vochtige doek om de binnenkant van het apparaat (tankgedeelte) te reinigen.
- Gebruik geen VERDUNNER, ALCOHOL of ANDERE CHEMICALIËN om uw apparaat te reinigen.
- Het filterrooster aan de achterkant van het apparaat kan worden verwijderd door de 4 bevestigingsschroeven los te draaien, het vervolgens iets van de bovenkant te kantelen en voorzichtig te trekken. Verwijder vervolgens het

filter (voor betere prestaties van het apparaat wordt het aanbevolen om het filter zeer regelmatig te reinigen). Reiniging gebeurt met een borstel of stofzuiger op een droog filter. Het is ook mogelijk om de grill en het filter schoon te maken met een beetje zeepwater (goed afspoelen en drogen voor montage). Let er bij het opnieuw monteren op dat u op de omgekeerde manier te werk gaat (niet forceren).

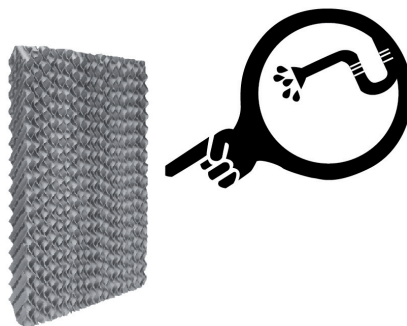
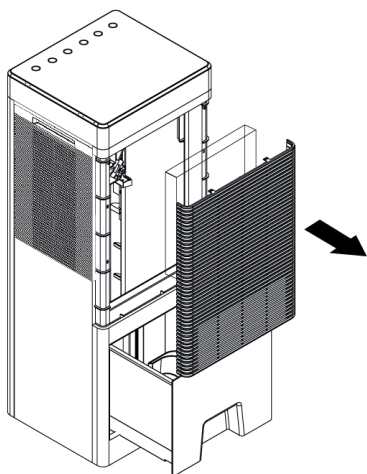

BELANGRIJK : voor de beste filterprestaties wordt het aanbevolen om de ontvochtigingsfunctie 15 minuten te stoppen voordat de ventilatie wordt uitgeschakeld.

- Ledig het apparaat in geval van langdurig niet-gebruik (als deze instructie niet wordt gerespecteerd, kan de garantie vervallen)
- Ledig de tank, maak hem schoon, droog hem af.

- Reinig de filter zoals hierboven beschreven en monteer hem opnieuw.
- Laat het apparaat ongeveer 30 minuten alleen in de ventilatiemodus werken om ervoor te zorgen dat alle interne onderdelen droog zijn.
- Trek de stekker uit het stopcontact en berg het netsnoer zorgvuldig op.
- Bescherm het apparaat tegen stoten en krassen en bewaar het op een droge plaats uit de buurt van licht.

TECHNISCHE KENMERKEN

	symbool	waarde	eenheid
Maximale luchtstroom	F	8.21	m ³ /min
Opgenomen vermogen	P	44.84	W
Servicewaarde	SV	0.18	(m ³ /min)/W
Stroomverbruik in "standby"-modus	PSB	0.27	W
Jaarlijks verbruik	Q	14651	kWh/a
Niveau van geluidsvermogen	LWA	63.3	dB(A)
Maximale lichtsnelheid	c	2,79	m/s
Meetnorm van de servicewaarde	GB/T 13380-2007		

WAARSCHUWINGEN VOOR DE JUISTE VERWIJDERING VAN HET PRODUCT ONDER DE EUROPESE RICHTLIJN 2012/19/EU



Volgens de gebruiksvoorwaarden mag het product niet bij het huishoudelijk afval worden gegooid. Het product moet worden overgedragen aan een van de selectieve inzamelingscentra van de gemeentelijke overheid of aan de wederverkopers die deze dienst aanbieden. Het apart verwijderen van een huishoudelijk apparaat vermijdt de negatieve milieu- en gezondheidsgevolgen die voortvloeien uit onjuiste verwijdering en maakt het mogelijk om de materialen waaruit het is opgebouwd terug te winnen om een aanzienlijke hoeveelheid energie en hulpbronnen te besparen. Om u eraan te herinneren dat u uw huishoudapparaten apart moet afvoeren, is het product voorzien van het symbool van een doorgestreepte vuilnisbak.

Vervaardigd in China

EUREM 5 RUE MONTGOLFIER 79230 PRAHECQ FRANKRIJK

Directe servicelijn: (33) 05 49 32 69 76

GARANTIEBEWIJS

STEMPEL VAN DE WEDERVERKOPER

DATUM:

NAAM VAN DE KLANT :

GARANTIE

Dit apparaat heeft 2 jaar garantie op onderdelen en arbeid. De garantie dekt geen schade veroorzaakt door: slecht gebruik, verslechtering door schok, val of atmosferisch fenomeen. In geval van storing moet het geheel (verpakking, product, accessoires) door de gebruiker worden geretourneerd (met port betaald indien verzonden per post. Pakketten met nog verschuldigde verzendkosten worden niet geaccepteerd.) naar het verkooppunt waar de verkoop plaatsvond, vergezeld van een fotokopie van het gedateerde aankoopbewijs met het stempel van de verkoper. Het apparaat wordt tijdens de garantieperiode gratis aan u geretourneerd en tegen betaling na deze periode.

