

TECNUM

- FR** *Scie sauteuse (Notice originale)*
- EN** *Jig saw (Original manual translation)*
- ES** *Sierra de calar (Traducción del manual de instrucciones original)*
- IT** *Seghetto elettronico (Traduzione dell'avvertenza originale)*
- PT** *Serra de saltar (Tradução do livro de instruções original)*
- NL** *Decoupeerzaag (Vertaling van de originele instructies)*



© FAR GROUP EUROPE

715309-Manual-A-20200626

FIG. A



FIG. C



FIG. E

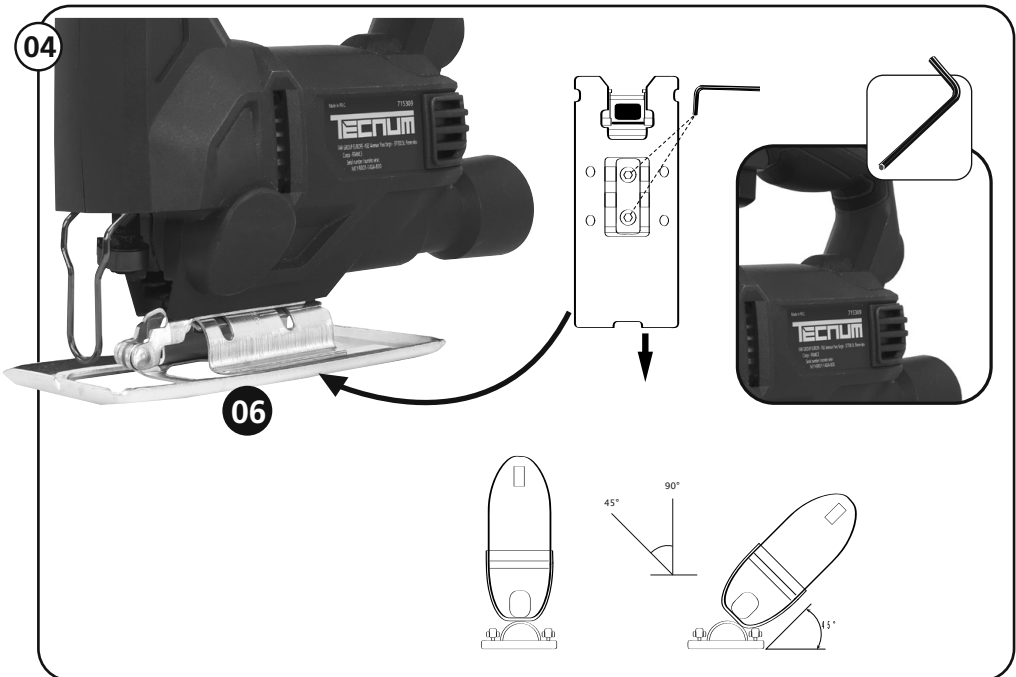
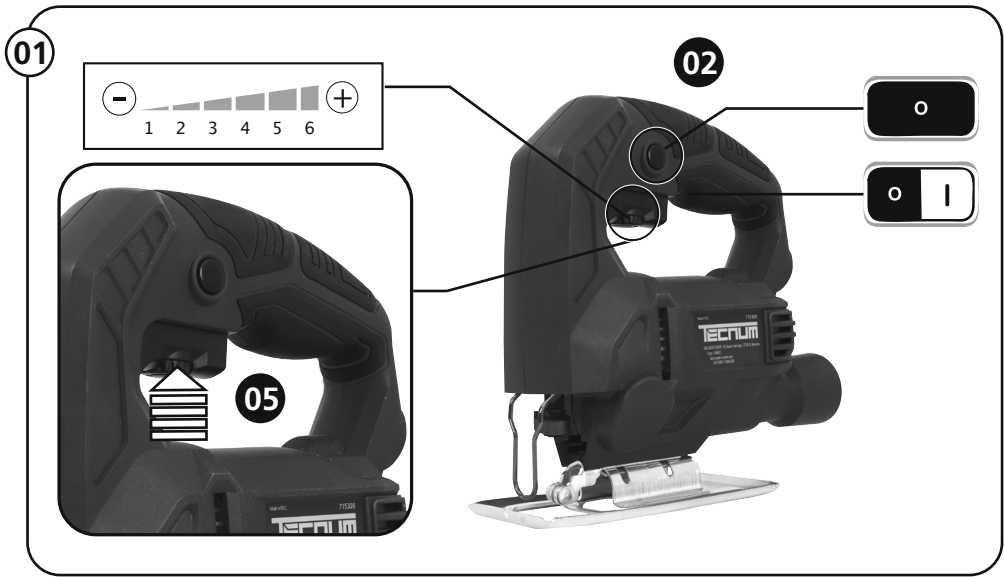

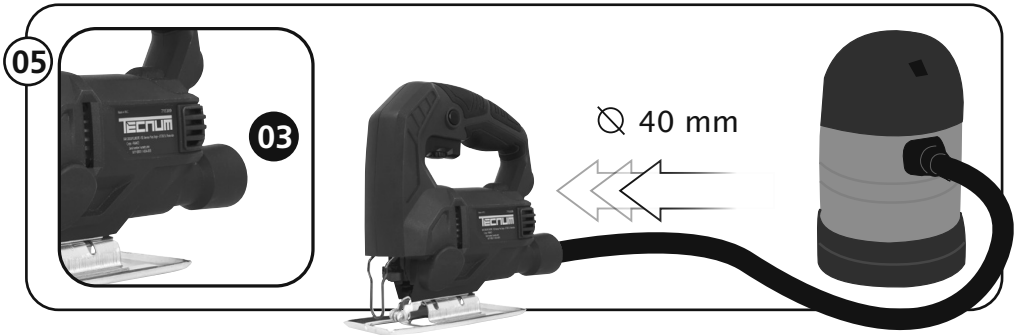
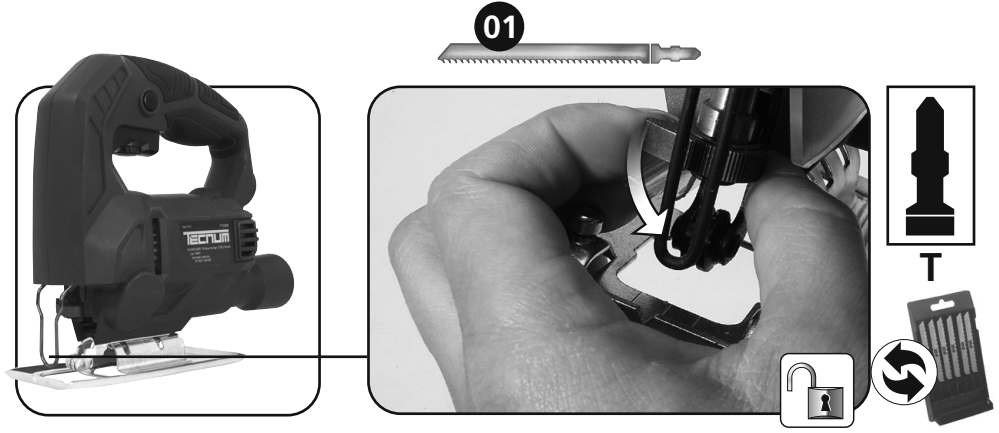

FIG. G



Description et repérage des organes de la machine**FIG. A & B**

- 01 Lame
- 02 Interrupteur
- 03 Collecteur de poussière
- 04 -
- 05 Variateur de vitesse
- 06 Réglage inclinaison de la base
- 07 -
- 08 -
- 09 -
- 10 -
- 11 -

Contenu du carton**FIG. C****Assemblage de la machine****FIG. D**

- 01 -
- 02 -
- 03 -

Fonctionnalité de la machine**FIG. E**

- 01 Mise en marche, réglage de la vitesse
- 02 -
- 03 -
- 04 Orientation de la base
- 05 Raccordement à un aspirateur
- 06 -
- 07 -

Réglages de la machine**FIG. F**

- 01 -

Remplacement des consommables**FIG. G**

- 01 Changement de lame

Nettoyage et entretien

- 01 Toujours utiliser une lame adaptée au matériau à travailler et non endommagé.

Description and location of machine parts**FIG. A & B**

- 01 Blade
- 02 Switch
- 03 Dust collector
- 04 -
- 05 Speed variator switch
- 06 Adjustment of the angle of the base
- 07 -
- 08 -
- 09 -
- 10 -
- 11 -

Contents of box**FIG. C****Assembling the machine****FIG. D**

- 01 -
- 02 -
- 03 -

Mounting of clamping vices**FIG. E**

- 01 Start-up of the machine, adjusting the speed
- 02 -
- 03 -
- 04 Orientation of the base
- 05 Connection to a vacuum cleaner
- 06 -
- 07 -

Settings of the machine**FIG. F**

- 01 -

Replacing consumables**FIG. G**

- 01 Changing the blade

Cleaning and maintenance

- 01 Always use a blade that is suited to the material being worked, and which is not damaged

Beschrijving en plaatsbepaling van de onderdelen**FIG. A & B**

- 01 Blad
- 02 Schakelaar
- 03 CoStofcollector
- 04 -
- 05 nter toerenregelaar
- 06 Afstelling van de helling van de voetplaat
- 07 -
- 08 -
- 09 -
- 10 -
- 11 -

Inhoud van het karton**FIG. C****Assemblage van de machine****FIG. D**

- 01 -
- 02 -
- 03 -

Reiniging en onderhoud**FIG. E**

- 01 Aanzetten, afstelling van de versnelling
- 02 -
- 03 -
- 04 Oriëntatie van de vloerplaat
- 05 Aansluiting op een stofzuiger
- 06 -
- 07 -

Afstelling van de machine**FIG. F**

- 01 -

vervanging van de accessoires**FIG. G**

- 01 Verandering van de lamel

Reiniging en onderhoud

- 01 Gebruik altijd een onbeschadigd zaagblad dat geschikt is voor het te bewerken materiaal.

Descripción y localización de los elementos**FIG. A & B**

- 01 Espada
- 02 Interruptor
- 03 Colector de polvo
- 04 -
- 05 Variador de velocidad
- 06 Ajuste inclinación de la base
- 07 -
- 08 -
- 09 -
- 10 -
- 11 -

Contenido del cartón**FIG. C****Ensamblaje de la máquina****FIG. D**

- 01 -
- 02 -
- 03 -

Funcionalidad de la máquina**FIG. E**

- 01 Puesta en marcha, ajuste de la velocidad
- 02 -
- 03 -
- 04 Orientación de la base
- 05 Empalme con un aspirador
- 06 -
- 07 -

Ajuste de la máquina**FIG. F**

- 01 -

Cambio de los consumibles**FIG. G**

- 01 Cambio de hoja

Limpieza y mantenimiento

- 01 Utilizar siempre una hoja no deteriorada y adaptada al material que se tiene que trabajar.

Descrizione e localizzazione degli organi**FIG. A & B**

- 01 Lama
- 02 Interruttore
- 03 Collettore di polvere
- 04 -
- 05 Intervariatore della velocità
- 06 Regolazione pendenza della base
- 07 -
- 08 -
- 09 -
- 10 -
- 11 -

Contenuto della scatola**FIG. C****Assemblaggio della macchina****FIG. D**

- 01 -
- 02 -
- 03 -

Funzionalità della macchina**FIG. E**

- 01 Avvio, regolazione della velocità
- 02 -
- 03 -
- 04 Orientamento della base
- 05 Raccordo ad un aspiratore
- 06 -
- 07 -

Regolazione della macchina**FIG. F**

- 01 -

Sostituzione dei pezzi di ricambio**FIG. G**

- 01 Cambiare la lama

Pulizia e manutenzione

- 01 Utilizzare sempre una lama adattata al materiale da lavorare e non danneggiata.

Descrição e identificação dos órgãos**FIG. A & B**

- 01 Lâmina
- 02 Interruptor
- 03 Coletor de poeira
- 04 -
- 05 Variador de velocidade
- 06 Ajuste da inclinação da base
- 07 -
- 08 -
- 09 -
- 10 -
- 11 -

Conteúdo da caixa**FIG. C****Montagem da máquina****FIG. D**

- 01 -
- 02 -
- 03 -

Funcionalidade da máquina**FIG. E**

- 01 Accionamento, ajuste da velocidade
- 02 -
- 03 -
- 04 Orientação da base
- 05 Ligação a um aspirador
- 06 -
- 07 -

Ajuste de la máquina**FIG. F**









- 01 -

Substituição de consumíveis**FIG. G**

- 01 Substituição da lâmina

Limpeza e manutenção preventiva

- 01 Utilizar sempre uma lâmina não avariada, adaptada ao material a trabalhar.

	<p>Tension et fréquence assignée: Nominal frequency and power: Tensión y frecuencia fijada: Tensione e frequenza assegnata: Tensão e frequência fixa: Aangewezen spanning en frequentie:</p>	<p>230 V ~ 50 Hz</p>
	<p>Puissance assignée: Nominal power: Potencia fijada: Potenza assegnata: Potência assinada: Onbelast toerental:</p>	<p>450 W</p>
	<p>Vitesse à vide: No-load speed: Velocidad vacía: Velocità a vuoto: Velocidade no vácuo: Leerlaufdrehzahl:</p>	<p>0-3000 cps / min</p>
		<p>55 mm</p>
		<p>6 mm</p>
	<p>Poids : Weight : Peso : Peso : Gewicht :</p>	<p>1,4 kg</p>
	<p>Classe d'isolement : 2 Insulation class : 2 Aislamiento clase :2 Isolamento classe :2 Isolamento classe :2 Isolatie Klasse : 2</p>	<p>X</p>
	<p>Lire les instructions avant usage : Read the instructions before use : Léase las instrucciones antes de usar : Leggere le istruzioni prima dell'uso : Ler as instruções antes da utilização : Lees voor het gebruik de instructies :</p>	<p>X</p>
	<p>Danger : Danger : Peligro : Pericolo : Perigo : Gevaar :</p>	<p>X</p>

	Niveau de vibration : Hand/arm vibration level : Nivel de vibración mano/brazo : Livello di vibrazione mano/braccio : Nível de vibração mão/braço : Trillingsniveau hand/arm :	11,62 m / s²
--	---	--------------------------------

VIBRATIONS:

Total des valeurs de vibration (somme vectorielle des trois directions) déterminée selon EN 60745:

a_{hcw} (travail du bois)	11,62 m/s ²
Incertitude K_{cw}	0,37 m/s ²

L'amplitude d'oscillation peut être utilisée comme valeur de comparaison d'outils électroportatifs.

Attention: Si l'outil électroportatif est utilisé pour d'autres applications, avec d'autres outils de travail, l'amplitude d'oscillation peut être différente.

	Niveau de puissance acoustique : Acoustic power level : Nivel de potencia acústica : Livello di potenza acustica: Nível de potência acústica: Niveau akoestisch vermogen :	97 dB (A)
---	---	------------------

NIVEAU SONORE D'EMISSION:

A VIDE

Pression acoustique L _{pA} poste opérateur	86 dB
Incertitude	3

Puissance acoustique L _{WA}	97 dB
Incertitude	3

Valeurs déterminées suivant le code d'essai de l'annexe B de la norme EN 61029-1 avec emploi des normes de base ISO 11201 et ISO 3744.

Les niveaux de pression acoustique obtenus in situ dépendent:

- Des niveaux réels de la machine considérées, en prenant en compte les incertitudes déclarées;
- Du local et de l'installation de la machine. Préférez une pièce dont l'acoustique est plus feutrée. Evitez les pièces vide à grande résonance. Placez vous auprès d'une fenêtre le cas échéant.
- Des outils montés, des pièces travaillées, des réglages choisis,...

	Niveau de pression acoustique : Acoustic pressure level : Nivel de presión acústica : Livello di pressione acustica : Nível de pressão acústica : Niveau akoestische druk :	86 dB (A)
---	--	------------------

	Porter des lunettes de sécurité : Wear protective eyewear : Llevar puestas gafas protectoras : Portare de gli occhiali di sicurezza : Utilizar óculos de seguridad : Draag een veiligheidsbril :	X
---	---	---

	Porter un masque anti-poussière: Wear a dust mask : Llevar puesta una careta de protección contra el polvo : Indossare una mascherina anti-polvere : Utilizar uma máscara anti-poeira : Draag een stofmasker :	X
---	---	---

	Porter une protection auditive: Wear hearing protective equipment: Llevar puesta una protección auditiva: Portare una protezione uditiva: Utilizar uma protecção auditiva: Draag gehoorbeschermers:	X
---	--	---

	Porter des gants : Use rubber gloves : Llevar guantes de protección : Indossare i guanti di protezione : Utilizar luvas de protecção : Draag veiligheidshandschoenen :	X
---	---	---

	Soumis à recyclage Subjected to recycling Sujeto a reciclaje Sottoposti a riciclaggio Não deite no lixo : Niet wegwerpen :	X
--	---	---

Recyclage des déchets :

Les outils, accessoires et leur emballages doivent suivre une voie de recyclage adaptée. Conformément aux directives Européenne 2012/19/UE et 2006/66/CE, les composants d'un produit doivent être séparés, collectés, recyclés ou éliminés en conformité avec les réglementations environnementales en vigueur. Les appareils, batteries, piles, huiles, emballages devront être déposés dans les systèmes d'élimination des déchets spéciaux tels que déchetteries. Renseignez-vous auprès de votre commune pour connaître l'organisme le plus proche à même de retraiter ou de collecter ces déchets.

	Recyclable, soumis au tri sélectif Recyclable, subject to recycling Reciclables, sujetos a reciclaje Riciclabili, soggetti a riciclaggio Recicláveis, sujeito à reciclagem Recycleerbare, onderworpen aan recycling	X
---	--	---

	Conformité européenne Conforms to EC standards : Cumple con las directivas CE : Conforme alle norme CE : Conforme às normas CE : Voldoet aan de EG-normen :	X
---	--	---

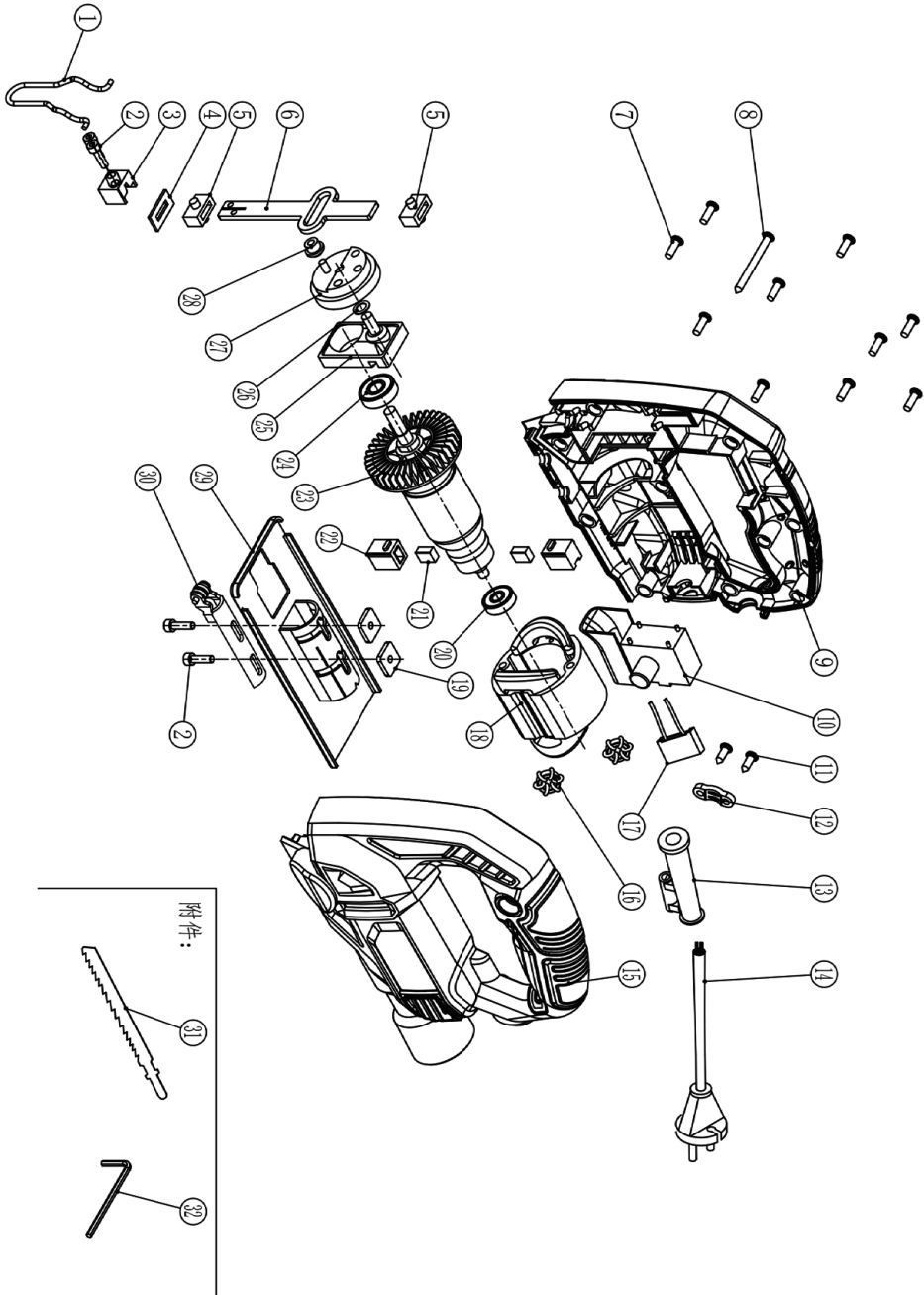



DECLARATION DE CONFORMITE
VERKLARING VAN OVEREENSTEMMING
DECLARACION DE CONFORMIDAD
DICHIARAZIONE DI CONFORMITA
DECLARATION CONFORMITY
DECLARAÇÃO DE CONFORMIDADE

Le soussigné,
Ondergetekende,
O abaixo assinado,

Personne autorisée à constituer
le dossier technique :
Christophe HUREL

El suscrito,
Il sottoscritto,
The undersigned,

Déclare par la présente que,
Verklaart hiermede dat,
Declara pela presente que,



Declaro por la presente, que,
Dichiare che,
Declares that,

FAR GROUP EUROPE
192, Avenue Yves Farge
37700 St. Pierre-des-Corps
FRANCE

Scie sauteuse / Jig saw / Sierra de calar / Seghetto elettronico / Serra de saltar / Decoupeerzaag

code

TECNUM / 715309 / TG55M5

Est conforme et satisfait aux directives et normes CE,
In overeenstemming is met en Voldoet aan EG richtlijnen,
Respeita e está em conformidade com as normas CE,

Cumple con la directivas de la CE,
È conforme alle direttive CEE,
Complies with the EEC directives and standards,

2014/30/EU 2006/42/EC 2011/65/EU&2015/863/EU

EN 62841-1:2015+AC:15
EN 62841-2-11:2016
EK9-BE-88(V2):2020

EN 55014-1:2017
EN 55014-2:2015
EN 61000-3-2:2014
EN 61000-3-3:2013

Christophe HUREL,
Président Directeur Général
22/05/2020
Fait à St. Pierre-des-Corps

FR. GARANTIE

Cet outil est garanti contractuellement contre tout vice de construction et de matière, à compter de la date de vente à l'utilisateur et sur simple présentation du ticket de caisse. La garantie consiste à remplacer les parties défectueuses. Cette garantie n'est pas applicable en cas d'exploitation non conforme aux normes de l'appareil, ni en cas de dommages causés par des interventions non autorisées ou par négligence de la part de l'acheteur. La garantie ne s'applique pas sur les dommages causés par une défaillance de l'outil.

IT. GARANZIA

Quest' attrezzo è garantito per contratto contro qualsiasi difetto di costruzione e di materia, a partire dalla data di vendita all' utente e su semplice presentazione dello scontrino. La garanzia consiste nel sostituire le parti difettose. Questa garanzia non è applicabile in caso di sfruttamento non conforme alle norme dell' apparecchio, né in caso di danni causati da interventi non autorizzati o da negligenza da parte dell' acquirente. La garanzia non si applica ai danni causati da un' avaria dell' attrezzo.

EN. GARANTEE

This tool is guaranteed, in writing, against any defect in manufacture or parts from the date of sale, upon simple presentation of the sales slip. The guarantee is limited to the replacement of faulty parts. This guarantee is not applicable in the event of usage which is not conform with the intended usage of the apparatus, nor in the event of damage caused by unauthorised servicing or negligence on behalf of the purchaser. This guarantee does not apply to any damage caused by the failure of this tool.

ES. GARANTIA

Esta herramienta se garantiza contractualmente contra todo defecto de construcción y materia, a partir de la fecha de venta a l' usuario y sobre simple presentación del recibo de caja. La garantía consiste en sustituir a las partes defectuosas. Esta garantía no es aplicable en caso de explotación no conforme a las normas del aparato, ni en caso de daños causados por intervenciones no autorizadas o por negligencia por parte del comprador. La garantía no se aplica sobre los daños causados por un fallo del herramienta.

NL. GARANTIE

Dit gereedschap heeft een garantie tegen constructiefouten en materiaaldefecten, die geldig is vanaf de aankoopdatum door de gebruiker, op vertoning van de kassabon. De garantie betreft de vervanging van de defecte onderdelen. Deze garantie is niet van toepassing indien het apparaat niet volgens de normen gebruikt is, noch in geval van schade veroorzaakt door oneigenlijk gebruik of nalatigheid van de koper. De garantie is niet van toepassing op schade voortvloeiend uit een defect van het gereedschap.

PT. GARANTIA

Esta ferramenta tem uma garantia contratual contra qualquer defeito de construção e de material, a partir da data de venda ao utilizador e sobre simples apresentação do talão da caixa. A garantia consiste em substituir as partes defeituosas. Esta garantia não é aplicável no caso de exploração não conforme às normas do aparelho, nem em caso de danos causados pelas intervenções não autorizadas ou por negligência da parte do comprador. A garantia não se aplica para os danos causados por uma falha da ferramenta.