

Bestherm®

MANUEL D'INSTRUCTIONS

Hanae

Modèles : HJ5EDBF, HJ8EDBF



Réservé à un usage domestique



CONSIGNES DE SÉCURITÉ

MERCI DE BIEN VOULOIR LIRE LES CONSIGNES DE SÉCURITÉ ATTENTIVEMENT AVANT D'UTILISER L'APPAREIL.

- Cet appareil peut être utilisé par des enfants âgés d'au moins 8 ans et par des personnes ayant des capacités physiques, sensorielles ou mentales réduites ou dénuées d'expérience ou de connaissance, s'ils (si elles) sont correctement surveillé(e)s ou si des instructions relatives à l'utilisation de l'appareil en toute sécurité leur ont été données et si les risques encourus ont été appréhendés. Les enfants ne doivent pas jouer avec l'appareil. Le nettoyage et l'entretien par l'utilisateur ne doivent pas être effectués par des enfants sans surveillance.
- Il convient de maintenir à distance les enfants de moins de 3 ans, à moins qu'ils ne soient sous une surveillance continue.
- Les enfants âgés entre 3 ans et 8 ans doivent uniquement mettre l'appareil en marche ou à l'arrêt, à condition que ce dernier ait été placé ou installé dans une position normale prévue et que ces enfants disposent d'une surveillance ou aient reçu des instructions quant à l'utilisation de l'appareil en toute sécurité et en comprennent bien les dangers potentiels.
- Les enfants âgés entre 3 ans et 8 ans ne doivent ni brancher, ni régler ni nettoyer l'appareil, et ni réaliser l'entretien de l'utilisateur.
- **ATTENTION** - Certaines parties de ce produit peuvent devenir très chaudes et provoquer des

brûlures. Il faut prêter une attention particulière en présence d'enfants et de personnes vulnérables.

- Si le câble d'alimentation est endommagé, il doit être remplacé par le fabricant, son service après vente ou des personnes de qualification similaire afin d'éviter un danger.
- L'appareil de chauffage ne doit pas être placé juste en dessous d'une prise de courant.



- **MISE EN GARDE** : Pour éviter une surchauffe, ne pas couvrir l'appareil de chauffage.
- Ne pas utiliser cet appareil de chauffage avec un programmateur, une minuterie, un système de commande à distance séparé ou tout autre dispositif qui met l'appareil de chauffage sous tension automatiquement, car il y a risque de feu si l'appareil est recouvert ou placé de façon incorrecte.
- **ATTENTION** : Afin d'éviter tout danger dû au réarmement intempestif du coupe-circuit thermique, cet appareil ne doit pas être alimenté par l'intermédiaire d'un interrupteur externe, comme une minuterie, ou être connecté à un circuit qui est régulièrement mis sous tension et hors tension par le fournisseur d'électricité.
- Ce radiateur ne doit pas être jeté avec les ordures ménagères ; il doit être apporté à un centre local de récupération et de recyclage des appareils électriques.
- L'appareil de chauffage doit être installé de façon telle que les interrupteurs et autres dispositifs de

commande ne puissent pas être touchés par une personne dans la baignoire ou la douche.

- Un moyen de déconnexion du réseau d'alimentation ayant une distance d'ouverture des contacts de tous les pôles doit être prévu dans la canalisation fixe conformément aux règles d'installation.
- **Avertissement:** si cet appareil est installé dans une salle de bain, il doit être installé au minimum à 60 cm d'une baignoire ou d'une douche, conformément aux exigences de la norme française d'installation électrique NFC15-100.
- L'appareil doit être alimenté par l'intermédiaire d'un dispositif à courant différentiel résiduel (DDR) ayant un courant différentiel de fonctionnement assigné ne dépassant pas 30 mA.
- S'il est installé dans une salle de bain, un RCD de 30 mA doit être utilisé.
- **MISE EN GARDE:** Cet appareil est destiné seulement au séchage du linge lavé à l'eau.
- **MISE EN GARDE:** Pour éviter tout danger pour les très jeunes enfants, il est recommandé d'installer cet appareil de façon telle que le barreau chauffant le plus bas soit au moins à 600 mm au-dessus du sol.
- Pour votre sécurité, l'appareil est équipé d'un coupe-circuit thermique. En cas de surchauffe, l'alimentation électrique sera coupée.
- En ce qui concerne les informations détaillées sur la méthode de fixation et pour l'installation de l'appareil de chauffage destiné à être fixé par des vis ou d'autres moyens, référez-vous dans la section "INSTALLATION".

- En ce qui concerne les informations détaillées sur le raccordement du câble électrique, se référer à la section “RACCORDEMENT ÉLECTRIQUE”.

INSTALLATION

RECOMMANDATIONS IMPORTANTES A LIRE AVANT L'INSTALLATION

- Ne pas placer l'appareil juste en-dessous d'une prise de courant.
- Ne pas placer l'appareil dans une pièce humide ou à proximité d'un point d'eau.
- Ne pas utiliser l'appareil à l'extérieur.
- Ne pas installer l'appareil dans un courant d'air susceptible de perturber sa régulation.
- Ne pas placer l'appareil à proximité d'obstacle limitant la circulation de l'air autour.
- Fixer verticalement l'appareil au mur tel que décrit ci-dessous.
- Choisir des vis et chevilles adaptées aux matériaux du mur et au poids de l'appareil.

Pour accrocher votre sèche-serviette au mur

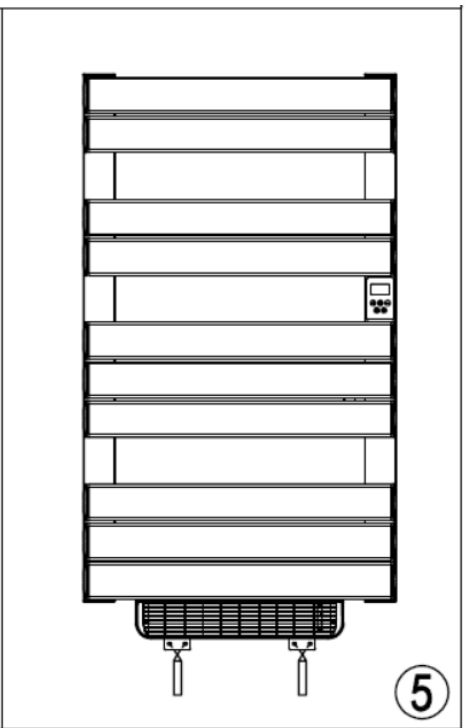
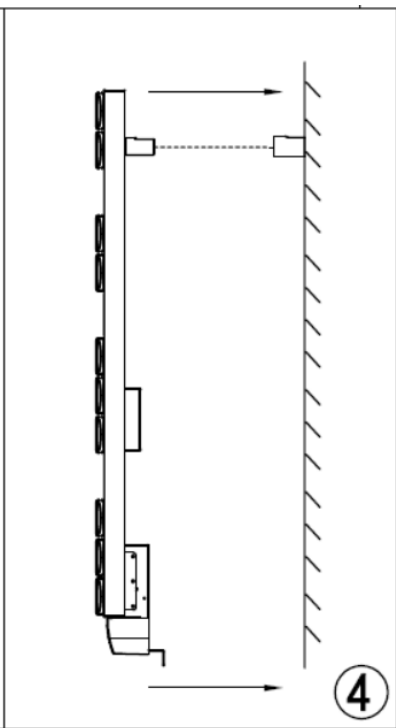
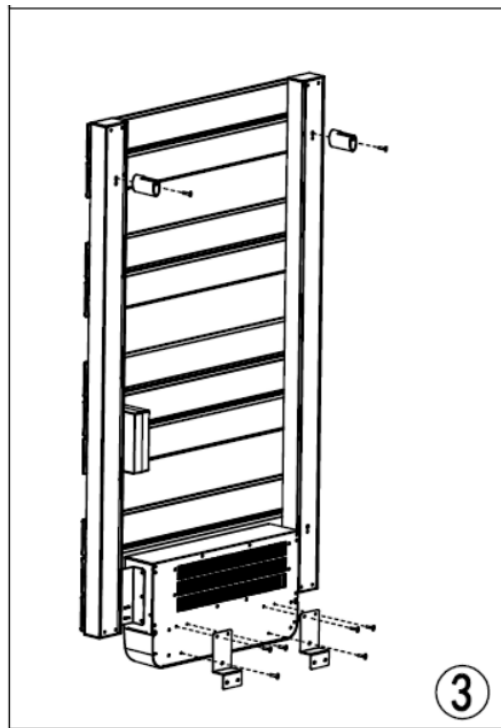
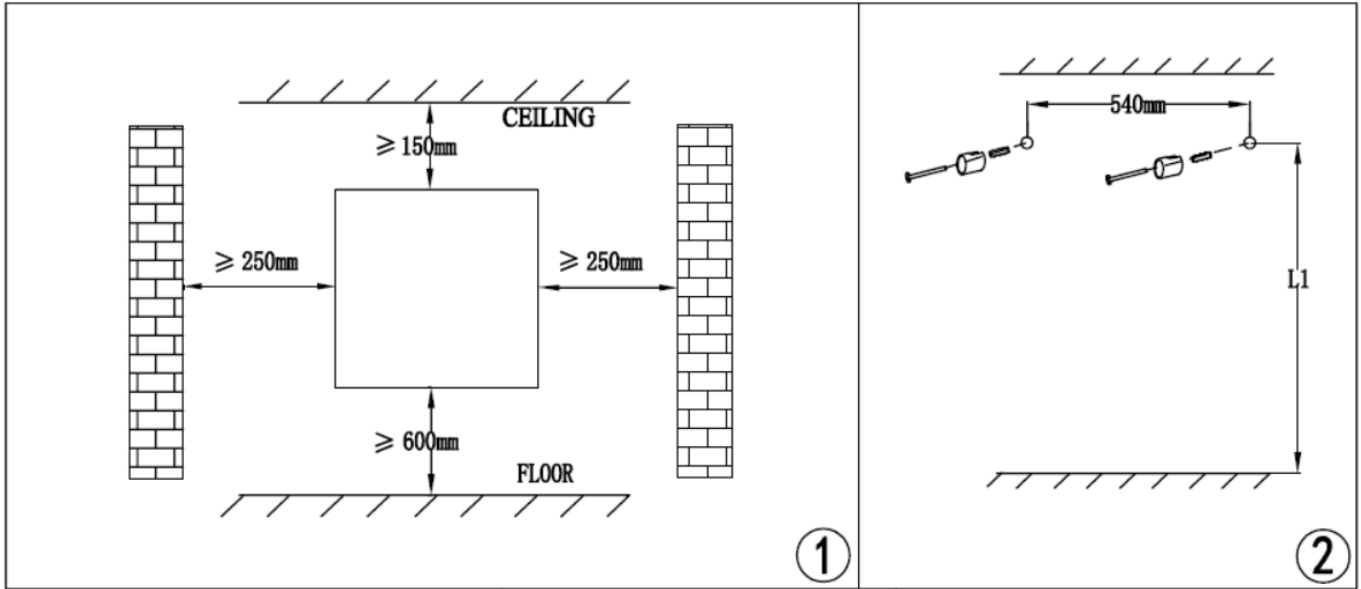

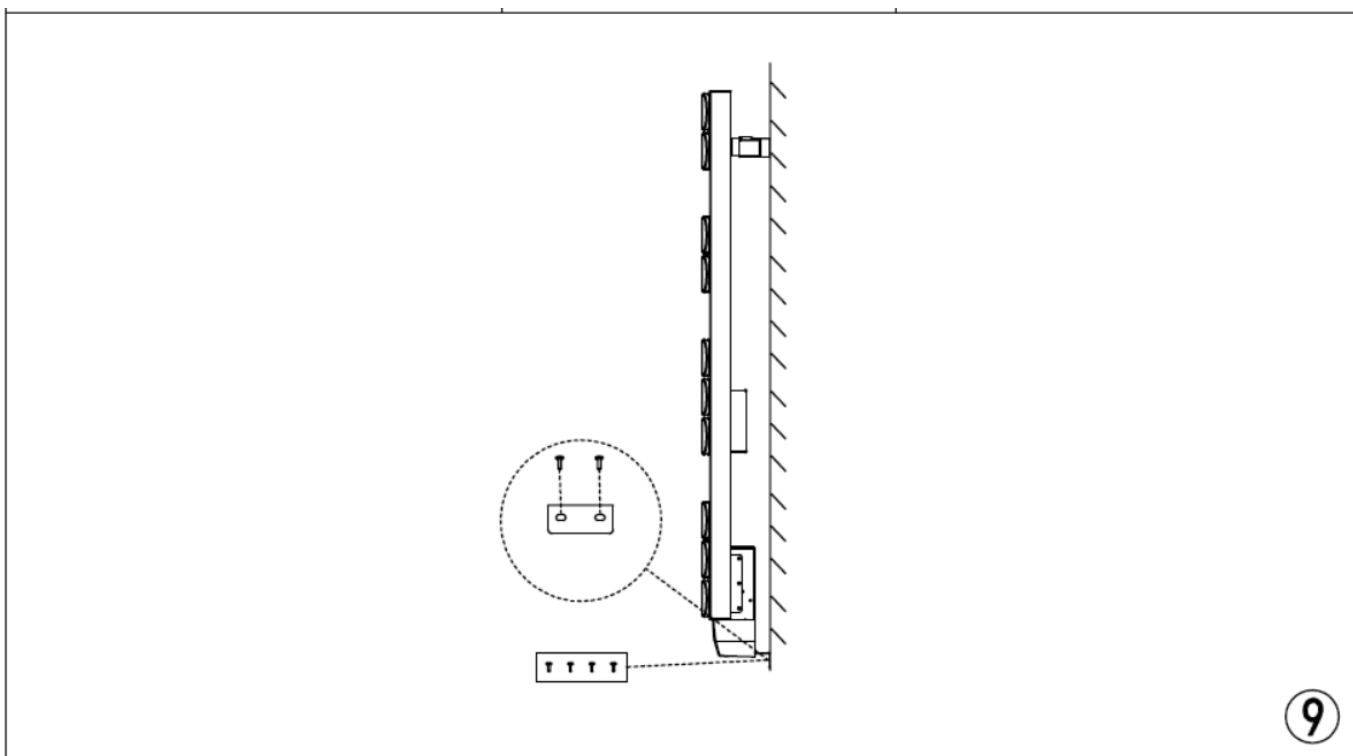
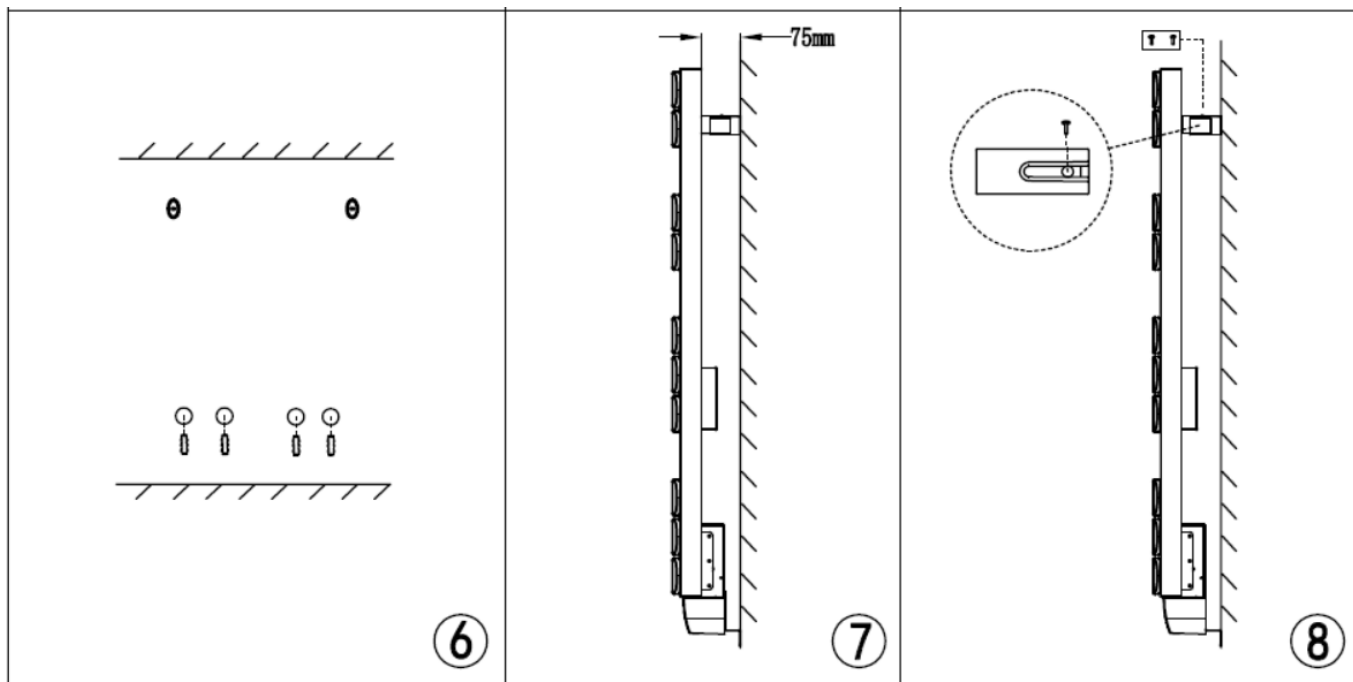

	HJ5EDBF	HJ8EDBF
L1	$\geq 1580\text{mm}$	$\geq 1950\text{mm}$

Pour accrocher votre chauffage au mur :
 1. Choisissez un emplacement adéquat pour le chauffage. (Figure 1)

2. Fixez les 2 tubes muraux (le plus petit) sur un mur plat et solide à l'aide des vis et des chevilles appropriées, conformément aux dimensions indiquées sur le schéma d'installation (fig. 2).
3. Fixez les 2 plus gros montants (le plus grand) et abaissez le support sur l'appareil. (Fig 3).
4. Placez l'appareil devant le mur et insérez le montant du corps dans les tubes muraux (Fig 4).
5. Marquez la position des trous pour les supports inférieurs. (Fig 5)
6. Percez des trous et insérez les bouchons en plastique. (Fig. 6)
7. Utilisez ensuite les vis fournies à cet effet pour maintenir l'appareil sur les tubes muraux fixés au mur. Après la fixation, la distance entre l'appareil et le mur est de 75 mm, comme indiqué sur le dessin. (Fig 7)
8. Placez l'appareil devant le mur et insérez les montants du corps dans les tubes muraux. (Fig 8)
9. Vissez fermement le support inférieur au mur. (Fig 9)

INSTALLATION DANS LA SALLE DE BAIN

Avertissement: cet appareil doit être installé uniquement dans le volume 2 ou hors volume d'une salle de bain conformément aux exigences de la norme française d'installation électrique NF C 15-100.
Note: Le schéma ci-dessous est donné uniquement à titre d'exemple.

Nous vous suggérons de contacter un électricien professionnel pour toute aide.

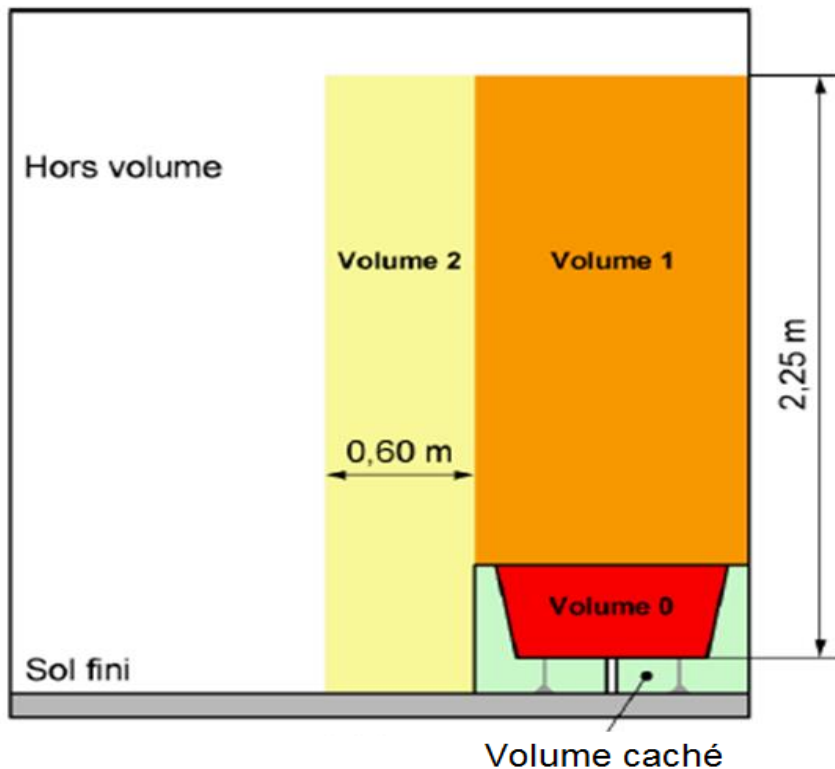

RACCORDEMENT ÉLECTRIQUE

ATTENTION : Avant toute intervention, coupez l'électricité au disjoncteur principal.

- L'installation doit être réalisée dans les règles de l'art et être conforme aux normes en vigueur dans le pays (NFC15-100 en France).
- L'appareil doit être raccordé dans un boîtier mural normalisé placé à 60 cm au moins du sol.
- L'appareil ne doit pas être raccordé sur une prise murale avec une fiche secteur.
- L'appareil doit être alimenté par l'intermédiaire d'un dispositif à courant différentiel résiduel (DDR) ayant un courant différentiel de fonctionnement assigné ne dépassant pas 30 mA.
- L'appareil ne doit pas être raccordé au fil de terre (fil jaune et vert).

RACCORDEMENT ELECTRIQUE

Fil bleu ou gris clair connecté à Neutre (230V)

Fil marron ou rouge connecté à Phase (230V)





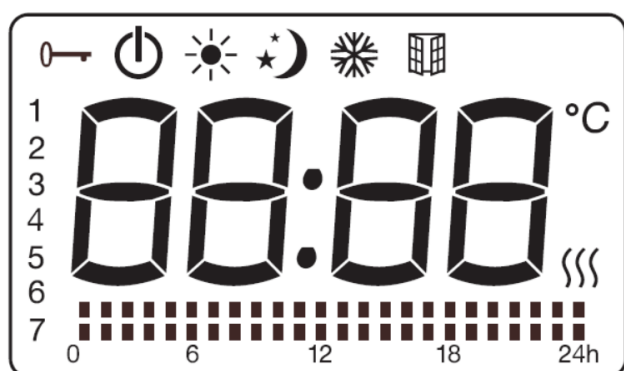

Fil noir connecté à Fil pilote. Fonction optionnelle à utiliser uniquement en cas de commande par un boîtier pilote.

ATTENTION ! Ne pas connecter le fil noir à la terre.

- En l'absence de fil pilote, isolez le bout dénudé du fil noir pour éviter tout contact électrique avec les autres fils ou la terre.

Écran LCD



Symbole	Fonction
	Mode veille (l'appareil ne fonctionne pas mais est mis sous tension)
	Mode hors gel (l'appareil maintient la température ambiante à environ 7°C)
	Mode confort (réglage de la température souhaitée)
	Mode eco (maintient la température ECO qui est égale à la température de confort abaissée de 3,5°C. Ce mode permet de diminuer la température sans dérégler la température souhaitée dans le mode confort)
	Mode pilote (programmes quotidiens par programmeur fil pilote)
	Verrouillage du clavier
	La fonction détection automatique d'aération

☰	Indicateur de chauffage (quand l'appareil chauffe, cette icône s'affiche. Elle disparaît quand la température détectée a atteint la température réglée.)
°C	Température (centigrades)
Réglage personnalisé du mode:	
▮	Confort
▮	Economique

Panneau de contrôle



Symbole	Fonction
⏻	Veille
OK-boost	bouton de confirmation ou maintenez pendant 3 secondes pour sélectionner le mode bSt1 / bSt2 / bSt3 / bSt4 ou appuyez brièvement sur sélectionner le mode de fonctionnement : Confort / ECO / Programme ou Fil pilote / Hors-gel
M	Appuyez M en même temps pour afficher le M de réglage : réglage du minuteur, réglage du mode Programme, Détection de fenêtre, verrouillage du clavier.
+ / -	Température/Temps/Jour de la semaine réglage

FONCTIONNEMENT

I. Sélectionner le mode (bouton OK-boost)

1. Pour la première fois que vous vous connectez à l'alimentation électrique et après que l'horloge est réglée, l'appareil sera en mode veille, et vous pouvez appuyer sur le bouton veille pour passer en mode confort.

Remarques : En cas de coupure de courant, l'appareil conserve en mémoire uniquement les paramètres, la température et le mode de fonctionnement. Quand le courant est rétabli, il faut régler à nouveau l'horloge pour pouvoir utiliser normalement le mode Programme.

Appuyez sur **OK-boost** pour sélectionner l'un des modes : Confort ☀ / ECO ☆ / Programme

 ou Fil Pilote. **P** / Hors-gel ❄.

2. Les modes Programme et Fil pilote s'excluent mutuellement. Quand l'appareil fonctionne dans le mode Programme, appuyez sur le bouton **M** pendant 3s pour qu'il bascule du mode Programme au mode Fil pilote.

Quand l'appareil fonctionne dans le mode Fil pilote, appuyez sur le bouton **M** pendant 3 s pour qu'il bascule du mode Fil pilote dans le mode Programme.

Les interfaces des modes Programme et Fil pilote sont les suivantes :

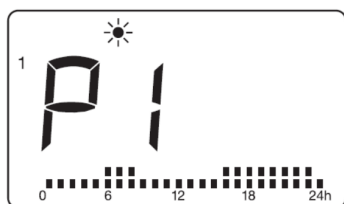

mode Programme

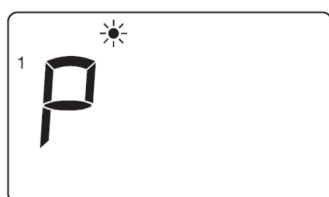

mode Fil pilote

Remarque : Pour le mode Programme, le réglage et la sélection du mode sont séparés. Pour régler le mode programme, appuyez sur **M** pour afficher le menu de réglage et sélectionner le réglage du mode Programme, puis appuyez sur **OK-boost** pour afficher l'interface de réglage. Pour plus de détails, consultez le sous-chapitre 2 « Régler le mode Programme » du chapitre III « Menu de réglage ».

Mode Fil pilote

Appuyez sur le bouton **OK-boost** pour sélectionner le mode Programme  ou Fil

pilote **P**. Dans le mode Fil pilote, sélectionnez le mode via la commande externe (pour la France uniquement). Pour les pays autres que la France, si vous choisissez le mode Fil pilote, l'appareil fonctionnera dans le mode Confort par défaut.

Quand l'interface est dans le mode Programme, appuyez sur le bouton **M** pendant 3 s pour qu'il bascule du mode Programme dans le mode Fil pilote.

Lorsque le contrôleur externe est programmé, l'affichage indique:

Réglage du mode commande du pilote	Icone affichée
Mode Confort ☀	P ☀
Mode Confort ☀ -1	P-1 ☀
Mode Confort ☀ -2	P-2 ☀
Mode Eco ☆	P ☆
Mode Hors Gel ❄	P ❄
Mode Veille	P ⏻

II. Mode Boost

Sous tous les autres modes de travail, à l'exception du mode programme ou du mode Fil pilote, maintenez le bouton OK-boost enfoncé pendant 3 secondes pour activer ou désactiver le mode boost. Lorsque bSt1 clignote à l'écran, appuyez sur +/- pour choisir entre bSt1, bSt2, bSt3, bSt4. Sous les modes Boost, l'appareil est obligé de fonctionner à 29°C.

bSt1: dans ce mode, l'appareil chauffe pendant une heure, puis le mode précédent est rétabli.

bSt2: dans ce mode, l'appareil chauffe pendant deux heures, puis le mode précédent est rétabli.

bSt3: le porte-serviettes et le ventilateur fonctionnent pendant une heure, puis revient au mode précédent.

bSt4: le porte-serviettes et le ventilateur fonctionnent pendant deux heures, puis revient au mode précédent.

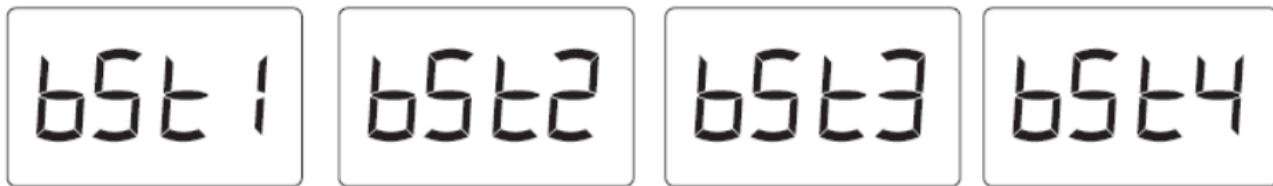

Pour quitter le mode boost, appuyez sur le bouton M ou maintenez OK-boost pendant 3 secondes.

III. Régler la température

1. Dans le mode Confort ou ECO (à l'exception du mode Hors-gel), la température est réglable. Appuyez sur + ou - pour régler la température désirée du mode Confort entre 5 °C et 29 °C. La différence de température entre le mode ECO et le mode Confort est de 3,5 °C, donc la plage de température du mode ECO est comprise entre 1,5 °C et 25,5 °C.
2. Appuyez sur les boutons autres que +/- pour finir le réglage ou attendez 5 s qu'il soit automatiquement sauvegardé.
3. Quand la température de la pièce est supérieure à la température réglée, le radiateur arrête de chauffer.



IV. Menu de réglage (M)

Appuyez **M** pour afficher l'interface du M de réglage.

Appuyez sur +/- pour sélectionner le réglage de l'horloge **12:00**, le réglage du mode

Programme , Détection de fenêtre , le réglage du verrouillage clavier .

L'icône sélectionnée clignote et les autres icônes restent allumées.

Appuyez **M** pour quitter le M de réglage ou attendez 30 s que l'appareil le quitte automatiquement et retourne à l'interface de fonctionnement.

1. Régler l'horloge **12:00**

Appuyez sur **M** pour afficher l'interface du menu de réglage, puis appuyez sur **+/-** pour sélectionner le réglage de l'horloge **12:00**. Quand **12:00** clignote, appuyez sur **OK-boost** pour commencer le réglage.

Appuyez sur **+/-** pour régler les heures entre 00 et 23.

Appuyez sur **OK-boost** pour confirmer le réglage des heures et passer au réglage des minutes (00~59).

Appuyez sur **OK-boost** pour confirmer le réglage des minutes et passer au réglage du jour de la semaine (1~7).

Appuyez sur **OK-boost** pour confirmer ou attendez 30 s que l'appareil sauvegarde automatiquement et retourne à l'interface de fonctionnement.

2. Régler le mode Programme



Dans le mode Programme, vous pouvez choisir l'un des 7 programmes de 24 h pré-réglés (P1~P7) pour chaque jour de la semaine. Les 7 programmes de 24 h pré-réglés (P1~P7) sont programmables. Pour chaque heure, vous pouvez choisir le mode Confort ou le mode ECO.

Dans le mode Programme, les réglages par défaut des jours 1 à 7 de la semaine sont les suivants :

Jours 1 à 5 : utilisation du programme P1,

Jours 6 et 7 : utilisation du programme P3.

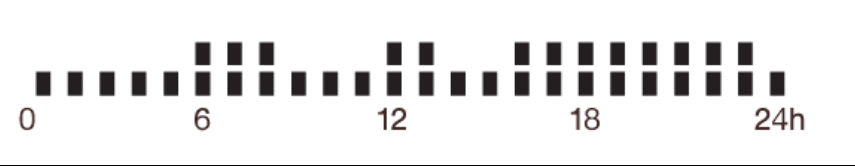
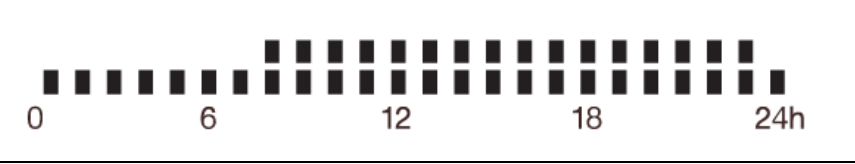
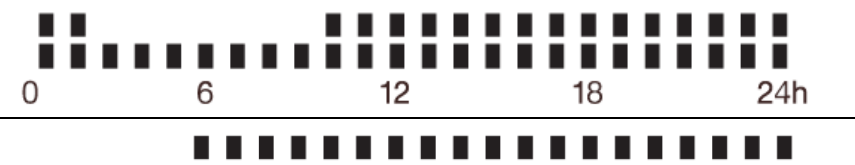
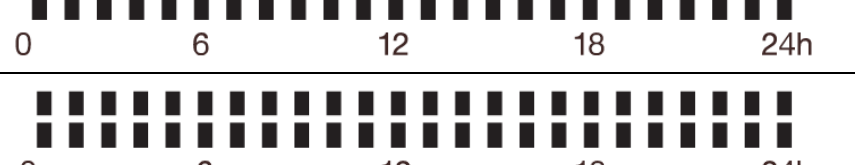
Les réglages par défaut des programmes P1 à P7 sont les suivants :

P1	
P2	
P3	
P4	
P5	
P6	
P7	

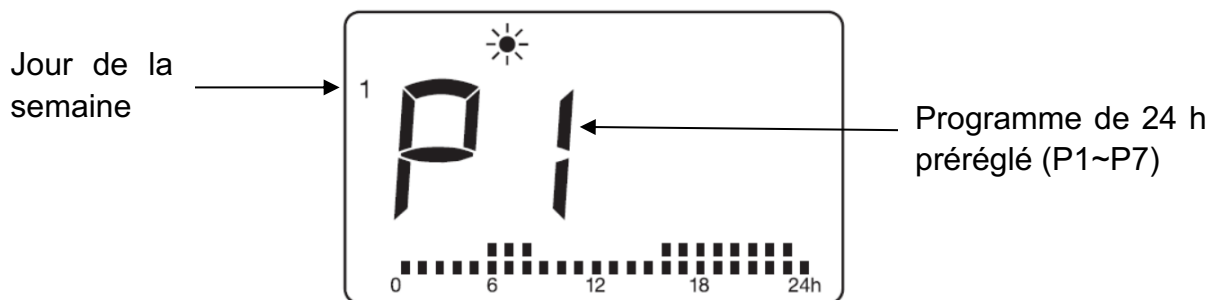

Appuyez **M** pour afficher l'interface du M de réglage et sélectionnez le réglage du mode Programme  avec **+/-**. Appuyez sur **OK-boost** pour afficher l'interface de réglage du mode Programme.

Appuyez sur **+/-** pour choisir un programme de P1 à P7 pour le jour 1 (Lundi). Appuyez sur **OK-boost** pour confirmer et choisir pour le jour suivant. Après avoir terminé le réglage du jour 7 (Dimanche), appuyez sur **OK-boost** pour confirmer ou attendez 30 s que l'appareil retourne automatiquement à l'interface de fonctionnement.



Réglages des 7 programmes de 24 h pré-réglés (P1~P7)

Dans l'interface de réglage du mode Programme, quel que soit le jour, vous pouvez choisir le programme P1 à P7, appuyez sur **OK-boost** pendant 3 s pour afficher l'interface de réglage du mode. Les réglages sont mémorisés (en cas de coupure de courant, ils restent mémorisés).

1. Sélectionnez le mode pour l'heure : appuyez sur **+** pour sélectionner le mode Confort , appuyez sur **-** pour sélectionner le mode ECO  ou sur **OK** pour conserver le réglage précédent. Ensuite, l'appareil passe automatiquement au réglage de l'heure suivante.

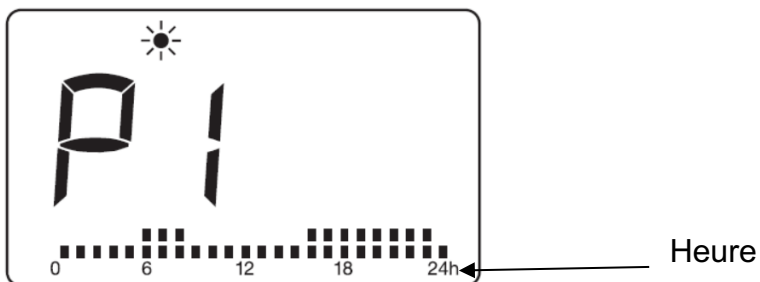

2. À la dernière heure, appuyez sur **+/-** ou sur **OK-boost** pour terminer le réglage et retourner à l'interface de réglage initiale.

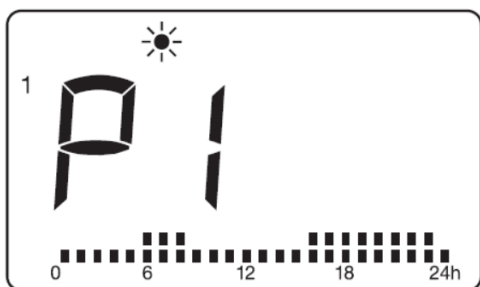

Par exemple, si vous effectuez le réglage de P1 depuis l'interface ci-dessous (jour 1, P1), l'appareil retournera à l'interface ci-dessous (jour 1, P1) quand vous aurez fini le réglage de la 24^e heure de P1.



Remarques :



1. En cas de coupure de courant, l'appareil conserve en mémoire uniquement les paramètres, la température et le mode de fonctionnement. Quand le courant est rétabli, il faut régler à nouveau l'horloge pour pouvoir utiliser normalement le mode Programme.
2. Après avoir terminé les réglages du mode Programme, ils sont sauvegardés, mais l'appareil ne commence pas automatiquement à fonctionner dans le mode Programme. Vous devez appuyer sur OK-boost pour sélectionner le mode Programme et faire fonctionner le radiateur dans ce mode.

3. Mode détection de fenêtre

Appuyez **M** pour afficher l'interface du menu de réglage et sélectionnez la fonction de détection de fenêtre avec +/- . Appuyez sur +/- . pour choisir "ON" ou "OFF". Si "ON" est sélectionné, la fonction de détection automatique d'aération est activée et l'icône "  " apparaîtra à l'écran. Lorsque la baisse de température est détectée, l'appareil passe automatiquement en mode hors gel avec l'icône  clignotant. Lorsque l'augmentation de température est détectée, l'appareil reviendra au mode précédent avec l'icône  allumée. Vous pouvez choisir "OFF" pour désactiver la fonction de détection automatique d'aération.

Remarques: la fonction de détection automatique d'aération n'est pas disponible en mode hors gel et mode boost.

4. Verrouillage du clavier



Appuyez **M** pour afficher l'interface du menu de réglage, puis sur +/- pour sélectionner l'icône du verrouillage du clavier , ensuite appuyez sur **OK-boost** pour activer le verrouillage du clavier  et retourner à l'interface de fonctionnement.

Pour désactiver le verrouillage, appuyez sur **M** pendant 3 s.

Verrouillage du clavier



Remarques :

1. Le verrouillage du clavier ne verrouille pas le bouton veille .
2. Le verrouillage du clavier est automatiquement désactivé dans les cas suivants :
 - 1) L'appareil est mis en veille en appuyant sur le bouton veille .
 - 2) L'appareil est débranché de l'alimentation électrique.

CARACTERISTIQUES TECHNIQUES

Modèle	HJ5EDBF	HJ8EDBF
Tension nominale	230 V ~	230 V ~
Fréquence nominale	50 Hz	50 Hz
Puissance nominale	1500 W	1750 W
Classe de protection	II	II
Protection IP	IP24	IP24
Fil pilote	6 ordres	6 ordres

Exigences d'informations applicables aux dispositifs de chauffage décentralisés électriques

Référence(s) du modèle: HJ5EDBF					
Caractéristique	Symbole	Valeur	Unité	Caractéristique	Unité
Puissance thermique				Type d'apport de chaleur, pour les dispositifs de chauffage décentralisés électriques à accumulation uniquement (sélectionner un seul type)	
Puissance thermique nominale	P_{nom}	1,5	kW	contrôle thermique manuel de la charge avec thermostat intégré	[non]
Puissance thermique minimale (indicative)	P_{min}	0,5	kW	contrôle thermique manuel de la charge avec réception d'informations sur la température de la pièce et/ou extérieure	[non]
Puissance thermique maximale continue	$P_{max,c}$	1,5	kW	contrôle thermique électronique de la charge avec réception d'informations sur la température de la pièce et/ou extérieure	[non]
Consommation d'électricité auxiliaire				puissance thermique réglable par ventilateur	[non]
À la puissance thermique nominale	eI_{max}	0	kW	Type de contrôle de la puissance thermique/de la température de la pièce (sélectionner un seul type)	
À la puissance thermique minimale	eI_{min}	0	kW	contrôle de la puissance thermique à un palier, pas de contrôle de la température de la pièce	[non]
En mode veille	eI_{SB}	0,00021	kW	contrôle à deux ou plusieurs paliers manuels, pas de contrôle de la température de la pièce	[non]
				contrôle de la température de la pièce avec thermostat mécanique	[non]
				contrôle électronique de la température de la	[non]

		pièce	
		contrôle électronique de la température de la pièce et programmateur journalier	[non]
		contrôle électronique de la température de la pièce et programmateur hebdomadaire	[oui]
		Autres options de contrôle (sélectionner une ou plusieurs options)	
		contrôle de la température de la pièce, avec détecteur de présence	[non]
		contrôle de la température de la pièce, avec détecteur de fenêtre ouverte	[oui]
		option contrôle à distance	[non]
		contrôle adaptatif de l'activation	[non]
		limitation de la durée d'activation	[non]
		capteur à globe noir	[non]
Coordonnées de contact	de Samse Log Appro Rue Jacqueline Auriol, ZAC Airparc Ouest, 38590 Brezins - France		

Référence(s) du modèle: HJ8EDBF					
Caractéristique	Symbole	Valeur	Unité	Caractéristique	Unité
Puissance thermique				Type d'apport de chaleur, pour les dispositifs de chauffage décentralisés électriques à accumulation uniquement (sélectionner un seul type)	
Puissance thermique nominale	P_{nom}	1,75	kW	contrôle thermique manuel de la charge avec thermostat intégré	[non]
Puissance thermique minimale (indicative)	P_{min}	0,75	kW	contrôle thermique manuel de la charge avec réception d'informations sur la température de la pièce et/ou extérieure	[non]
Puissance thermique maximale continue	$P_{max,c}$	1,75	kW	contrôle thermique électronique de la charge avec réception d'informations sur la température de la pièce et/ou extérieure	[non]
Consommation d'électricité auxiliaire				puissance thermique réglable par ventilateur	[non]
À la puissance	eI_{max}	0	kW	Type de contrôle de la puissance thermique/de la	

thermique nominale				température de la pièce (sélectionner un seul type)	
À la puissance thermique minimale	e_{lmin}	0	kW	contrôle de la puissance thermique à un palier, pas de contrôle de la température de la pièce	[non]
En mode veille	e_{SB}	0,00021	kW	contrôle à deux ou plusieurs paliers manuels, pas de contrôle de la température de la pièce	[non]
				contrôle de la température de la pièce avec thermostat mécanique	[non]
				contrôle électronique de la température de la pièce	[non]
				contrôle électronique de la température de la pièce et programmateur journalier	[non]
				contrôle électronique de la température de la pièce et programmateur hebdomadaire	[oui]
				Autres options de contrôle (sélectionner une ou plusieurs options)	
				contrôle de la température de la pièce, avec détecteur de présence	[non]
				contrôle de la température de la pièce, avec détecteur de fenêtre ouverte	[oui]
				option contrôle à distance	[non]
				contrôle adaptatif de l'activation	[non]
				limitation de la durée d'activation	[non]
				capteur à globe noir	[non]
Coordonnées de contact	Samse Log Appro Rue Jacqueline Auriol, ZAC Airparc Ouest, 38590 Brezins - France				

MAINTENANCE

1. Isolez toujours l'appareil de l'alimentation électrique et laissez-le refroidir avant toute opération de maintenance.
2. Utilisez un aspirateur pour enlever la poussière des grilles.
3. Nettoyez l'extérieur de l'appareil en l'essuyant avec

un linge humide et en le séchant avec un linge sec.
N'immergez jamais l'appareil dans l'eau et ne laissez jamais d'eau pénétrer dans l'appareil.

RECYCLAGE (ELIMINATION DU PRODUIT EN FIN DE VIE)



Le pictogramme de la poubelle barrée indique que le produit doit faire l'objet d'un tri. Il doit être recyclé conformément à la réglementation environnementale locale en matière de déchets. En triant les produits portant ce pictogramme, vous contribuez à réduire le volume des déchets incinérés ou enfouis, et à diminuer tout impact négatif sur la santé humaine et l'environnement.



Importé par: Samse Log Appro
Rue Jacqueline Auriol, ZAC Airparc Ouest, 38590 Brezins - France
Fabriqué en Chine
www.bestherm.fr