



Gamme  
**ARCHI**  
NOTICE D'UTILISATION

Avant installation, lire attentivement les instructions. Conserver précieusement cette notice.

## SPOT CARRÉ ONYX



RGB & BLANC DYNAMIQUE

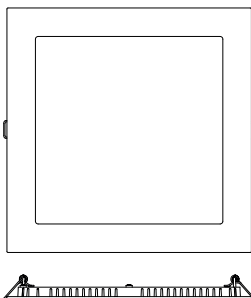

**COULEUR CHANGEANTE  
+ BLANC dynamique**

Chaud | Neutre | Froid

2700K 6000K

COMPATIBLE:

COMMANDE VOCALE



SMARTPHONE ou TABLETTE



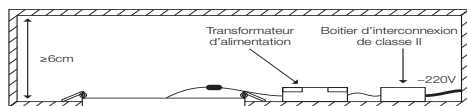

**IP20**

Montage encastré

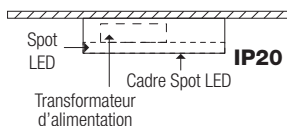

Montage applique/saillie

**SCHEMA D'INSTALLATION**

**IP20**



30 000h

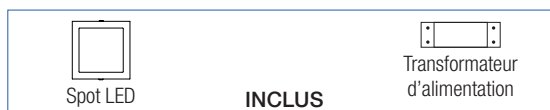

**INCLUS**

**COMMANDE VOCALE**



**SMARTPHONE  
OU TABLETTE**



**COULEUR CHANGEANTE  
+ BLANC dynamique**

Chaud | Neutre | Froid  
2700K  6000K

RGB - 16 millions de couleurs  
Blanc - de 2700K à 6000K

Réf. Arlux	Finition	Puissance	Flux	IRC	Faisceau	PF	Alimentation	Dimensions
731418	Blanc	18W	1400lm	>80	110°	>0.5	220-240V 50Hz	(L)225x(l)225x(H)12mm

Spot LED carré destiné pour une installation exclusivement en intérieur, dans un emplacement au sec. Le spot intègre des LED blanches et des LED RGB permettant de gérer la lumière blanche ou colorée via le réseau Wi-Fi. Vous avez un large choix possible: varier l'intensité lumineuse, changer de couleurs, changer la température de couleur (de 2700K à 6000K), contrôler vos appareils séparément ou de manière groupée, ou programmer l'allumage / extinction en fonction de l'heure. Ce spot peut être contrôlé à partir de votre smartphone / tablette, depuis votre domicile ou à distance via votre espace personnel (réseau Wi-Fi données ou mobiles activées). Vous pouvez aussi le contrôler par la voix grâce à sa compatibilité avec les équipements Google et Amazon (enceintes connectées avec assistant vocal). Le spot est de classe III, le système complet (spot + transformateur) est de classe II.

## 1) PRÉCAUTION D'UTILISATION

- Les diodes électroluminescentes de la dalle ne sont pas remplaçables. En fin de vie de celles-ci, veuillez rapporter l'appareil entier à la déchetterie communale ou à un centre de recyclage.
- L'installation du produit devra être réalisée impérativement par un électricien ou toute autre personne qualifiée conformément aux règles d'installation en vigueur (NF C 15-100). Pour procéder à l'installation ou à toute intervention de maintenance, mettre le réseau électrique hors tension en basculant le fusible de votre tableau en position OFF.
- Ne pas regarder directement la source lumineuse.
- Ne jamais toucher l'unité avec votre main ou doigt lorsqu'elle est en MARCHÉ ou vient juste d'être éteinte.
- Avant utilisation, s'assurer que le produit n'a pas été endommagé. Si une détérioration est constatée, ne pas utiliser le produit. Se renseigner sur le point

de vente

- Le spot ne fonctionne pas avec un variateur de lumière. Ne pas utiliser de variateur de lumière.
- Ne pas utiliser de cordon d'alimentation endommagé ou modifié. L'utilisation du cordon d'alimentation endommagé risque de provoquer un incendie ou une électrocution.
- La distance minimale des objets éclairés ne doit pas être inférieure à 0.5m.
- Veiller à ce qu'aucun câblage appartenant à un autre circuit ne rentre en contact avec le spot.
- Ce produit est conçu pour être monté sur des surfaces non inflammables exclusivement.
- La spot ne peut pas être recouvert par un matériau isolant.

## 2) INSTALLATION

**Avertissement:** L'installation électrique doit impérativement être effectuée par un électricien ou une personne de compétence équivalente conformément aux règles d'installation en vigueur (NF C 15-100). Pour procéder à l'installation ou à toute intervention de maintenance, mettre le réseau électrique hors tension.

Le boîtier d'interconnexion permettant le raccordement électrique entre le câble d'alimentation du transformateur et le câble du réseau n'est pas fourni. Utilisez un boîtier de raccordement ayant au moins 2 bornes de raccordement compatible pour câble de section minimale 1.5mm<sup>2</sup>. Il est toujours recommandé de percer un trou un peu plus petit que la taille indiquée, puis de limer le trou jusqu'à encastrement du produit.

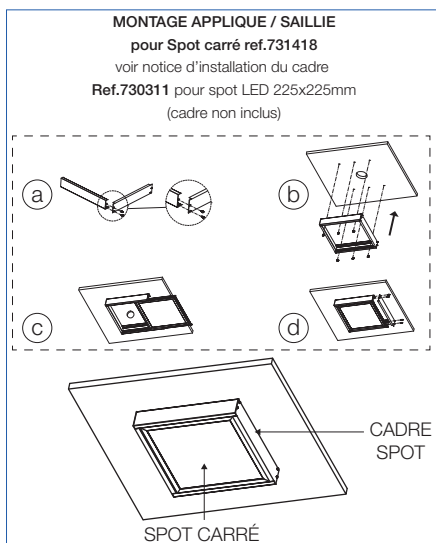
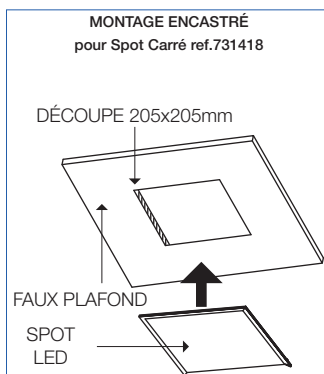

## MONTAGE ENCASTRÉ

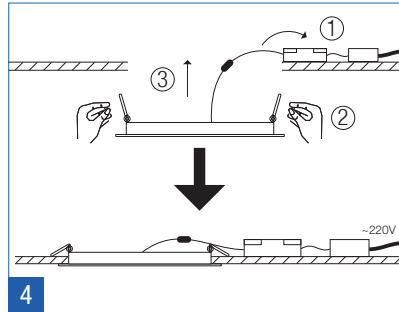
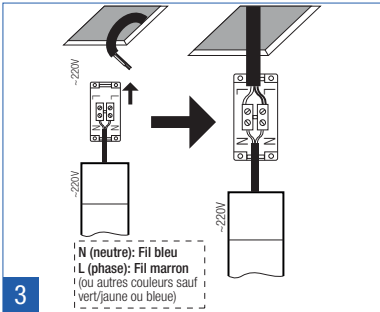
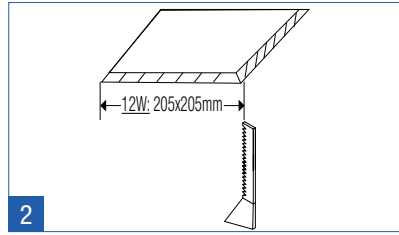
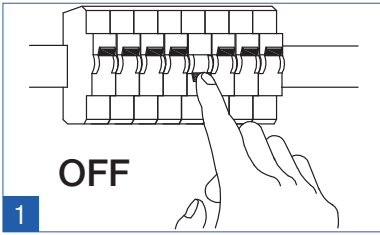

### 3I CONNEXION ET PARAMÉTRAGE

1| Téléchargez l'application Tuya Smart sur votre mobile, puis créez un compte.

2| Connectez votre luminaire sur le réseau Wi-Fi de votre box internet en suivant les étapes décrites dans l'application Tuya Smart. Pour cela, cliquez sur «ajouter», puis sélectionnez «analyse automatique» tout en haut de l'écran.

3| Si vous désirez utiliser votre luminaire avec un assistant vocal (Google assistant ou Alexa), veuillez télécharger sur votre mobile l'application Google HOME ou Amazon Alexa.

4| Configurez ensuite votre installation via l'une des 2 applications mentionnées ci-dessus. Créez vos pièces, puis affectez vos luminaires dans les pièces désirées.

Assurez-vous d'utiliser le service Tuya Smart (ou skills dans l'application Amazon Alexa).

Pour consulter la procédure de connexion détaillée de votre luminaire, rendez-vous sur notre site internet ([www.arlux-lighting.fr](http://www.arlux-lighting.fr) dans la rubrique Documents) ou veuillez scanner le QR code ci-dessous:



Aides vidéos disponibles:



[www.arlux-lighting.fr](http://www.arlux-lighting.fr)



Chaîne YouTube

#### 4| CONSEILS D'ENTRETIEN

Avant toute intervention, mettre le réseau électrique hors tension. Basculer le fusible sur OFF (arrêt), et protéger l'installation contre les redémarrages non souhaités. Attendre le refroidissement du produit. A l'aide d'un chiffon sec non pelucheux, nettoyer l'appareil en évitant tout contact avec les parties actives.

#### 5| GARANTIE

ARLUX-LIGHTING met tout en œuvre pour contrôler et garantir la sécurité, la fiabilité et la qualité de nos produits. Cet article est garanti 3 ans pour défauts et vices cachés. Nous restons à votre disposition pour toute information complémentaire.

#### 6| DÉCLARATION DE CONFORMITÉ SIMPLIFIÉE

ARLUX-LIGHTING déclare que l'équipement radioélectrique Dalle LED est conforme à la directive 2014/53/UE.

Le texte complet de la déclaration UE de conformité est disponible à l'adresse internet en pied de page (voir page de couverture).