

# STORE BANNE ELECTRIQUE

**Modèle : 1336524 // 1336525**

**NOTICE DE MONTAGE ET D'UTILISATION**



**MISE EN GARDE:** Instructions importantes de sécurité. Il est important pour la sécurité des personnes de suivre ces instructions. Conservez ces instructions.

## Informations de sécurité importantes



Lors de l'installation et l'utilisation du store banne, vous devez toujours suivre les règles de sécurité de base pour réduire les risques et éviter toute blessure ou d'endommager le produit.



Mise en garde générale : Faites attention et évitez les risques généraux. Si les avertissements sont ignorés, des blessures ou dommages sur l'appareil peuvent être causés.



Remarque importante: Ce symbole indique un contenu particulièrement important et demande une attention particulière.

### CONSIGNE DE SÉCURITÉ

- **MISE EN GARDE:** Instructions importantes de sécurité. Suivre les instructions, dans la mesure où une installation incorrecte pour entraîner des blessures graves.
- Si le câble d'alimentation est endommagé, il doit être remplacé par le fabricant, son Service Après-vente ou une personne de qualification similaire afin d'éviter un danger.
- Ne pas laisser les enfants jouer avec les dispositifs de commande fixes. Mettre les dispositifs de télécommande hors de portée des enfants.
- Vérifier fréquemment l'installation pour déceler tout mauvais équilibrage ou tout signe d'usure ou de détérioration des câbles, des ressorts et des fixations. Ne pas utiliser l'appareil si une réparation ou un réglage est nécessaire.
- Ne pas faire fonctionner le store lorsque des opérations d'entretien, telles que le nettoyage des vitres, sont en cours dans le voisinage
- Avant d'installer la motorisation, enlever tous les cordons ou composants inutiles et mettre hors service tout équipement qui n'est pas nécessaire pour un fonctionnement motorisé.
- Déconnecter le store de l'alimentation électrique lorsque des opérations d'entretien, telles que le nettoyage des vitres, sont en cours dans le voisinage pour un fonctionnement motorisé.
- **MISE EN GARDE:** Instructions importantes de sécurité. Suivre toutes les instructions car une installation incorrecte peut conduire à des blessures graves.
- Installer l'organe de manœuvre du dispositif de dépannage manuel à une hauteur inférieure à 1,8 m.
- L'organe de manœuvre d'un interrupteur sans verrouillage doit être en vue directe de la partie entraînée, mais éloigné des parties mobiles. Il doit être installé à une hauteur minimale de 1,5 m et non accessible au public.
- Une distance horizontale d'au moins 0,4 m doit être assurée entre la partie entraînée complètement déployée et tout objet fixe.
- Les dispositifs de commande fixes doivent être installés visiblement.
- Les parties mobiles non protégées de la motorisation doivent être installées à une hauteur supérieure à 2,5 m au-dessus du sol ou de tout autre niveau d'accès.
- Le nombre de cycles assigné ne doit pas être dépassé  
(Maximum: 2 cycles)

- Déconnecter le store de l'alimentation électrique lors du remplacement des composants et pendant toute opération de nettoyage ou de maintenance.
- Concernant les instructions détaillées relatives à l'installation, référez-vous aux paragraphes ci-après de votre notice.
- Concernant la réparation, Renseignez-vous à notre Service Après-vente afin d'éviter un danger.
- Lors de l'utilisation d'un interrupteur sans verrouillage, s'assurer que toutes les autres personnes présentes se tiennent à distance.
- Cet appareil peut être utilisé par des enfants âgés d'au moins 8 ans et par des personnes ayant des capacités physiques, sensorielles ou mentales réduites ou dénuées d'expérience ou de connaissance, s'ils (si elles) sont correctement surveillé(e)s ou si des instructions relatives à l'utilisation de l'appareil en toute sécurité leur ont été données et si les risques encourus ont été appréhendés. Les enfants ne doivent pas jouer avec l'appareil. Le nettoyage et l'entretien par l'utilisateur ne doivent pas être effectués par des enfants sans surveillance.
- Un moyen de déconnexion doit être prévu dans les canalisations fixes conformément aux règles d'installation.

Bande de fréquence de transmission : 433MHz

Puissance de transmission maximale : 65dBm

## Assemblage

1. L'installation doit être effectuée par au moins deux personnes qualifiées.
2. Les éléments de fixation fournis conviennent pour un montage sur un mur plein.







## Utilisation prévue

Ce store est constitué d'un châssis et d'une toile rétractable électriquement.

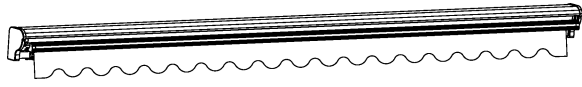
Le châssis est fixé solidement sur un mur approprié.

Ce produit sert à se protéger du soleil, il n'est pas prévu pour toute autre utilisation, notamment pour se protéger de la pluie.

<b>Liste des composants</b>		
	<b>Store</b>	<b>1</b>
	<b>Support mural</b>	<b>3</b>
	<b>M10</b>	<b>3</b>
	<b>Manuel d'instruction</b>	<b>1</b>
	<b>Télécommande</b>	<b>1</b>

### **Avant la première mise en service**

Retirez tous les éléments de l'emballage.

Vérifiez le contenu en fonction de la liste des pièces.

Placez toutes les pièces sur une surface plane et propre.

Si possible, positionnez les pièces afin de pouvoir les prendre en suivant les étapes de montage.

## Vue éclatée

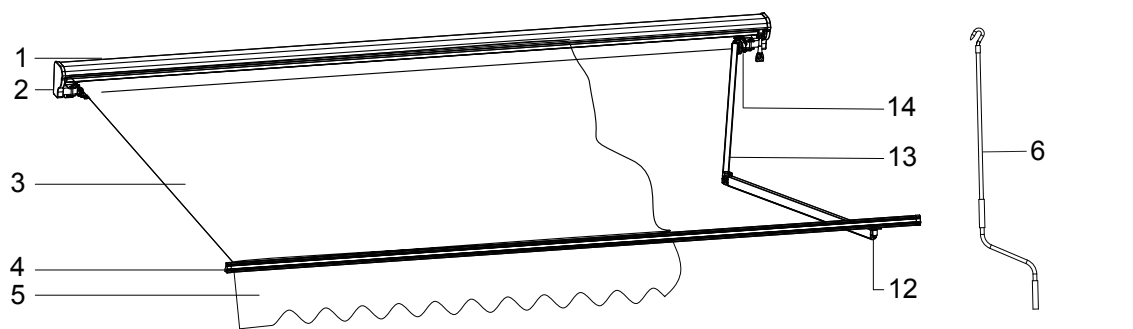

- |                          |                                |
|--------------------------|--------------------------------|
| 1 - Couverture cassette  | 8 - Vis                        |
| 2 - Cache en aluminium   | 9 - Crochet                    |
| 3 - Tissu                | 10 - Ressort                   |
| 4 - Barre avant          | 11 - Ajusteur moteur           |
| 5 - Cantonnière en tissu | 12 - Connecteur de barre avant |
| 6 - Manivelle            | 13 - Bras                      |
| 7 - Support mural        | 14 - Support de bras           |

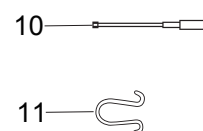
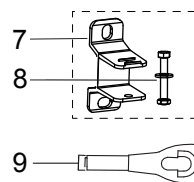

## Accessoires nécessaires (non fournis)

- Perceuse
- Forets de maçonnerie : 14 mm
- Niveau à bulle
- Clé plate : 14 mm, 17 mm et 19 mm
- 2 échelles appropriées
- Un mètre
- crayon ou craie
- Maillet

## Assemblage

- Montage sur un mur en béton ou en maçonnerie.
- La hauteur de montage du store banne doit être d'au moins 2.50 m.
- Contactez une entreprise spécialisée si le mur de maçonnerie ou la paroi présente des fissures ou si le mur d'installation a une structure multicouche (comme dans le cas d'une isolation installée à l'extérieur, de bardage en façade, ou de mur à double paroi).
- Assurez-vous que le mur est plat.

### Etape 1 : Choisissez un mur approprié.

- Connexion électrique : Installez le store afin que le cordon d'alimentation puisse être connecté à une prise secteur.
- L'angle d'inclinaison du store banne : essayez d'obtenir un réglage approprié d'inclinaison et de hauteur compatible avec le choix de l'emplacement du store. L'angle d'inclinaison optimum est défini en usine. Néanmoins, vous avez la possibilité de le régler après avoir terminé l'installation.
- Pour assurer un angle minimum d'inclinaison de 5°, la ligne d'aide pour le marquage des trous de perçage pour les fixations murales inférieures doit être 40 cm plus haute que l'axe du lambrequin avant.
- Dans le cas où vous souhaitez installer le store banne au dessus d'une porte de balcon, il est nécessaire de

maintenir une distance de 20 cm minimum au dessus de la porte.

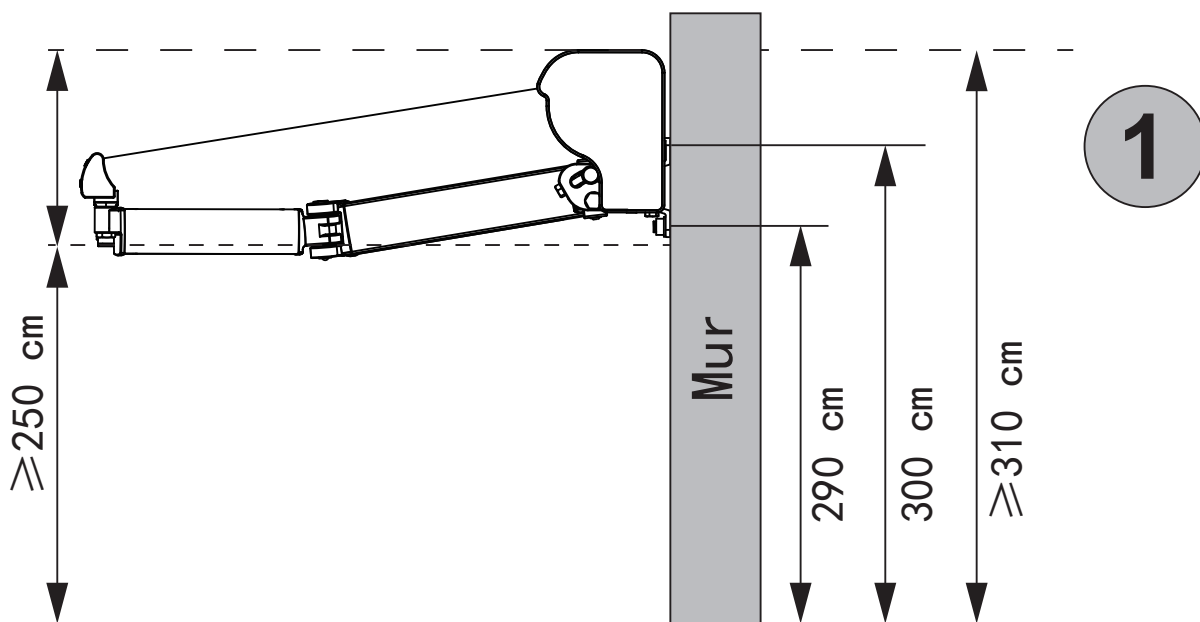

#### Etape 2: Marquez les points de perçage

- Tracez une ligne horizontale à la hauteur souhaitée, mesurez la position requise des trous de perçage. Marquez le centre des trous sur cette ligne, de sorte que tous les supports soient au même niveau (outils nécessaires: Niveau à bulle, mètre et crayon).

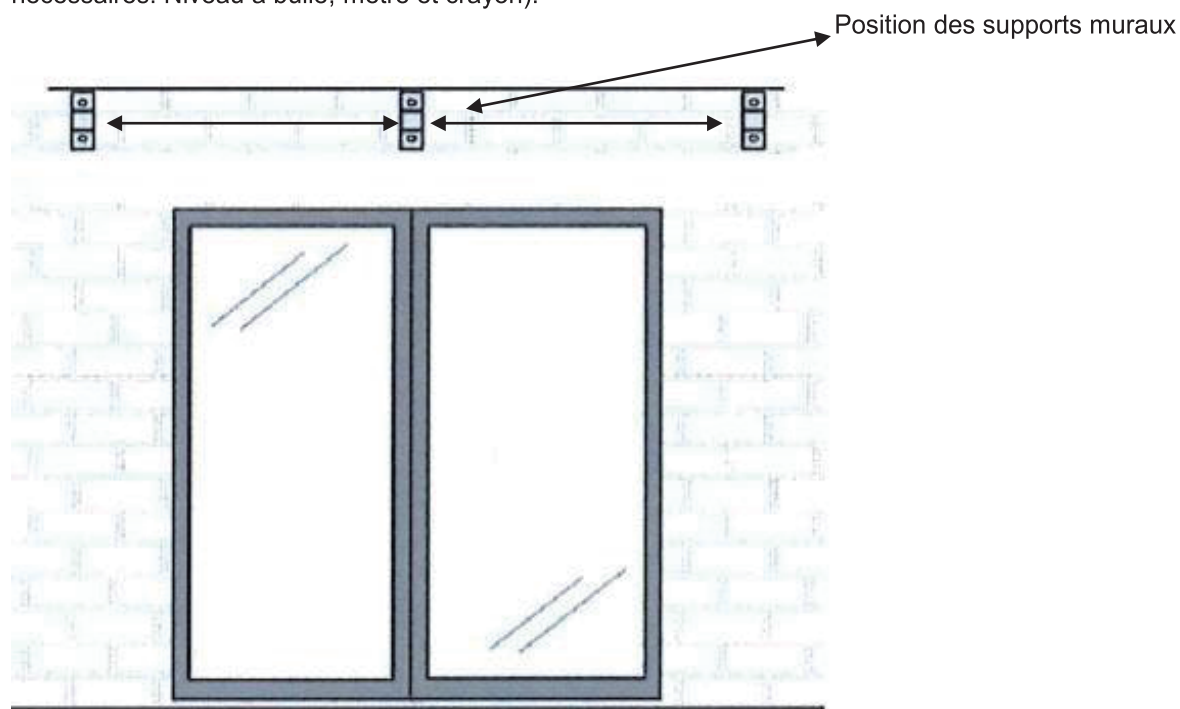

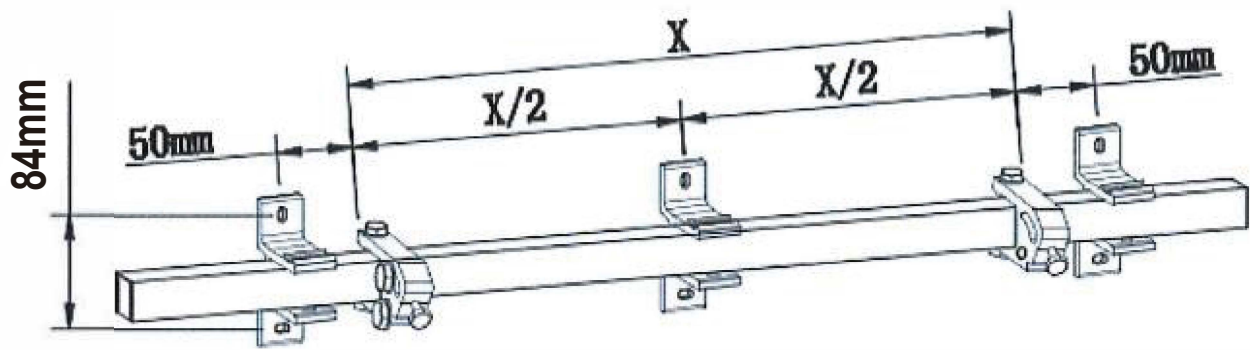

### Etape 3 : Perçage des trous

- Percez les trous marqués (profondeur des trous de 90 mm). Avec un mur en pierre, assurez-vous que vous percez directement dans la pierre. Ne percez pas dans les joints en mortier car ils n'offrent pas suffisamment de stabilité (outils nécessaires : perceuse, foret de 14 mm).

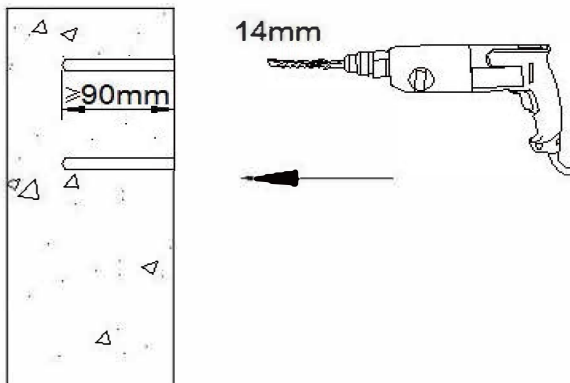

### Etape 4 : Montage des chevilles à béton.

- Après le perçage, nettoyer la poussière et la saleté du trou.
- Desserrer l'écrou, la rondelle et la bague d'expansion.
- Insérez les chevilles à béton dans les trous.
- Si nécessaire, utilisez un maillet pour insérez les chevilles à béton dans le mur. Veillez à ne pas endommager les chevilles et le boulon conique. Ne pas frapper dans le clip d'expansion.

Important: Assurez-vous que les chevilles à béton sont solidement ancrées dans le mur. Si vous pouvez facilement les sortir, c'est qu'elles ne sont pas correctement fixées et vous devez répéter le processus d'installation à une distance de 15 cm minimum de l'emplacement du montage d'origine.



- Assurez-vous que le manchon de la cheville à béton est complètement inséré dans la paroi. Si ce n'est pas possible, retirez le boulon d'ancrage du mur et percez un trou plus profond.

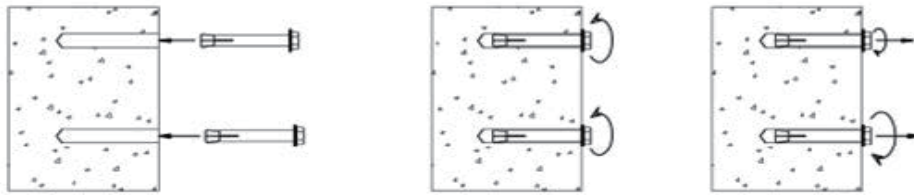

### Etape 5: Fixez les supports

- Placez le support sur le saillant des vis murales. Sur chaque vis murales, mettez une rondelle. Fixez chacune des vis avec un écrou de blocage, puis serrez fermement.
- Dévissez les écrous (outil nécessaire : clé plate 17 mm).
- Assurez-vous que les dispositifs de fixation soient bien installés et bien fixés dans le mur sans être lâches. Si la fixation n'est pas solidement vissée, vissez les écrous plus fermement.

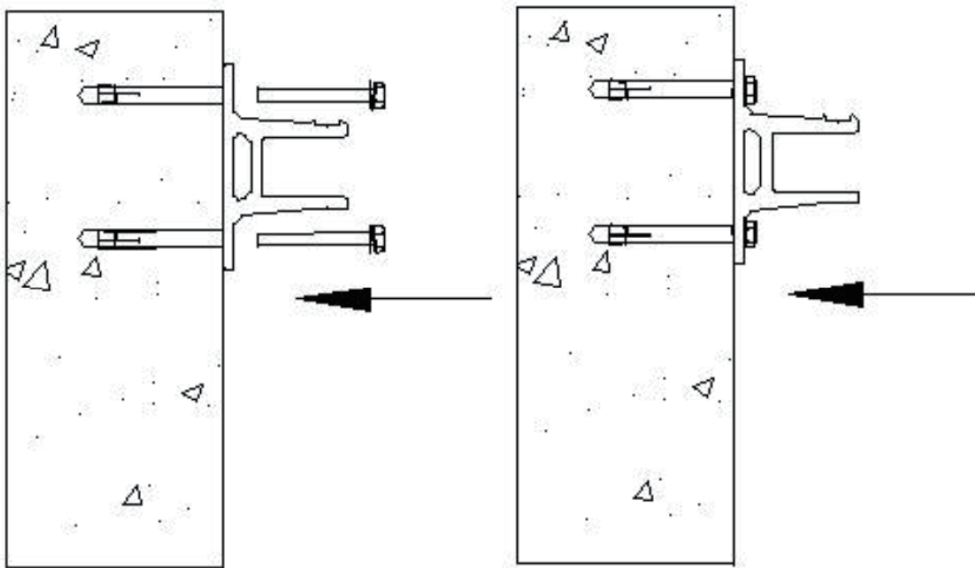

### Etape 6: Fixation du store banne

- Une fois que tous les supports sont montés en toute sécurité, vous pouvez monter le store banne (accessoires nécessaires : 2 échelles appropriées).
- Mettre le store banne dans les supports sécurisés avec les vis de fixation, les rondelles et les écrous. Assurez-vous que tout est en place correctement, puis serrez les écrous.



Dans le cas où vous rencontrez des problèmes pour insérer les fixations murales dans le profil rectangulaire du store, desserrez la vis de l'une des fixations murales afin que celle-ci gagne un peu de mobilité. Lorsque le store est installé, vissez les écrous des boulons d'ancrage sur la fixation murale à nouveau (outil nécessaire : clé plate de 17 mm). Assurez-vous que le raccordement soit bien serré.



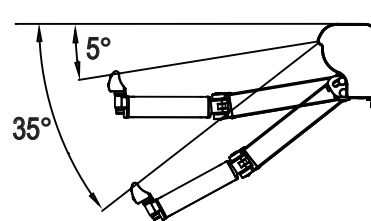
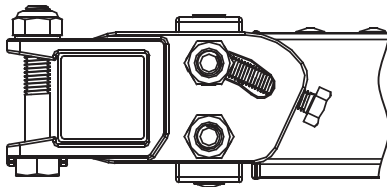
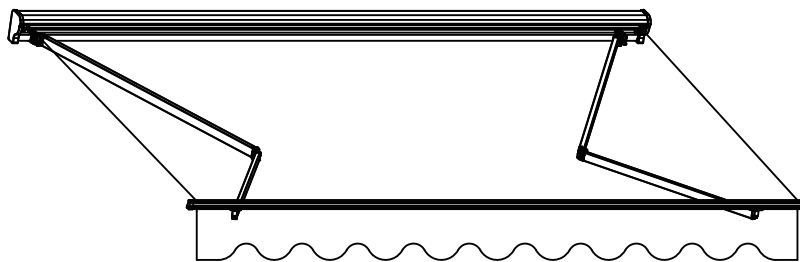
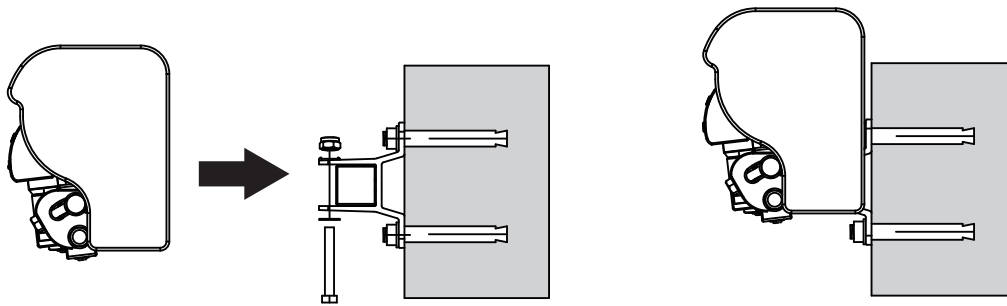

(figure ci-dessus : vis de réglage)

### Réglage de l'angle d'inclinaison

- L'angle d'inclinaison optimal du store est réglé en usine. Vous pouvez régler l'angle selon vos souhaits dans une plage de 5° à 35°. **Attention toutefois, bien que le mécanisme le permette, un angle inférieur à 15° n'est pas recommandé.**
- Ne tournez pas la vis de réglage au dessus de son point final. Ne forcez pas sur la vis ! Les dommages causés par le non-respect de cet avertissement sont exclus de la garantie.
- Pour ajuster l'inclinaison du store, ne déroulez pas plus d'un quart de la longueur totale.
- Retirez les capuchons en plastique préalablement.
- Desserrez les écrous de blocage (outil nécessaire : clé plate de 17 mm).
- Tournez la vis de réglage dans le sens des aiguilles d'une montre pour diminuer l'angle d'inclinaison. Tournez dans le sens inverse des aiguilles d'une montre pour augmenter l'angle.
- Dès que vous avez réglé l'angle désiré, serrez les écrous de blocage et remettez les capuchons.
- Procédez comme décrit ci-dessus pour tous les bras articulés, jusqu'à ce que vous ayez réglé tous les angles souhaités.
- **Assurez-vous que le lambrequin à l'avant soit droit.**
- Mettez les capuchons en matière synthétique sur les vis pour les protéger de la corrosion liée aux conditions météorologiques.

- Retirez toujours la manivelle lorsque celle-ci n'est pas utilisée et rangez-la dans un endroit sûr et sec.

### Déroulage et enroulage du store

- Le store peut être déroulé et enroulé avec la manivelle ou l'élément de commande.
- L'élément de commande peut être suspendu grâce à son dispositif de suspension près du store.

### Utilisation

Connectez la fiche de secteur sur une prise réseau appropriée.

Appuyez sur les touches de l'élément de commande afin d'ouvrir ou de fermer le store. Si la toile ne présente pas une bonne tension après avoir été déroulée, vous pouvez régler cela manuellement. Pour ce faire,

Ouverture
Arrêt
Fermeture



introduisez le dispositif de réglage de la tension dans l'ouverture prévue et tournez jusqu'à ce que la tension désirée soit atteinte.



**Attention ! Ne placez jamais d'objets ou des parties du corps, comme les mains, sur/sous le store lorsque celui-ci est en train d'être déroulé ou enroulé. Vos mains pourraient être coincées ! Lors de l'enroulement, si le lambrequin à l'avant entre en contact avec le bras articulé ou toute autre partie, n'essayez pas de continuer la procédure, lorsque vous voyez que ceux-ci sont en butée l'un contre l'autre, ne forcez pas davantage, cela risque d'endommager l'appareil.**

- Un entretien régulier permet non seulement de prolonger la durée de vie du produit, mais est également nécessaire pour l'utilisation du produit en toute sécurité. Vérifiez régulièrement que les vis des supports muraux sont fermement serrées. Serrez fermement les vis si nécessaire. Examinez le matériel tous les 6 mois. Si vous constatez des dommages, n'utilisez pas le store banne avant que celui-ci soit réparé ou remplacé.
- Vérifiez tous les boulons tous les 6 mois. Serrez toutes les vis et les écrous normalement, il n'est pas nécessaire de lubrifier le cadre du store banne sauf si vous remarquez des bruits inhabituels ou si le store banne a des difficultés pour se d'étendre.
- Faites attention, utilisez de l'huile pulvérisée avec un tube afin de l'appliquer précisément. Lubrifiez abondamment la zone comprise entre les extrémités du tube d'enroulement et le support (axes de pivot).
- Ne pas vaporiser l'huile sur la toile.
- Ne pas utiliser le store banne durant la maintenance.

### Entretien

- Débranchez l'alimentation électrique du store avant le nettoyage, l'entretien ou le déplacement du store banne.

Nettoyez le cadre avec un spray nettoyant doux ou avec de l'eau savonneuse. Enlevez la poussière avec un chiffon humide.

Nettoyez la toile tous les 6 mois. Utilisez uniquement de l'eau savonneuse et jamais un produit de nettoyage agressif. Laisser complètement sécher la toile avant de l'enrouler. À cet effet, n'utilisez aucune source de chaleur telle qu'un sèche-cheveux.

## Démontage :

- Si vous n'utilisez plus le store banne ou souhaitez le détruire, vous devrez le démonter, et le rapporter à un centre de collecte.
- Important ! Au moins 2 adultes sont nécessaires pour cette étape.
- Enroulez le store complètement avant de le démonter. Liez consciencieusement les bras articulés afin qu'ils ne puissent pas se déplier de façon inattendue. Un dépliage des bras pourrait causer des dommages aux biens et aux personnes. À cet effet, vous pouvez utiliser la sangle de sécurité fournie.
- Suivez les instructions d'installation décrites ci-dessus afin de démonter le store banne.
- Assurez-vous que les trous des vis sont correctement scellés dans le mur.



**Important ! Toutes les mesures de sécurité et les instructions doivent également être appliquées pour le démontage.**

## Rangement

- Si vous n'utilisez pas le store banne pendant un long moment, nous vous recommandons de le retirer du mur et de le ranger dans un endroit approprié.
- Assurez-vous que le matériel soit complètement sec avant de le ranger. Si le store banne est rangé alors qu'il est humide, cela peut l'endommager.
- Ranger le store banne dans un endroit sec et sûr, hors de la portée des enfants.

## Caractéristique

**1336524 // 1336525**

Dimension du produit	5000 x 3500 mm
Poids (net)	43 kg
Resistance au vent	Classement Beaufort 1
Angle d'inclinaison recommandé	Minimum 5° / Maximum 35°
bruit	En dessous de 70dB (A)
Tension	230V ~ 50Hz
Puissance	205W
Type de moteur	DM45RM-50/12

### Insérez la pile dans la télécommande

- Ouvrez le compartiment à piles à l'arrière de la télécommande et insérez la pile (type 12A, 27V, fournie).
- Fermez le compartiment des piles.

## Destruction



Les déchets d'équipements électriques et électroniques ne doivent pas être traités comme des déchets domestiques.

Conformément à la directive européenne 2012/19/EU, relative aux DEEE, ce produit électrique ne doit en aucun cas être mis au rebut sous forme de déchet municipal non trié.

Il sera ensuite soit recyclé soit démantelé afin de réduire les impacts sur l'environnement.

## Garantie

La garantie légale de 2 ans s'applique pour ce produit.

**La garantie ne couvre pas les incidents climatiques, notamment une utilisation non prévue pour une protection contre les intempéries telles que la pluie, la neige, ou le vent au-delà de 38 km/h.**

La garantie est nulle si l'acheteur ou une tierce personne endommage le produit, découlant d'une mauvaise manipulation, opération non prévue, d'un rangement, d'un positionnement ou d'une méthode de stockage inappropriée.

### Notes:

Si votre produit ne fonctionne pas correctement, vérifiez que cela n'est pas dû à une mauvaise manipulation. Veuillez noter que si votre produit est défectueux, dans tous les cas, les documents requis doivent être fournis: facture d'achat, informations précises / problème détaillé / nom / type du produit / marque.

# Instruction supplémentaire pour store banne manuel ou électrique selon les cas.

## Réglages et entretien

Au fur et à mesure de son utilisation, il peut être nécessaire de réajuster le store.

Les instructions suivantes expliquent comment procéder à ces réglages.

Situation 1 (store banne électrique) : La barre de charge ne se replie pas complètement.



Solution : A l'aide de l'outil fourni avec le store, ajustez le réglage de fin de course du moteur comme indiqué sur la photo suivante. Il y a 2 vis de réglages, ajustez-les une par une.  
Attention, il est important de garder un espace de 1cm, il ne faut pas que votre réglage ferme le store complètement.



**Situation 2 (store banne électrique): Le moteur est bruyant lorsque le store s'arrête.**

Solution :

Etape 1 : Déployez le store sur 50cm environ, l'aide de l'outil fourni, effectuez 20 rotations de la vis de réglage (photo ci-dessous), puis repliez le store avec la télécommande. Le store s'arrêtera avant la fermeture.



Etape 2 : Ajustez la fermeture du store en tournant progressivement la vis dans l'autre sens. Attention, il est important de garder un espace de 1cm, il ne faut pas que votre réglage ferme le store complètement. Si le store nécessitait une marge de réglage plus importante, répétez les étapes précédentes jusqu'à ce qu'il se replie et s'arrête automatiquement.

**Situation 3 (store banne manuel) : La toile est retournée, elle n'est pas repliée dans le bon sens :**



**Solution :**

**Première étape : Déployez le store complètement jusqu'à ce que la toile soit détendue.**



**Deuxième étape : Utilisez la manivelle pour replier la toile dans le sens correct. Celle-ci doit s'enrouler par le dessus du rouleau.**



**En cas d'acquisition d'une nouvelle télécommande, veuillez suivre les instructions suivantes :**

