

TECNUM

- FR** *Tournevis + 52 accessoires (Notice originale)*
- EN** *Screwdriver + 52 accessories (Original manual translation)*
- ES** *Destornillador + 52 accesorios (Traducción del manual de instrucciones originale)*
- IT** *Cacciavite + 52 accessori (Traduzione dell'avvertenza originale)*
- PT** *Chave de fenda + 52 acessórios (Tradução do livro de instruções original)*
- NL** *Schroevendraaier + 52 accessoires (Vertaling van de originele instructies)*



FIG. A



FIG. C

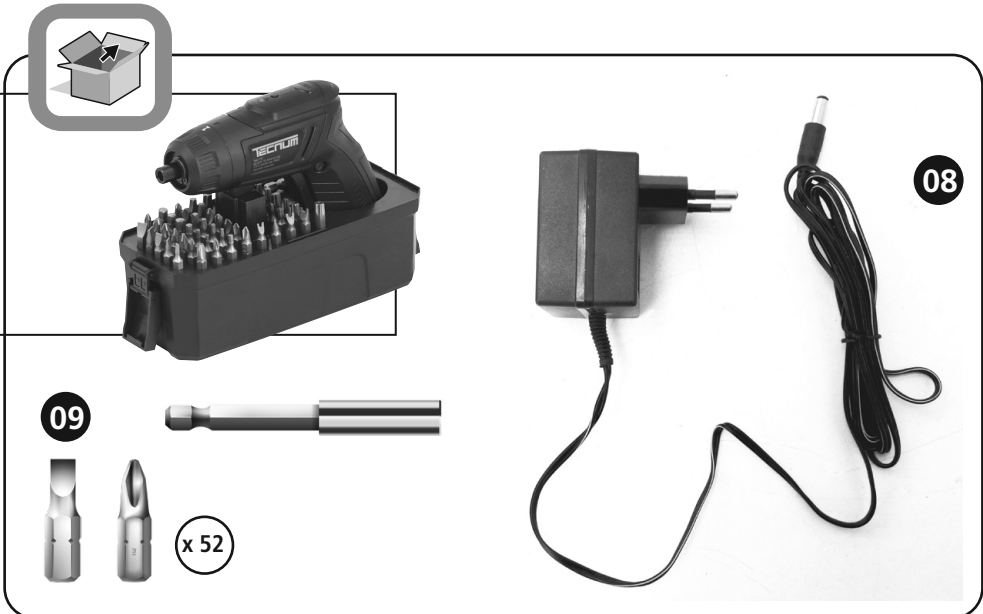
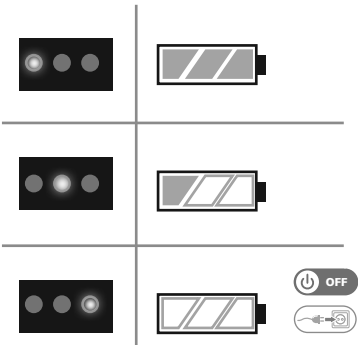
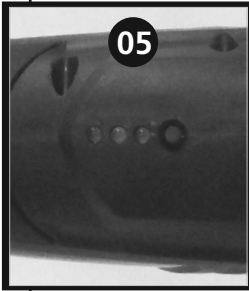
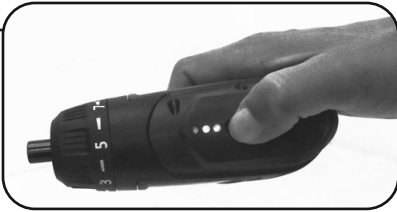
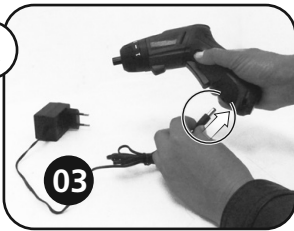

FIG. D

01



A



B

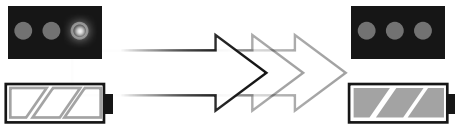
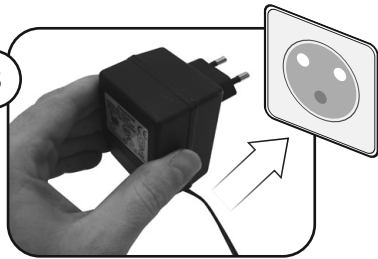

Rouge/Red/
Rot/Rojo
Vermelho/Rosso

D

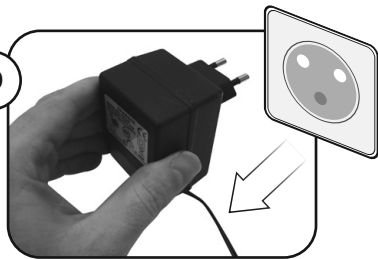
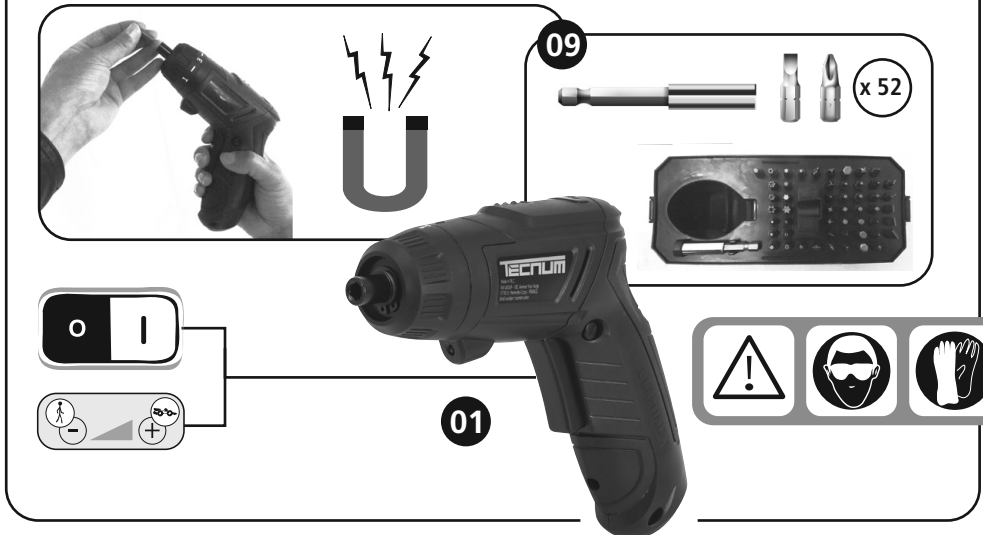
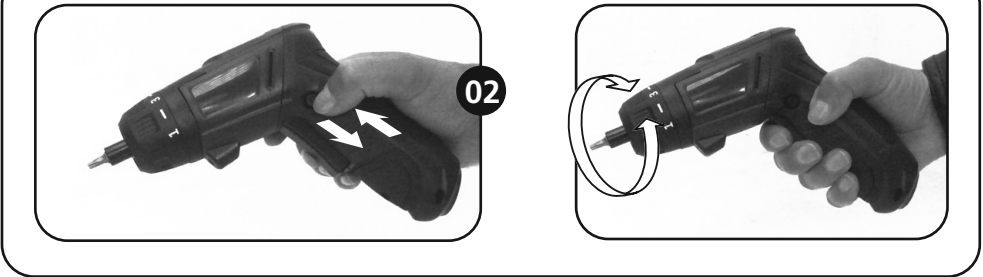

FIG. E

01



03



04

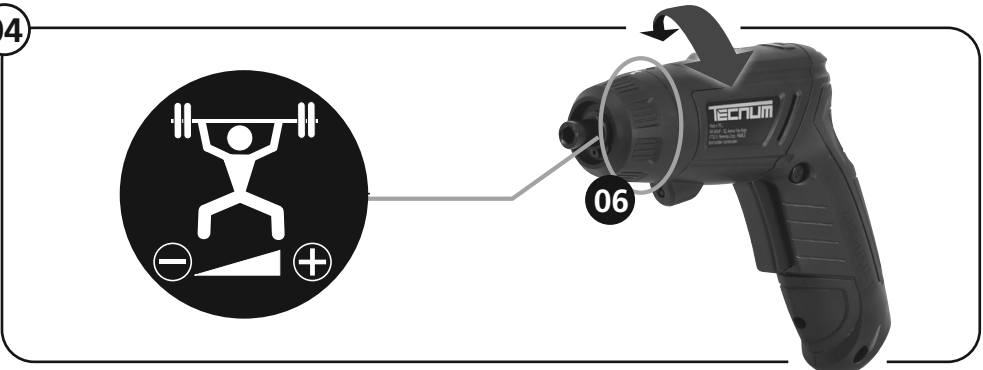

05

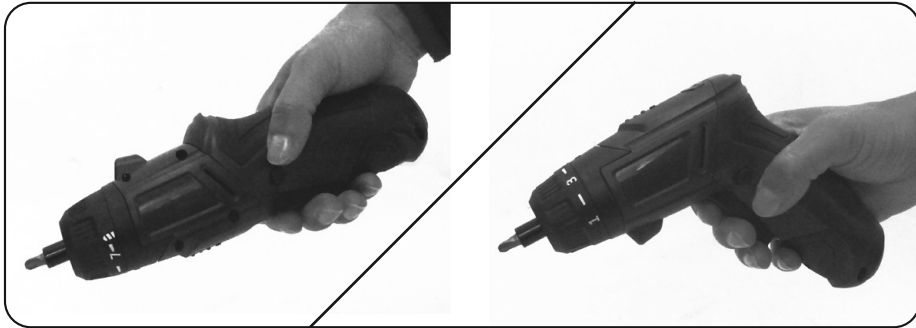

14

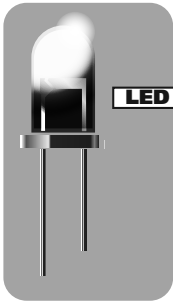

04

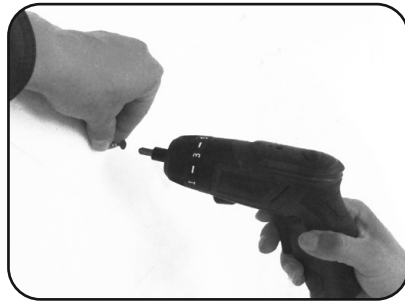

Description et repérage des organes de la machine**FIG. A & B**

- 01 Interrupteur
- 02 Inverseur de sens
- 03 Batterie
- 04 Lampe à LED
- 05 Indicateur de charge
- 06 Sélecteur de couple
- 07 Mandrin
- 08 Chargeur de batterie
- 09 Embouts de vissage
- 10 -
- 11 -
- 12 -
- 13 -

Contenu du carton**FIG. C****Assemblage de la machine****FIG. D**

- 01 Charger la batterie
- 02 -

Fonctionnalité de la machine**FIG. E**

- 01 Mise en marche
- 02 -
- 03 Vissage/dévisage
- 04 Réglage du couple
- 05 Orientation poignée : revolver / longitudinal
- 06 -
- 07 -
- 08 -
- 09 -
- 10 -
- 11 -
- 12 -
- 13 -
- 14 Utilisation de la lumière LED

Entretien, recommandations et conseils

L'utilisation d'accessoires adaptés et en bon état est garant d'un fonctionnement optimal.

Description and location of machine parts**FIG. A & B**

- 01 Switch
- 02 Reversing device
- 03 Battery
- 04 LED lamp
- 05 Load indicator
- 06 Torque selector
- 07 Chuck
- 08 Battery charger
- 09 Screw tip
- 10 -
- 11 -
- 12 -
- 13 -

Contents of box**FIG. C****Assembling the machine****FIG. D**

- 01 Charging the battery
- 02 -

Functions of the machine**FIG. E**

- 01 Start-up of the machine
- 02 -
- 03 Screwing/unscrewing
- 04 Adjustment of the torque
- 05 Handle orientation: revolver / longitudinal
- 06 -
- 07 -
- 08 -
- 09 -
- 10 -
- 11 -
- 12 -
- 13 -
- 14 Use of the LED light

Cleaning and maintenance and advice

The use of suitable accessories in good condition will ensure the machine operates optimally.

Beschrijving en plaatsbepalingen van de onderdelen van de machine**FIG. A & B**

- 01 Schakelaar
- 02 Omkeerschakelaar
- 03 Batterij
- 04 LED-lamp
- 05 Oplaadindicator
- 06 Koppelschakelaar
- 07 Spaninrichting
- 08 Batterij oplader
- 09 Schroevendraaierbits
- 10 -
- 11 -
- 12 -
- 13 -

Inhoud van het karton**FIG. C****Assemblage van de machine****FIG. D**

- 01 De batterij opladen
- 02 -

Functionaliteit van de machine**FIG. E**

- 01 Aanzetten
- 02 -
- 03 Vastschroeven/Losschroeven
- 04 Afstelling van het koppel
- 05 Greeporiëntatie: revolver / longitudinaal
- 06 -
- 07 -
- 08 -
- 09 -
- 10 -
- 11 -
- 12 -
- 13 -
- 14 Gebruik van het licht LED

Onderhoud, aanbevelingen en raadgevingen

Het gebruik van aangepaste accessoires in goede staat waarborgt een optimale werking.

Descripción y localización de los elementos de la máquina**FIG. A & B**

- 01 Interruptor
- 02 Inversor de sentido
- 03 Batería
- 04 Lámpara de LED
- 05 Indicador de carga
- 06 Selector de par
- 07 Mandril
- 08 Cargador de batería
- 09 Boquilla de atornillado
- 10 -
- 11 -
- 12 -
- 13 -

Contenido del cartón**FIG. C****Ensamblaje de la máquina****FIG. D**

- 01 Cambiar la batería
- 02 -

Funcionalidad de la máquina**FIG. E**

- 01 Puesta en marcha
- 02 -
- 03 Atornillado/desatornillado
- 04 Ajuste del par
- 05 Orientación del mango: revolver / longitudinal
- 06 -
- 07 -
- 08 -
- 09 -
- 10 -
- 11 -
- 12 -
- 13 -
- 14 Utilización de la luz LED

Mantenimiento, recomendaciones y consejos

La utilización de accesorios adecuados y en buen estado garantiza un funcionamiento óptimo.

Descrizione e localizzazione degli organi della macchina**FIG. A & B**

- 01 Interruttore
- 02 Invertitore di direzione
- 03 Batteria
- 04 Lampada a LED
- 05 Indicatore di carica
- 06 Selezionatore di coppia
- 07 Mandrino
- 08 Caricabatterie
- 09 Punte da cacciavite
- 10 -
- 11 -
- 12 -
- 13 -

Contenuto della scatola**FIG. C****Assemblaggio della macchina****FIG. D**

- 01 Caricabatteria
- 02 -

Funzionalità della macchina**FIG. E**

- 01 Avvio
- 02 -
- 03 Avvitamento/svitamento
- 04 Regolazione della coppia
- 05 Orientamento della maniglia:
revolver / longitudinale
- 06 -
- 07 -
- 08 -
- 09 -
- 10 -
- 11 -
- 12 -
- 13 -
- 14 Utilizzazione della luce LED

Manutenzione, raccomandazioni e consigli

L'utilizzazione di accessori adatti e il buono stato garantiscono un funzionamento ottimale.

Descrição e identificação dos órgãos da máquina**FIG. A & B**

- 01 Interruptor
- 02 Inversor de sentido
- 03 Bateria
- 04 Lâmpada de LED
- 05 Indicador de carga
- 06 Selector de binário
- 07 Mandril
- 08 Carregador de bateria
- 09 Chaves de fenda
- 10 -
- 11 -
- 12 -
- 13 -

Conteúdo da caixa**FIG. C****Montagem da máquina****FIG. D**









- 01 Carregar a bateria
- 02 -

Funcionalidade da máquina**FIG. E**

- 01 Accionamento
- 02 -
- 03 Aparafusamento/desaparafusamento
- 04 Ajuste do binário
- 05 Orientação do punho: revolver / longitudinal
- 06 -
- 07 -
- 08 -
- 09 -
- 10 -
- 11 -
- 12 -
- 13 -
- 14 Utilização da iluminação LED

Manutenção preventiva, recomendações e conselhos

A utilização de acessórios adaptados e em boas condições é a garantia de um funcionamento ideal.

	<p>Lire les instructions avant usage : Read the instructions before use : Léase las instrucciones antes de usar : Leggere le istruzioni prima dell'uso : Ler as instruções antes da utilização : Lees voor het gebruik de instructies :</p>	X
	<p>Porter des lunettes de sécurité : Wear protective eyewear : Llevar puestas gafas protectoras : Portare de gli occhiali di sicurezza : Utilizar óculos de segurança : Draag een veiligheidsbril :</p>	X
	<p>Porter un masque anti-poussière: Wear a dust mask : Llevar puesta una careta de protección contra el polvo : Indossare una mascherina anti-polvere : Utilizar uma máscara anti-poeira : Draag een stofmasker :</p>	X
	<p>Porter une protection auditive: Wear hearing protective equipment: Llevar puesta una protección auditiva: Portare una protezione uditiva: Utilizar uma protecção auditiva: Draag gehoorbeschermers:</p>	X
	<p>Porter des gants : Use rubber gloves : Llevar guantes de protección : Indossare i guanti di protezione : Utilizar luvas de protecção : Draag veiligheidshandschoenen :</p>	X
	<p>Soumis à recyclage Subjected to recycling Sujeto a reciclaje Sottoposti a riciclaggio Não deite no lixo : Niet wegwerpen :</p>	X
	<p>Recyclable, soumis au tri sélectif Recyclable, subject to recycling Reciclables, sujetos a reciclaje Riciclabili, soggetti a riciclaggio Recicláveis, sujeito à reciclagem Recycleerbare, onderworpen aan recycling</p>	X
	<p>Conformité européenne Conforms to EC standards : Cumple con las directivas CE : Conforme alle norme CE : Conforme às normas CE : Voldoet aan de EG-normen :</p>	X

Recyclage des déchets :

Les outils, accessoires et leur emballages doivent suivre une voie de recyclage adaptée. Conformément aux directives Européenne 2012/19/UE et 2006/66/CE, les composants d'un produit doivent être séparés, collectés, recyclés ou éliminés en conformité avec les réglementations environnementales en vigueur. Les appareils, batteries, piles, huiles, emballages devront être déposés dans les systèmes d'élimination des déchets spéciaux tels que déchetteries. Renseignez-vous auprès de votre commune pour connaître l'organisme le plus proche à même de retraiter ou de collecter ces déchets.

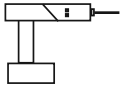

		1/4"
---	--	-------------

		X
---	--	----------

	Vitesse à vide: No-load speed: Velocidad vacía: Velocità a vuoto: Velocidade no vácuo: Leerlaufdrehzahl:	230 tr/min
---	---	-------------------

	Poids : Weight : Peso : Peso : Gewicht :	0,45 kg
---	--	----------------

	Niveau de vibration : Hand/arm vibration level : Nivel de vibración mano/brazo : Livello di vibrazione mano/braccio : Nivel de vibração mão/braço : Trillingsniveau hand/arm :	0,33 m / s²
--	---	-------------------------------

VIBRATIONS:

Total des valeurs de vibration (somme vectorielle des trois directions) déterminée selon EN 60745:

a_{HCW} (travail du bois)	0,33 m/s ²
Incertitude K_{CW}	1,5 m/s ²

L'amplitude d'oscillation peut être utilisée comme valeur de comparaison d'outils électroportatifs.

Attention: Si l'outil électroportatif est utilisé pour d'autres applications, avec d'autres outils de travail, l'amplitude d'oscillation peut être différente.

	Niveau de puissance acoustique : Acoustic power level : Nivel de potencia acústica : Livello di potenza acustica: Nivel de potência acústica: Niveau akoestisch vermogen :	71,96 dB (A)
---	---	---------------------

NIVEAU SONORE D'EMISSION: A VIDE

Pression acoustique LpA poste opérateur 60,96 dB
 Incertitude 3

Puissance acoustique LWA 71,96 dB
 Incertitude 3

Valeurs déterminées suivant le code d'essai de l'annexe B de la norme EN 61029-1 avec emploi des normes de base ISO 11201 et ISO 3744.

Les niveaux de pression acoustique obtenus in situ dépendent:





- Des niveaux réels de la machine considérées, en prenant en compte les incertitudes déclarées;
- Du local et de l'installation de la machine. Préférez une pièce dont l'acoustique est plus feutrée. Evitez les pièces vide à grande résonance. Placez vous auprès d'une fenêtre le cas échéant.
- Des outils montés, des pièces travaillées, des réglages choisis,...

	Niveau de pression acoustique : Acoustic pressure level : Nivel de presión acústica : Livello di pressione acustica : Nivel de pressão acústica : Niveau akoestische druk :	60,96 dB (A)
---	--	---------------------

	Danger : Danger : Peligro : Pericolo : Perigo : Gevaar :	X
---	---	----------





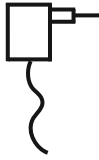

ICR18605P-1300 mAh

		3,6 V d.c.
I		1300 mAh
		X
		X
		3-5 H
		X

		X
---	--	----------



YYVD-S05V0500500Y

	<p>Tension et fréquence assignée: Nominal frequency and power: Tensión y frecuencia fijada: Tensione e frequenza assegnata: Tensão e frequência fixa: Aangewezen spanning en frequentie:</p>	<p>100-240 V ~ 50/60 Hz</p>
	<p>Puissance assignée : Nominal power: Leerlaufdrehzahl: Potencia fijada: Potenza assegnata: Potência assinada:</p>	<p>5 V dc 500 mA</p>
	<p>Classe d'isolement : 3 Insulation class : 3 Aislamiento clase :3 Isolamento classe :3 Isolamento classe :3 Isolatie Klasse : 3</p>	<p>X</p>
		<p>X</p>

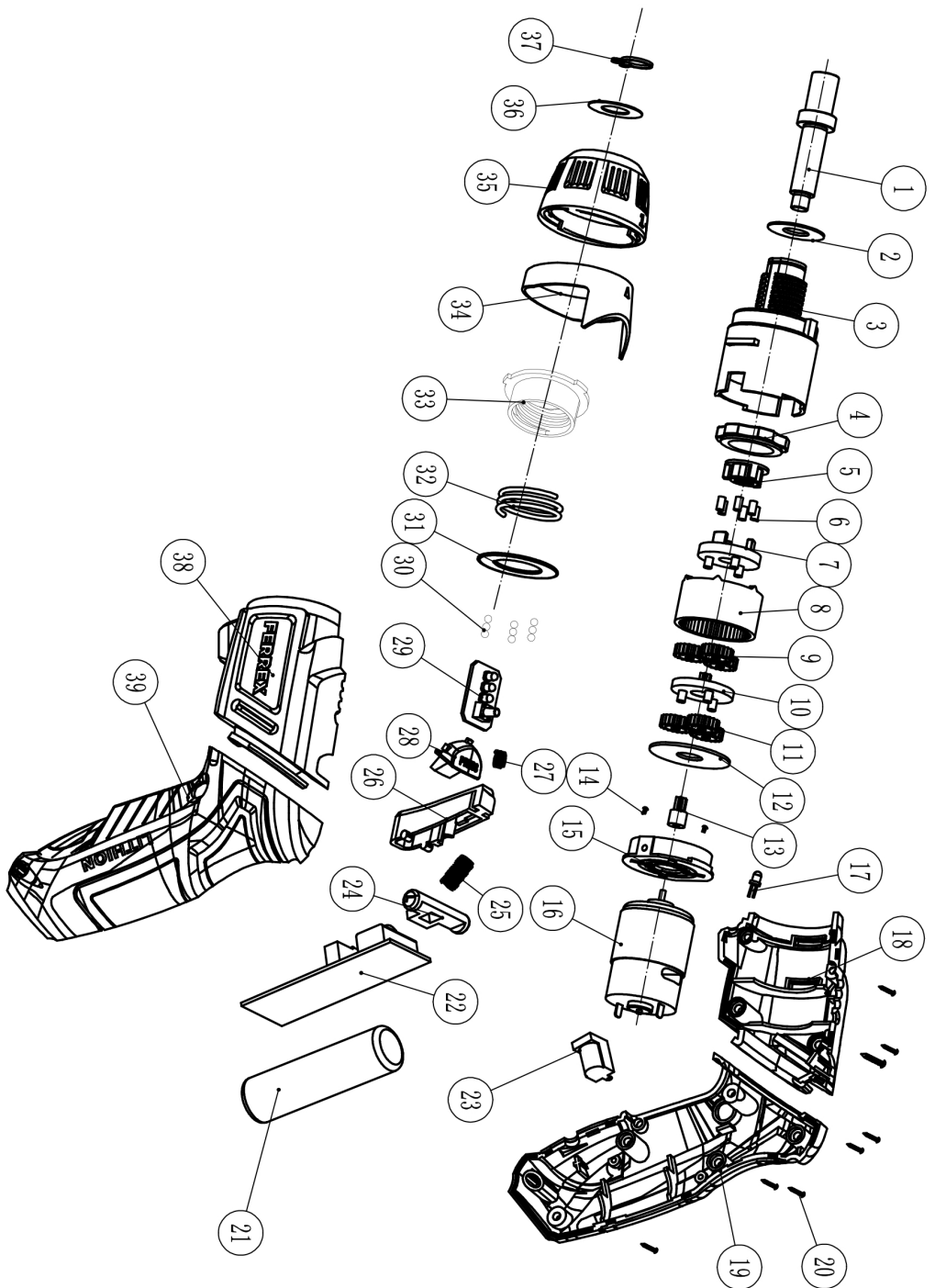

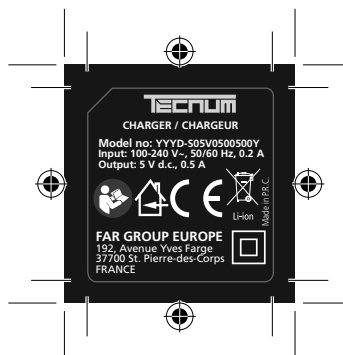
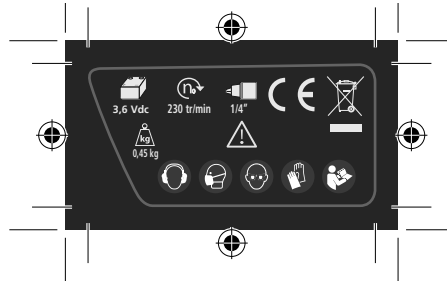

DECLARATION DE CONFORMITE
VERKLARING VAN OVEREENSTEMMING
DECLARACION DE CONFORMIDAD
DICHIARAZIONE DI CONFORMITA
DECLARATION CONFORMITY
DECLARAÇÃO DE CONFORMIDADE

Le soussigné,
Ondergetekende,
O abaixo assinado,

Personne autorisée à constituer
le dossier technique :
Christophe HUREL

El suscrito,
Il sottoscritto,
The undersigned,

Déclare par la présente que,
Verklaart hiermede dat,
Declara pela presente que,



Declaro por la presente, que,
Dichiaro che,
Declares that,

FAR GROUP EUROPE
192, Avenue Yves Forge
37700 St. Pierre-des-Corps
FRANCE

Tournevis + 52 accessoires / Screwdriver + 52 accessories / Destornillador + 52 accesorios /
Cacciavite + 52 accessori / Chave de fenda + 52 acessórios / Schroevendraaier + 52 accessoires

code

TECNUM / 715315 / YS04-3.6V / ICR18605P-1300mAh / YYD-S05V0500500Y

Est conforme et satisfait aux directives et normes CE,
In overeenstemming is met en Voldoet aan EG richtlijnen,
Respeita e está em conformidade com as normas CE,

Cumple con la directivas de la CE,
È conforme alle direttive CEE,
Complies with the EEC directives and standards,

2006/42/EC 2014/30/EU 2011/65/EU&2015/863/EU 2014/35/EU

EN 62841-1:2015
EN 62841-2-2:2014
EN 61000-3-2:2014
EN 61000-3-3:2013
EN 55014-1:2017
EN 55014-2:2015
EN IEC 61000-3-2:2019
EN 61000-3-3:2013+A1
EN 60335-1:2012+A11+A13
EN 60335-2-29:2004+A2
EN 62233:2008

Christophe HUREL,
Président Directeur Général
02/06/2020
Fait à St. Pierre-des-Corps

FR. GARANTIE

Cet outil est garanti contractuellement contre tout vice de construction et de matière, à compter de la date de vente à l'utilisateur et sur simple présentation du ticket de caisse. La garantie consiste à remplacer les parties défectueuses. Cette garantie n'est pas applicable en cas d'exploitation non conforme aux normes de l'appareil, ni en cas de dommages causés par des interventions non autorisées ou par négligence de la part de l'acheteur. La garantie ne s'applique pas sur les dommages causés par une défaillance de l'outil.

IT. GARANZIA

Quest' attrezzo è garantito per contratto contro qualsiasi difetto di costruzione e di materia, a partire dalla data di vendita all' utente e su semplice presentazione dello scontrino. La garanzia consiste nel sostituire le parti difettose. Questa garanzia non è applicabile in caso di sfruttamento non conforme alle norme dell' apparecchio, né in caso di danni causati da interventi non autorizzati o da negligenza da parte dell' acquirente. La garanzia non si applica ai danni causati da un'avarìa dell'attrezzo.

EN. GARANTEE

This tool is guaranteed, in writing, against any defect in manufacture or parts from the date of sale, upon simple presentation of the sales slip. The guarantee is limited to the replacement of faulty parts. This guarantee is not applicable in the event of usage which is not conform with the intended usage of the apparatus, nor in the event of damage caused by unauthorised servicing or negligence on behalf of the purchaser. This guarantee does not apply to any damage caused by the failure of this tool.

ES. GARANTIA

Esta herramienta se garantiza contractualmente contra todo defecto de construcción y materia, a partir de la fecha de venta a l' usuario y sobre simple presentación del recibo de caja. La garantía consiste en sustituir a las partes defectuosas. Esta garantía no es aplicable en caso de explotación no conforme a las normas del aparato, ni en caso de daños causados por intervenciones no autorizadas o por negligencia por parte del comprador. La garantía no se aplica sobre los daños causados por un fallo del herramienta.

NL. GARANTIE

Dit gereedschap heeft een garantie tegen constructiefouten en materiaaldefecten, die geldig is vanaf de aankoopdatum door de gebruiker, op vertoning van de kassabon. De garantie betreft de vervanging van de defecte onderdelen. Deze garantie is niet van toepassing indien het apparaat niet volgens de normen gebruikt is, noch in geval van schade veroorzaakt door oneigenlijk gebruik of nalatigheid van de koper. De garantie is niet van toepassing op schade voortvloeiend uit een defect van het gereedschap.

PT. GARANTIA

Esta ferramenta tem uma garantia contratual contra qualquer defeito de construção e de material, a partir da data de venda ao utilizador e sobre simples apresentação do talão da caixa. A garantia consiste em substituir as partes defeituosas. Esta garantia não é aplicável no caso de exploração não conforme às normas do aparelho, nem em caso de danos causados pelas intervenções não autorizadas ou por negligência da parte do comprador. A garantia não se aplica para os danos causados por uma falha da ferramenta.