

**FR**

MANUEL D'UTILISATION P2

**ES** INSTRUCCIONES DE USO P9  
**GR** ΕΓΧΕΙΡΙΔΙΟ ΧΡΗΣΗΣ P17  
**EN** USAR MANUAL P25  
**DE** BENUTZERHANDBUCH P33  
**NL** GEBRUIKSAANWIJZING P41

# MANUEL D'UTILISATION

Ventilateur sur pied



Ref: FL40II  
Mod: TX-1608B



# Lire attentivement toutes les instructions avant d'utiliser le ventilateur

## Sommaire

---

Instructions de sécurité	2-4	Entretien	7
Montage	4-6	Données techniques	7
Fonctionnement	6	Bon de garantie	8
Inclinaison/Oscillation	6		

## Instructions de sécurité

---

- Lire attentivement les instructions contenues dans cette notice, car elles fournissent des indications importantes sur la sécurité d'installation, d'emploi et d'entretien. **CONSERVER SOIGNEUSEMENT CETTE NOTICE POUR TOUTE UTILISATION ULTERIEURE.**
- Enlevez l'emballage et assurez-vous que l'appareil n'est pas endommagé. En cas de doute, ne pas utiliser l'appareil et contactez votre revendeur.
- Ne mettez pas ce ventilateur en service s'il est endommagé ou fait l'effet d'être défectueux.
- Ne mettez pas ce ventilateur en service avant d'avoir assemblé toute les parties et particulièrement les grilles de protection.
- Ne laissez pas vos enfants jouer avec les éléments de l'emballage (tels que des sachets en plastique).
- Avant de connecter l'appareil, s'assurer que les données de la plaque signalétique (autocollant gris placé sur l'appareil) correspondent à celles de votre réseau domestique électrique.
- N'utiliser le ventilateur que dans les conditions décrites dans ce manuel. Toute autre utilisation est déconseillée et risque d'entraîner un incendie, des blessures ou une électrocution.
- Cet appareil peut être utilisé par des enfants âgés d'au moins 8 ans et par des personnes ayant des capacités physiques, sensorielles ou mentales réduites ou dénuées d'expérience ou de

connaissance, s'ils (si elles) sont correctement surveillé(e)s ou si des instructions relatives à l'utilisation de l'appareil en toute sécurité leur ont été données et si les risques encourus ont été appréhendés. Les enfants ne doivent pas jouer avec l'appareil. Le nettoyage et l'entretien par l'utilisateur ne doivent pas être effectués par des enfants sans surveillance.

- Avant de manipuler ou de déplacer l'appareil, soyez sûr que celui-ci est débranché.
- Pour débrancher de l'alimentation électrique, prendre la prise et la retirer. **NE PAS TIRER SUR LE CORDON.**
- Ne pas introduire des objets de quelle que nature que ce soit dans la grille pendant que l'appareil est en marche, **CELA OCCASIONNERA DE GRAVES BLESSURES A LA PERSONNE.**
- Le fonctionnement de tout appareil électrique doit faire l'objet d'une surveillance continue en présence d'enfants. Cet appareil n'est pas un jouet.

- Ne pas utiliser l'appareil dans des zones humides, dans des zones où la température excède les 40°C ou dans des zones poussiéreuses.
- Ne pas exposer un bébé ou une personne malade devant l'appareil trop longtemps et sans interruption.
- Assurez-vous que l'endroit où se trouve l'appareil est stable.
- Cet appareil est destiné seulement à un usage ménager. Tout entretien autre que le nettoyage ou l'entretien courant effectué par l'utilisateur doit être fait par un électricien compétent.
- Ne pas retirer la grille avant pour les opérations de nettoyage. S'assurer que le ventilateur est déconnecté du réseau avant toute opération d'entretien.
- L'utilisation de tout appareil électrique implique l'observation de quelques règles fondamentales : **NE PAS TOUCHER L'APPAREIL AVEC LES MAINS OU LES PIEDS HUMIDES OU MOUILLES – NE PAS UTILISER L'APPAREIL EN EXTERIEUR – NE PAS TIRER LE CABLE D'ALIMENTATION OU**

L'APPAREIL LUI-MEME  
POUR DEBRANCHER LA  
FICHE DE LA PRISE DE  
COURANT.

- Ne pas utiliser l'appareil à proximité immédiate des baignoires, lavabos, douches, piscines, etc.
- L'Utilisation de cet appareil en volume 0,1 ou 2 d'une salle de bains est strictement interdit.
- Ne pas plonger l'appareil dans l'eau.
- Pour réduire le risque de feu ou de choc électrique, ne démonter pas l'appareil.

- Il n'y a aucune raison d'ouvrir cet appareil pour trouver une quelconque pièce utile car il n'en contient pas.
- Seul le personnel autorisé effectuera le travail de réparation.
- Appareil strictement réservé à un usage domestique.

***Si le câble d'alimentation est endommagé, il doit être changé par le fabricant, son service de maintenance ou une personne de qualification similaire afin d'éviter un danger.***

## Montage

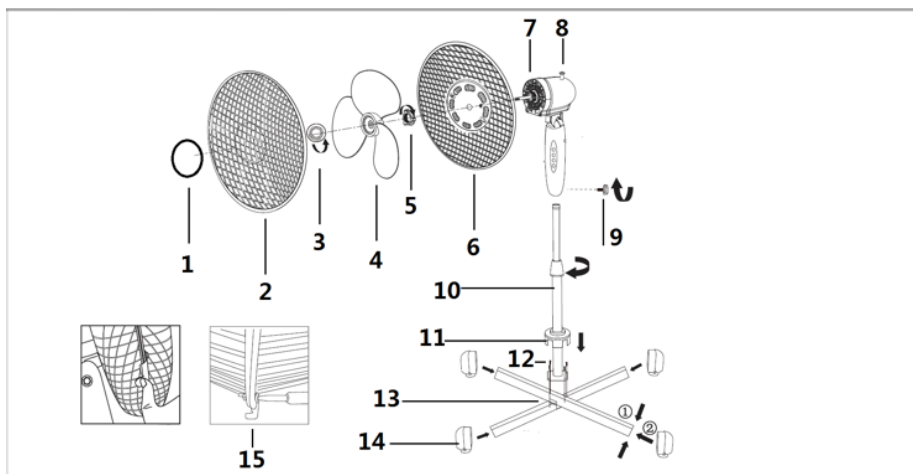

- |  |  |                                 |
|--|--|---------------------------------|
| 1. Disque plastique                    | 2. Grille frontale                       | 3. Ecrou de serrage de l'hélice |
| 4. Hélice                              | 5. Ecrou de serrage de la grille arrière | 8. Commande de l'oscillation    |
| 6. Grille arrière                      | 7. Bloc moteur                           | 10. Tube externe                |
| 9. Vis de fixation du bloc de commande |  | 12. Vis de fixation (4 pcs)     |
| 11. Cache plastique                    |  | 14. Pieds de la base (4 pcs)    |
| 13. Jambes de la base (2 pcs)          |  |                                 |
| 15. Vis de sécurité                    |  |                                 |

## MONTAGE DE LA TÊTE

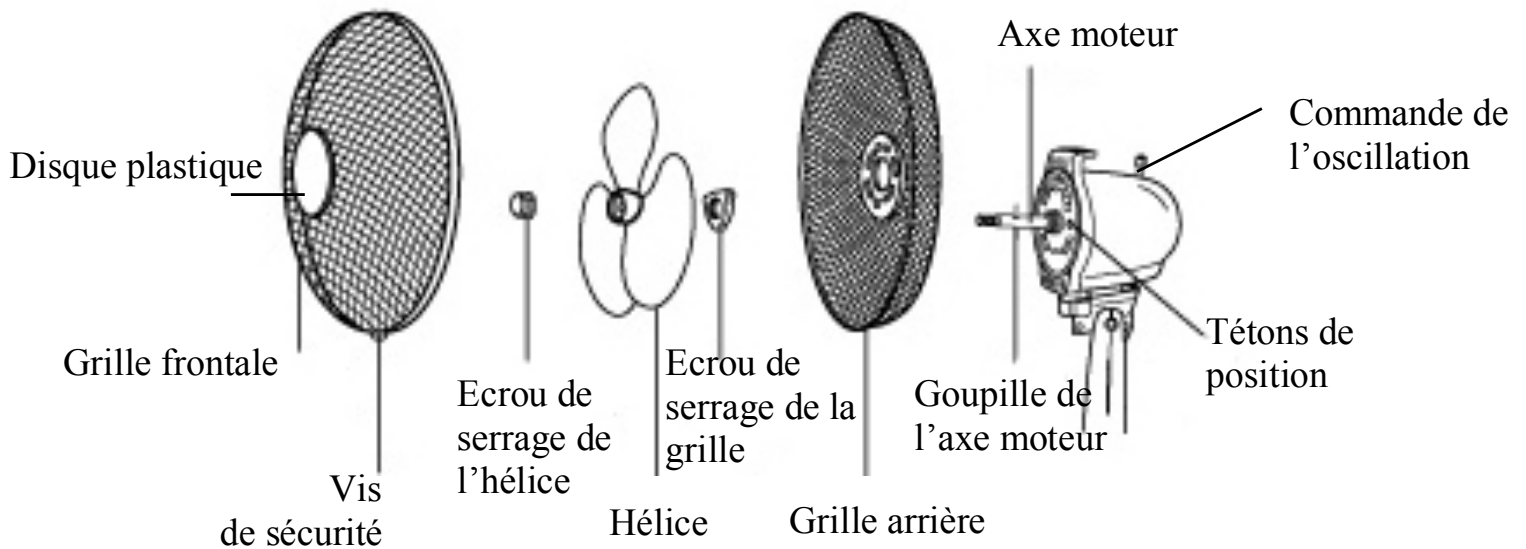

1- Monter la grille arrière en disposant correctement les tétons de position. Le trou pour la vis de sécurité doit être en bas. Puis visser l'écrou de serrage de la grille.

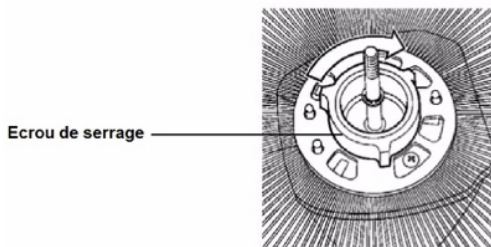

2- Monter l'hélice sur l'axe moteur en enfichant les encoches de l'hélice sur la goupille traversant l'axe moteur, puis visser l'écrou de serrage de l'hélice. Cet écrou se serre en tournant dans le sens inverse des aiguilles d'une montre. Après serrage, contrôler que l'hélice tourne librement en la faisant tourner à la main.

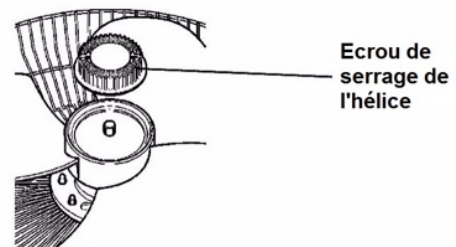

3- Fixer le disque plastique sur la grille frontale à l'aide des 3 petites vis (si celui-ci n'est pas déjà fixé). Ouvrir les 4 clips de sécurité de la grille frontale. Placer le clip supérieur de la grille frontale sur la partie supérieure de la grille arrière. Refermer les 4 clips de sécurité et vérifier si les 2 grilles sont bien ajustées et maintenues. Fixer la petite vis de sécurité sur les 2 grilles (en bas des grilles)

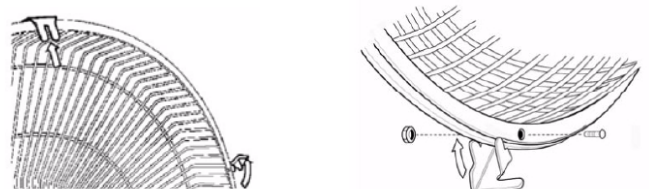

## MONTAGE DU PIED

- 1- Assembler les deux jambes de la base.
- 2- Assembler le tube externe sur la base : le visser en vous assurant que les 4 vis soient bien serrées.
- 3- Mettre en place le cache plastique sur le tube externe.
- 4- Mettre en place les 4 pieds comme indiqué sur le dessin en début de paragraphe.

## MONTAGE DE LA TÊTE SUR LE PIED

Dévisser la molette de réglage de la hauteur se trouvant en haut du tube

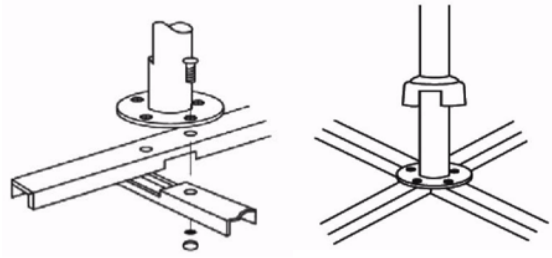

externe. Tirer le tube interne vers le haut, ajuster la hauteur et visser fermement la molette.

Insérer la tête du ventilateur sur le tube interne et la fixer en serrant fermement la vis de fixation se trouvant sur l'arrière et en bas du bloc de commande.

## Fonctionnement

1. Avant d'utiliser cet appareil, placez-le sur une surface stable et sèche.
2. Insérez la fiche de prise de courant dans une prise murale.
3. Appuyer sur l'un des boutons (1, 2 ou 3) pour sélectionner la vitesse souhaitée.

Les vitesses du contrôle d'air sont les suivantes :

- 1- vitesse faible
- 2- vitesse moyenne
- 3- vitesse forte
4. Appuyer sur 0 pour arrêter l'appareil

## Inclinaison

1. Pour votre sécurité, assurez-vous que le ventilateur est en position éteinte avant d'incliner la



2. A l'aide de la poignée se trouvant sur la grille arrière, tirer doucement la grille vers le haut ou vers le bas selon l'angle désiré.

## Oscillation

La mise en route de l'oscillation se fait grâce au bouton d'oscillation situé sur le haut du bloc moteur.



Enfoncer le bouton de commande pour enclencher l'oscillation. Veiller à ce que les grilles ne touchent rien lors de l'oscillation.

Tirer sur le bouton de commande pour arrêter l'oscillation.



## Entretien

- L'appareil doit être nettoyé et vérifié régulièrement. Aucun démontage n'est nécessaire.
  - AVANT L'ENTRETIEN, TOUJOURS DEBRANCHER LA PRISE !
  - Prenez garde à ce que de l'eau ou un autre liquide n'entre pas en contact avec le moteur ou tout autre partie électrique pendant le nettoyage.
- Employez un tissu doux et légèrement humide pour nettoyer votre ventilateur, et ensuite séchez-le.
  - Ne pas utiliser de DILUANT, d'ALCOOL ou D'AUTRES PRODUITS CHIMIQUES.
  - Les grilles de protection doivent être nettoyées à l'aide d'un aspirateur ou d'une brosse souple.

## Données techniques

Mod: TX-1608B	symbole	Valeur	unité
Débit d'air maximal	F	70,98	m3/min
Puissance absorbée	P	39,30	W
Valeur de service	SV	1,81	(m3/min)/W
Consommation d'électricité en mode "veille"	PSB	0	W
Niveau de puissance acoustique	LWA	53,48	dB(A)
Vitesse maximale de l'air	c	3,10	m/s
Norme de mesure de la valeur de service	IEC 60879 :1986 +cor1 :1992		



### AVERTISSEMENTS POUR L'ELIMINATION CORRECTE DU PRODUIT AUX TERMES DE LA DIRECTIVE EUROPEENE 2012/19/UE

Aux termes de son utilisation, le produit ne doit pas être éliminé avec des déchets urbains. Le produit doit être remis à l'un des centres de collecte sélective prévus par l'administration communale ou auprès des revendeurs assurant ce service. Eliminer séparément un appareil électroménager permet d'éviter les retombées négatives pour l'environnement et la santé dérivant d'une élimination incorrecte, et permet de récupérer les matériaux qui le composent dans le but d'une économie importante en termes d'énergie et de ressources. Pour rappeler l'obligation d'éliminer séparément les appareils électroménagers, le produit porte le symbole d'un caisson à ordures barré.

Fabriqué en Chine

**EUREM France 5 RUE MONTGOLFIER 79230 PRAHECQ FRANCE**

**Ligne directe SAV : (33) 05 49 32 69 76**

# BON DE GARANTIE

## CACHET DU REVENDEUR

**DATE :**

**NOM DU CLIENT :**

## GARANTIE

**Cet appareil est garanti 2 ans, pièces et main d'œuvre. La garantie ne couvre pas les dégâts occasionnés par : mauvaises utilisations, détérioration par choc, chute ou phénomène atmosphérique. En cas d'anomalie de fonctionnement, l'ensemble (emballage, produit, accessoires) doit être retourné par l'utilisateur (En port payé si envoi par la poste. Les colis en port dû ne seront pas acceptés.) au point de vente qui a procédé à la vente, accompagné de la photocopie de la preuve d'achat datée et portant le cachet du vendeur. L'appareil vous sera retourné gratuitement pendant la période de garantie et contre remboursement des frais après cette période.**





# MANUEL D'UTILISATION

INSTRUCCIONES DE USO

Ventilador



Ref: FL40II  
Mod: TX-1608B



# LEA CON ATENCIÓN LAS INSTRUCCIONES ANTES DE UTILIZAR EL APARATO

## Resumen

---

Importante	10-12	Mantenimiento	15
Instalación	12-14	Datos técnicos	15
Funcionamiento	14	Certificado de garantía	16
Inclinación/Oscilación	14		

## Importante

---

- Lea con atención las instrucciones contenidas en este manual, ya que contienen información de seguridad importante para su instalación, uso y mantenimiento. **GUARDE ESTE MANUAL PARA CONSULTAS FUTURAS.**
- Retire el embalaje y asegúrese de que el aparato no esté dañado. En el caso de duda, no utilice el aparato y póngase en contacto con su distribuidor.
- No encienda el ventilador si está dañado o parece estar defectuoso.
- No ponga en marcha el ventilador antes de haber instalado todas las piezas, especialmente las rejillas de protección.
- No deje que los niños jueguen con elementos del embalaje (tales como bolsas de plástico).
- Antes de conectar el aparato, asegúrese de que los datos de la placa metálica (autoadhesivo gris colocado en el aparato) coincidan con los de la red eléctrica de su hogar.
- No utilice el ventilador en las condiciones descritas en este manual. Se desaconseja cualquier otro uso, ya que puede provocar un incendio, quemaduras o descarga eléctrica.
- Este aparato puede ser utilizado por niños de al menos 8 años y personas con capacidades físicas, sensoriales o mentales reducidas, o personas sin experiencia o conocimiento, siempre que sean adecuadamente supervisadas o reciban

instrucciones relativas al uso del aparato en condiciones seguras y comprendiendo los riesgos que implica. Los niños no deben jugar con el aparato. Los niños no deben limpiar ni realizar actividades de mantenimiento en el aparato sin que estén vigilados.

- Asegúrese de que el aparato esté desconectado antes de manipularlo o transportarlo.
- Para desconectar la alimentación eléctrica, retire el enchufe de la toma. **NO TIRE DEL CABLE.**
- No introduzca objetos de ningún tipo dentro de la rejilla mientras el aparato está en funcionamiento. **ESTO PUEDE CAUSAR LESIONES GRAVES A LAS PERSONAS.**
- En presencia de niños, el uso de los aparatos eléctricos debe estar vigilado en todo momento. Este aparato no es un juguete.
- No utilice el aparato en zonas húmedas, en lugares donde la temperatura supere los 40°C o en zonas con abundante polvo.
- No exponga a un bebé o a una persona enferma delante

del aparato durante demasiado de manera continua.

- Asegúrese de que el aparato se coloque en un lugar estable.
- El aparato está únicamente destinado a uso doméstico. Un electricista competente debe realizar todas las actividades de mantenimiento que no sean su limpieza o el mantenimiento habitual por parte del usuario.
- Si retira la rejilla para realizar operaciones de limpieza, asegúrese de que el ventilador esté desconectado de la red eléctrica antes de retirar esta protección.
- El uso de aparatos eléctricos implica el cumplimiento de algunas normas fundamentales: **/NO TOQUE EL APARATO CON LAS MANOS O LOS PIES HÚMEDOS O MOJADOS - NO UTILICE EL APARATO EN EL EXTERIOR - NO TIRE DEL CABLE DE ALIMENTACIÓN NI DEL PROPIO APARATO PARA DESCONECTAR EL ENCHUFE DE LA TOMA DE CORRIENTE.**

- No utilice el aparato cerca de bañeras, lavabos, duchas, piscinas, etc.
- Está totalmente prohibido el uso de este aparato en las potencias 0, 1 o 2 en un cuarto de baño.
- No sumerja el aparato en agua.
- Para evitar el riesgo de incendio o de descarga eléctrica, no desmonte el aparato.
- No existe ningún motivo para abrir el aparato en busca de

una pieza útil, ya que no existen.

- Solo el personal autorizado puede realizar los trabajos de reparación.
- El aparato está únicamente reservado a un uso doméstico.

**Si el cable de alimentación está dañado, lo debe sustituir el fabricante, su servicio de mantenimiento o personas con una cualificación similar con el fin de evitar peligros.**

## Instalacion

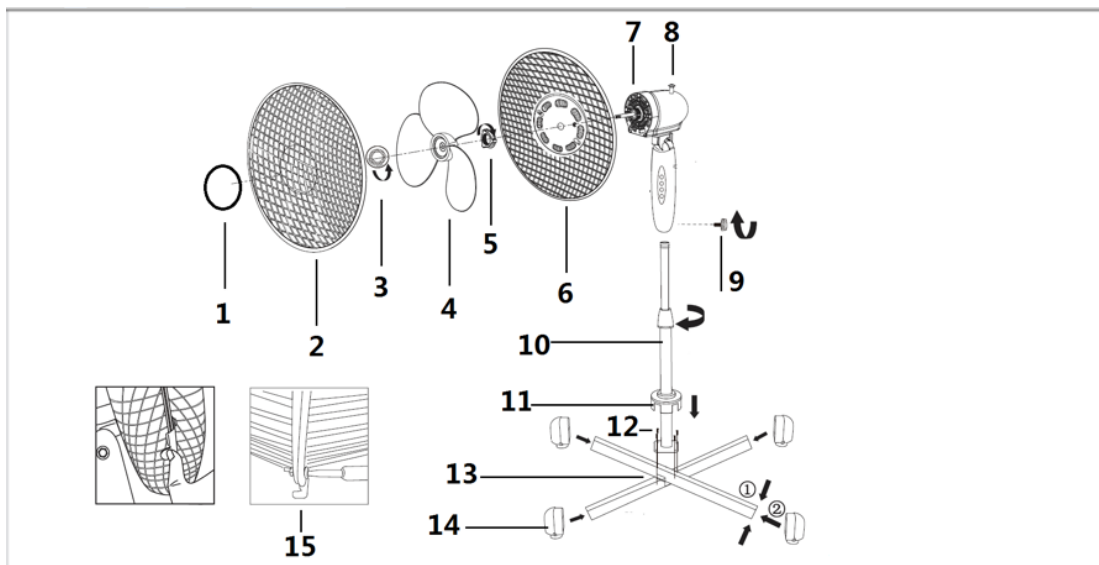

- |                             |  |   |
|-----------------------------|--|---|
| 1. Disco de plástico        | 2. Rejilla frontal                           | 3. Tuerca de retención de la hélice           |
| 4. Hélice                   | 5. Tuerca de retención de la rejilla trasera | 6. Rejilla trasera                            |
| 7. Carcasa del motor        | 8. Control de oscilación                     | 9. Tuerca de fijación de la unidad de control |
| 10. Tubo externo            | 11. Cubierta de plástico                     | 12. Tornillos de fijación (x4)                |
| 13. Piernas de la base (x2) | 14. Pies de la base (x4)                     | 15. Tornillo de seguridad                     |

## INSTALACIÓN DEL CABEZAL

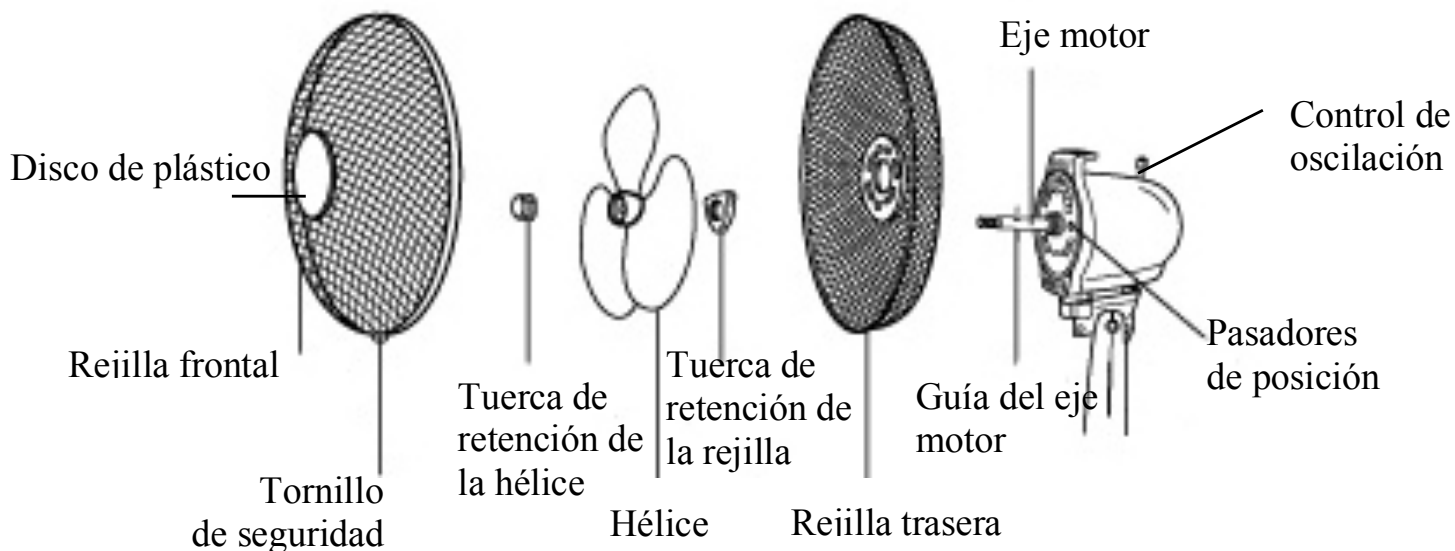

1 - Monte la rejilla trasera colocando correctamente los pasadores de posición. A continuación, atornille la tuerca de retención de la rejilla.

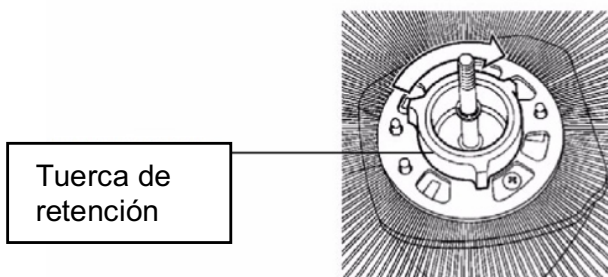

2 - Coloque la hélice en el eje motor respetando la parte plana y, a continuación, apriete la tuerca de retención de la hélice. Esta tuerca se aprieta girando hacia la izquierda. Después de apretarla, compruebe que la hélice gire libremente haciéndola girar con la mano.



3-Fije el disco plástico en la rejilla frontal con ayuda de 3 pequeños tornillos (si no está ya fijado). Abra los 4 clips de seguridad de la rejilla frontal. Coloque el clip superior de la rejilla frontal en la parte superior de la rejilla trasera. Vuelva a cerrar los 4 clips de seguridad y compruebe que las dos rejillas están bien ajustadas y sujetas. Fije el pequeño tornillo de seguridad en las dos rejillas (para inferior de las rejillas)

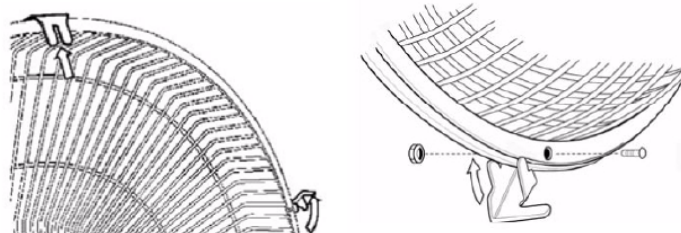

## INSTALACIÓN DEL PIE

- 1 - Ensamble las dos piernas de la base.
- 2 - Instale el tubo externo en la base: atorníllelo asegurándose de que los 4 tornillos estén bien apretados.
- 3 - Coloque la cubierta de plástico en el tubo externo.
- 4- Coloque los 4 pies como se indica en la ilustración al principio del párrafo.

## INSTALACIÓN DEL CABEZAL SOBRE EL PIE

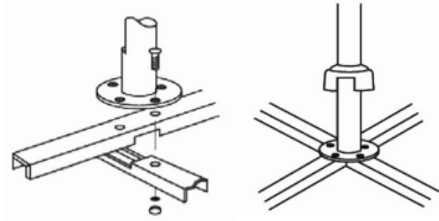

Afloje la ruedecilla de ajuste de la altura que se encuentra en la parte superior del tubo externo. Tire del tubo interior hacia arriba, ajuste la altura y apriete fuertemente la ruedecilla. Introduzca el cabezal del ventilador en el tubo interno y fíjelo apretando fuertemente el tornillo de fijación que se encuentra en la parte trasera y bajo la unidad de control.

## Funcionamiento

1. Antes de utilizar el aparato, colóquelo sobre una superficie seca y estable.
2. Conecte el enchufe a una toma de pared.
3. Pulse uno de los botones (1, 2 o 3) para seleccionar la velocidad deseada.

Las velocidades del control son las siguientes :

- 1 = lento (low)
- 2 = medio (medium)
- 3 = rápido (high)
- 4 = apagado (off)

## Inclinacion

1. Para su seguridad, asegúrese de que el ventilador está apagado antes de inclinar la rejilla.



2. Con ayuda del asa que se encuentra sobre la rejilla trasera, tire con cuidado de la cabeza hacia arriba o hacia abajo según el ángulo deseado.

## Oscilacion

La puesta en marcha de la oscilación se realiza con el botón de oscilación situado arriba de la carcasa del motor.



Pulse el botón de comando para poner en marcha el movimiento de oscilación. Tenga cuidado de que las rejillas no toquen nada durante la oscilación. Pulse el botón de comando para detener el movimiento de oscilación.



## Mantenimiento

- Se debe limpiar y comprobar regularmente el aparato. No es necesario realizar ningún desmontaje.
- ¡DESENCHUFE EL APARATO ANTES DE REALIZAR TAREAS DE MANTENIMIENTO!
- Tenga cuidado de que no entre en contacto agua u otro líquido con el motor mientras limpia el aparato.
- Utilice un trapo suave húmedo para limpiar el exterior del ventilador y séquelo al momento.
- No utilice DISOLVENTE, ALCOHOL u OTROS PRODUCTOS QUÍMICOS para limpiar el ventilador.
- Las rejillas de protección deben estar limpias con ayuda de un aspirador o un cepillo suave.

## Datos técnicos

### FL40 II :

TX-1608B	Símbolo	Valor	Unidad
Flujo de aire máximo	F	70,98	m3/min
Potencia consumida	P	39,30	W
Valor de servicio	SV	1,81	(m3/min)/W
Consumo de electricidad en modo "dormido"	PSB	0	W
Nivel de potencia acústica	LWA	53,48	dB(A)
Velocidad máxima del aire	c	3,10	m/s
Norma de medida del valor de servicio	IEC 60879 :1986 +cor1 :1992		



### **AVISO SOBRE EL CORRECTO DESECHO DEL PRODUCTO SEGÚN LA DIRECTIVA EUROPEA 2012/19/UE**

*Al término de su vida útil, el producto no se debe desechar con los residuos urbanos. El producto debe entregarse a un centro de recolección selectiva previsto por el ayuntamiento o a los distribuidores que prestan este servicio. El desecho por separado de los electrodomésticos permite evitar los efectos negativos para el medio ambiente y la salud derivados de un desecho incorrecto, al tiempo que permite recuperar los materiales que lo componen a fin de lograr un importante ahorro energético y de recursos. Con el fin de recordar de la obligación de desechar los electrodomésticos por separado, los productos tienen el símbolo de un contenedor de basura tachado.*

Fabricado en China

**EUREM FRANCE - 5 RUE MONTGOLFIER 79230 PRAHECQ FRANCIA**

**Tel. del Servicio Posventa: (33) 05 49 32 69 76**



# CERTIFICADO DE GARANTÍA

## SELLO DEL DISTRIBUIDOR

**FECHA:**

**NOMBRE DEL CLIENTE:**

## GARANTÍA

Este aparato cuenta con una garantía de dos años para las piezas y la mano de obra. La garantía no cubre los daños ocasionados por: uso inadecuado, deterioro causado por golpes, caídas o fenómenos climatológicos. En el caso de un funcionamiento incorrecto, el usuario debe devolver el conjunto completo -embalaje, producto y accesorios- (mediante porte pagado si se envía por correos, no se aceptarán paquetes a porte debido) al punto de venta que realizó la venta, acompañado de una fotocopia de la prueba de compra con la fecha y el sello del distribuidor. Recibirá el aparato de manera gratuita en el caso de que se encuentre dentro del periodo de garantía, o bien una vez realizado el pago de los costes si se ha superado este periodo.



GR

ΕΓΧΕΙΡΙΔΙΟ ΧΡΗΣΗΣ

ΑΝΕΜΙΣΤΗΡΑΣ

# MANUEL D'UTILISATION



Ref : FL40II  
Mod : TX-1608B



# ΔΙΑΒΑΣΤΕ ΠΡΟΣΕΚΤΙΚΑ ΟΛΕΣ ΤΙΣ ΟΔΗΓΙΕΣ ΠΡΙΝ ΧΡΗΣΙΜΟΠΟΙΗΣΕΤΕ ΤΗ ΣΥΣΚΕΥΗ

## περίληψη

ΣΗΜΑΝΤΙΚΟ	18-20	ΣΥΝΤΗΡΗΣΗ	23
ΣΥΝΑΡΜΟΛΟΓΗΣΗ	20-22	ΤΕΧΝΙΚΑ ΔΕΔΟΜΕΝΑ	23
ΟΔΗΓΙΕΣ ΛΕΙΤΟΥΡΓΙΑΣ	22	ΕΓΓΥΗΣΗ	24
ΚΛΙΣΗ/ ΠΕΡΙΣΤΡΟΦΗ	22		

## ΣΗΜΑΝΤΙΚΟ

- Διαβάστε προσεκτικά όλες τις οδηγίες που περιέχει το παρόν εγχειρίδιο, διότι παρέχουν σημαντικές υποδείξεις σχετικά με την ασφαλή εγκατάσταση, χρήση και συντήρηση. **ΦΥΛΑΞΤΕ ΠΡΟΣΕΚΤΙΚΑ ΑΥΤΟ ΤΟ ΕΓΧΕΙΡΙΔΙΟ ΓΙΑ ΚΑΘΕ ΕΠΟΜΕΝΗ ΧΡΗΣΗ.**
- Αφαιρέστε τη συσκευασία και ελέγξτε μήπως η συσκευή φέρει οποιαδήποτε ζημιά. Αν έχετε οποιαδήποτε αμφιβολία, μην χρησιμοποιήσετε τη συσκευή και επικοινωνήστε με τον αντιπρόσωπο της περιοχής σας.
- Μην θέσετε σε λειτουργία αυτό τον ανεμιστήρα, αν έχει υποστεί ζημιά ή αν φαίνεται ελαττωματικός.
- Μην θέτετε αυτό τον ανεμιστήρα σε λειτουργία πριν συναρμολογήσετε όλα τα εξαρτήματά του και, ιδίως, τις προστατευτικές σχάρες.
- Μην θέτετε αυτό τον ανεμιστήρα σε λειτουργία πριν συναρμολογήσετε όλα τα εξαρτήματά του και, ιδίως, τις προστατευτικές σχάρες.
- Μην αφήνετε τα παιδιά σας να παίζουν με τα στοιχεία της συσκευασίας (π.χ., με τις πλαστικές σακούλες).
- Πριν να συνδέσετε τη συσκευή, βεβαιωθείτε ότι τα δεδομένα της επιγραφής στοιχείων (γκρι αυτοκόλλητο επάνω στη συσκευή) αντιστοιχούν σε εκείνα του οικιακού ηλεκτρικού δικτύου σας.
- Να χρησιμοποιείτε τον ανεμιστήρα μόνο υπό τις συνθήκες που περιγράφονται στο παρόν εγχειρίδιο. Δεν συνιστούμε καμία άλλη χρήση, η οποία ενέχει κίνδυνο πρόκλησης πυρκαγιάς, τραυματισμών ή ηλεκτροπληξίας.
- Αυτή η συσκευή μπορεί να χρησιμοποιηθεί από παιδιά ηλικίας 8 ετών και άνω και από

- άτομα που δεν έχουν εμπειρία και γνώσεις ή με περιορισμένες σωματικές, αντιληπτικές ή διανοητικές ικανότητες, αν επιβλέπονται σωστά ή αν λάβουν οδηγίες σχετικά με τη χρήση της συσκευής με ασφαλή τρόπο και αν κατανοούν τους κινδύνους που διατρέχουν. Τα παιδιά δεν πρέπει να παίζουν με τη συσκευή. Ο καθαρισμός και η συντήρηση από το χρήστη δεν πρέπει να πραγματοποιούνται από παιδιά χωρίς επίβλεψη.
- Προτού χειριστείτε ή μετακινήσετε τη συσκευή, βεβαιωθείτε ότι την έχετε βγάλει από την πρίζα.
  - Για να την αποσυνδέσετε από την ηλεκτρική παροχή, πιάστε το βύσμα και βγάλτε το από την πρίζα. ΜΗΝ ΤΡΑΒΑΤΕ ΑΠΟ ΤΟ ΚΑΛΩΔΙΟ.
  - Μην εισάγετε αντικείμενα οποιασδήποτε φύσης μέσα στα ανοίγματα κατά τη λειτουργία της συσκευής, ΚΑΤΙ ΤΕΤΟΙΟ ΘΑ ΠΡΟΚΑΛΕΣΕΙ ΣΟΒΑΡΟΤΑΤΕΣ ΣΩΜΑΤΙΚΕΣ ΒΛΑΒΕΣ.
  - Η λειτουργία οποιασδήποτε ηλεκτρικής συσκευής πρέπει να αποτελεί αντικείμενο διαρκούς επίβλεψης, όταν υπάρχουν παιδιά στο χώρο. Η συσκευή αυτή δεν είναι παιχνίδι.

- Απαγορεύεται η χρήση της συσκευής σε περιοχές με υγρασία, σε περιοχές όπου η θερμοκρασία υπερβαίνει τους 40°C, καθώς και σε περιοχές με πολλή σκόνη.
- Μην εκθέτετε βρέφη ή αρρώστους μπροστά στη συσκευή για μεγάλο χρονικό διάστημα και αδιάκοπα.
- Βεβαιωθείτε ότι η συσκευή βρίσκεται σε σταθερό σημείο.
- Αυτή η συσκευή προορίζεται αποκλειστικά για οικιακή χρήση. Όλες οι εργασίες συντήρησης, πέραν του καθαρισμού και της συνήθους συντήρησης, που πραγματοποιούνται από το χρήστη, πρέπει να εκτελούνται από ηλεκτρολόγο με τα κατάλληλα προσόντα.
- Μην αφαιρείτε τη μπροστινή σχάρα για τις εργασίες καθαρισμού. Βεβαιωθείτε ότι ο ανεμιστήρας είναι αποσυνδεδεμένος από το δίκτυο πριν από κάθε εργασία συντήρησης.
- Αν η μπροστινή σχάρα πρόκειται να αφαιρεθεί για καθαρισμό, πριν την αφαίρεση βεβαιωθείτε ότι έχετε βγάλει τον ανεμιστήρα από την πρίζα.
- Η χρήση οποιασδήποτε ηλεκτρικής συσκευής προϋποθέτει την τήρηση κάποιων βασικών κανόνων:/ΜΗΝ ΑΓΓΙΖΕΤΕ ΤΗ

ΣΥΣΚΕΥΗ ΜΕ ΒΡΕΓΜΕΝΑ Ή ΝΩΠΑ ΧΕΡΙΑ Ή ΠΟΔΙΑ – ΜΗΝ ΧΡΗΣΙΜΟΠΟΙΕΙΤΕ ΤΗ ΣΥΣΚΕΥΗ ΣΕ ΕΞΩΤΕΡΙΚΟΥΣ ΧΩΡΟΥΣ - ΜΗΝ ΤΡΑΒΑΤΕ ΤΟ ΚΑΛΩΔΙΟ ΠΑΡΟΧΗΣ Ή ΤΗΝ ΙΔΙΑ ΤΗ ΣΥΣΚΕΥΗ ΓΙΑ ΝΑ ΒΓΑΛΕΤΕ ΤΟ ΦΙΣ ΑΠΟ ΤΗΝ ΠΡΙΖΑ.

- Μην χρησιμοποιείτε τη συσκευή ακριβώς δίπλα σε μπανιέρες, νιπτήρες, ντουζιέρες, πισίνες κ.λπ.
- Απαγορεύεται αυστηρά η χρήση αυτής της συσκευής στην ένταση 0,1 ή 2 μέσα στο μπάνιο.
- Μην βυθίζετε τη συσκευή στο νερό.

- Για να μειώσετε τον κίνδυνο πυρκαγιάς ή ηλεκτροπληξίας, μην αποσυναρμολογείτε τη συσκευή.
- Για να μειώσετε τον κίνδυνο πυρκαγιάς ή ηλεκτροπληξίας, μην αποσυναρμολογείτε τη συσκευή.
- Η συσκευή προορίζεται αυστηρά για οικιακή χρήση.

**Αν το καλώδιο παροχής έχει υποστεί βλάβη, πρέπει να αντικατασταθεί από τον κατασκευαστή, την υπηρεσία σέρβις του ή κάποιο άτομο με αντίστοιχα προσόντα, προς αποφυγή οποιουδήποτε κινδύνου.**

## ΣΥΝΑΡΜΟΛΟΓΗΣΗ

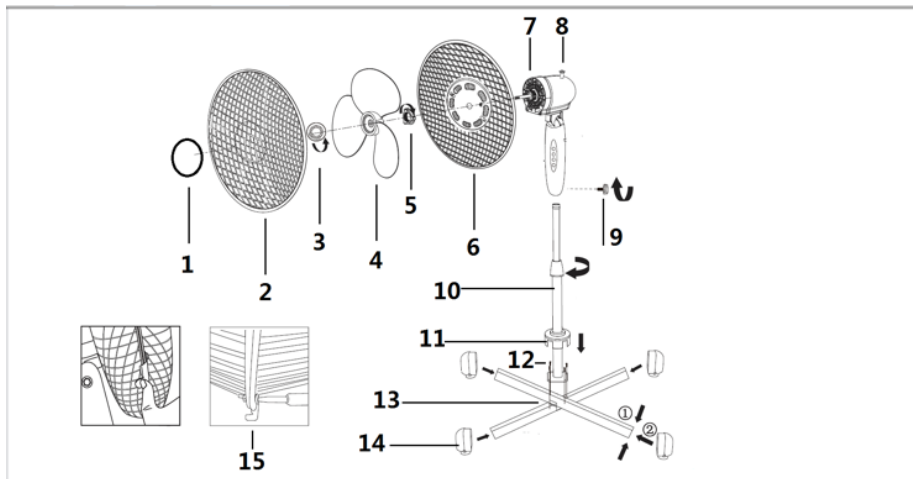

- |  |                                  |                             |
|--|----------------------------------|-----------------------------|
| 1. Πλαστικός δίσκος                        | 2. Μπροστινή σχάρα               | 3. Παξιμάδι σύσφιξης έλικας |
| 4. Έλικά                                   | 5. Παξιμάδι σύσφιξης πίσω σχάρας |                             |
| 6. Πίσω σχάρα                              | 7. Κεντρική μονάδα               | 8. Χειριστήριο ταλάντωσης   |
| 9. Βίδα τοποθέτησης του μπλοκ χειριστηρίων | 10. Εξωτερικός σωλήνας           |                             |
| 11. Πλαστικό προστατευτικό                 | 12. Βίδα στερέωσης (4 τμχ)       |                             |
| 13. Στελέχη της βάσης (2 τμχ)              | 14. Πόδια της βάσης (4 τμχ)      | 15. Βίδα ασφαλείας          |

## ΣΥΝΑΡΜΟΛΟΓΗΣΗ ΤΗΣ ΚΕΦΑΛΗΣ

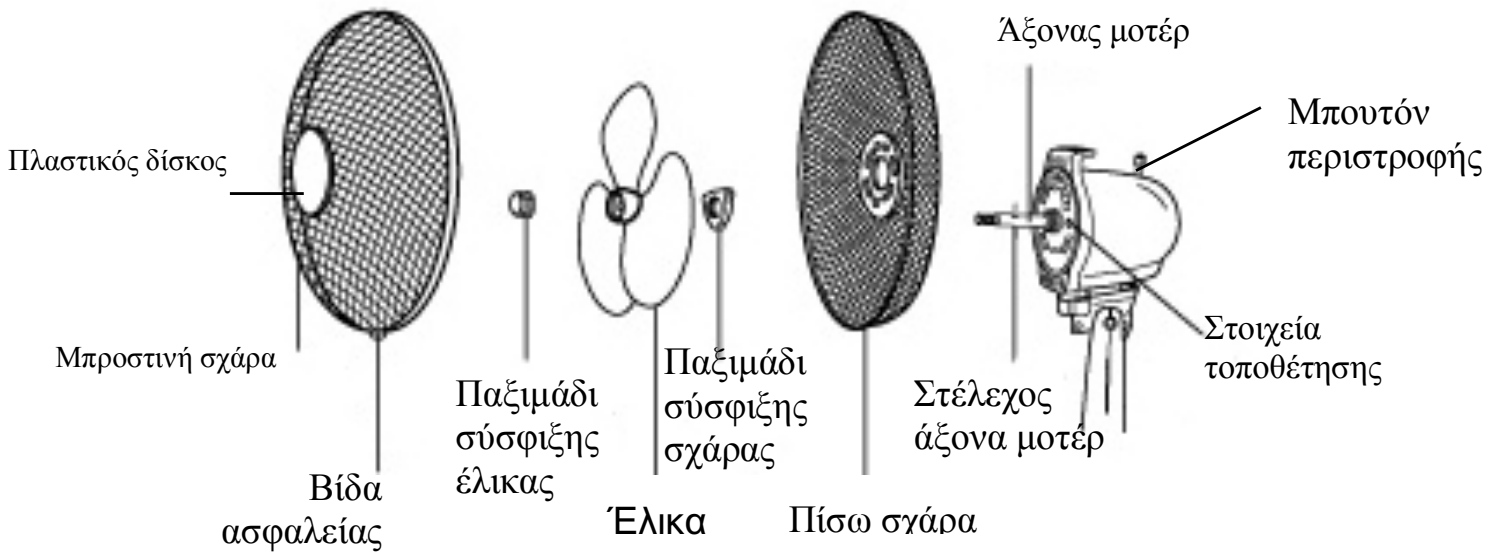

1 - Τοποθετήστε την πίσω σχάρα, τοποθετώντας σωστά τα στελέχη τοποθέτησης. Κατόπιν, βιδώστε το παξιμάδι σύσφιξης της σχάρας.

Παξιμάδι σύσφιξης

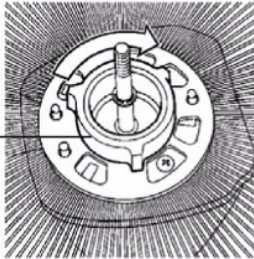

2 - Τοποθετήστε την έλικα στον κινητήριο άξονα, τηρώντας την επιπέδωση, κατόπιν βιδώστε το παξιμάδι σύσφιξης της έλικας. Αυτό το παξιμάδι σφίγγει στρέφοντάς το αριστερά. Μετά τη σύσφιξη, ελέγξτε αν η έλικα περιστρέφεται ελεύθερα, περιστρέφοντάς την με το χέρι.

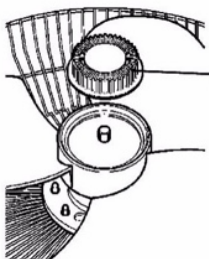

Παξιμάδι σύσφιξης της έλικας

3 - Τοποθετήστε τον πλαστικό δίσκο στη μπροστινή σχάρα με τη βοήθεια των 3 μικρών βιδών (αν δεν είναι ήδη τοποθετημένος). Ανοίξτε τα 4 κλιπς ασφαλείας της μπροστινής σχάρας. Τοποθετήστε το επάνω κλιπ της μπροστινής σχάρας επάνω στο επάνω μέρος της πίσω σχάρας. Κλείστε ξανά τα 4 κλιπς ασφαλείας και ελέγξτε αν οι 2 σχάρες έχουν ρυθμιστεί και συντηρηθεί σωστά. Στερεώστε τη μικρή βίδα ασφαλείας επάνω στις 2 σχάρες (στο κάτω μέρος των σχαρών)

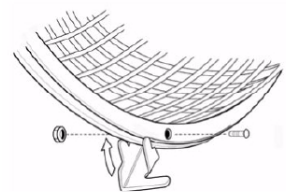
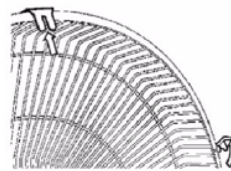



## ΣΥΝΑΡΜΟΛΟΓΗΣΗ ΒΑΣΗΣ

1 - Συναρμολογήστε τα δύο στελέχη της βάσης.

2 - Συνδέστε τον εξωτερικό σωλήνα επάνω στη βάση: βιδώστε τον, αφού πρώτα βεβαιωθείτε ότι οι 4 βίδες είναι καλά σφιγμένες.

3 - Βάλτε στη θέση του το πλαστικό προστατευτικό επάνω στον εξωτερικό σωλήνα.

4 - Βάλτε στη θέση τους τα 4 πόδια, όπως υποδεικνύεται στο σχέδιο στην αρχή της παραγράφου

## ΣΥΝΑΡΜΟΛΟΓΗΣΗ ΤΗΣ ΚΕΦΑΛΗΣ ΕΠΑΝΩ ΣΤΟ ΠΟΔΙ

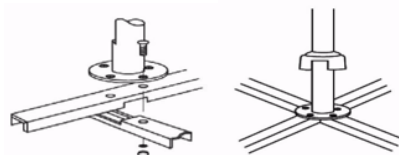

Ξεβιδώστε τον περιστροφικό διακόπτη ρύθμισης ύψους, το οποίο βρίσκεται στο επάνω μέρος του εξωτερικού σωλήνα. Τραβήξτε προς τα πάνω τον εσωτερικό σωλήνα, ρυθμίστε το ύψος του και βιδώστε καλά τον περιστροφικό διακόπτη. Εισάγετε την κεφαλή του ανεμιστήρα επάνω στον εσωτερικό σωλήνα και στερεώστε την, σφίγγοντας καλά τη βίδα τοποθέτησης, η οποία βρίσκεται στο πίσω και κάτω μέρος της μονάδας ελέγχου.

## ΟΔΗΓΙΕΣ ΛΕΙΤΟΥΡΓΙΑΣ

1. Πριν χρησιμοποιήσετε αυτή τη συσκευή, τοποθετήστε την σε σταθερή και στεγνή επιφάνεια.

2. Βάλτε το φως σε μια πρίζα.

3. Πατήστε ένα από τα πλήκτρα (1, 2 ή 3), για να επιλέξετε την επιθυμητή ταχύτητα.

Οι ταχύτητες ελέγχου του αέρα είναι οι εξής:

1 = αργή (low)

2 = μεσαία (medium)

3 = γρήγορη (high)

4 = ακινητοποιημένη (off)

## ΚΛΙΣΗ

1. Για την ασφάλειά σας, βεβαιωθείτε ότι ο ανεμιστήρας είναι.

Απενεργοποιημένος πριν δώσετε κλίση στη σχάρα.



2. Με τη λαβή που βρίσκεται επάνω στην πίσω σχάρα, τραβήξτε απαλά τη σχάρα προς τα επάνω ή προς τα κάτω ανάλογα με την επιθυμητή γωνία.

## ΠΕΡΙΣΤΡΟΦΗ

Η περιστροφή ενεργοποιείται από το πλήκτρο περιστροφής, στο επάνω μέρος της μονάδας μοτέρ.



Πιέστε το πλήκτρο ελέγχου, για να ενεργοποιήσετε την περιστροφή. Προσέξτε οι σχάρες να μην έρχονται σε επαφή με κανένα στοιχείο κατά την περιστροφή. Τραβήξτε προς τα έξω το πλήκτρο ελέγχου, για να απενεργοποιήσετε την περιστροφή.



## ΣΥΝΤΗΡΗΣΗ

- Πρέπει να ελέγχετε και να καθαρίζετε τακτικά το προϊόν. Δεν απαιτείται να κάνετε καμία αποσυναρμολόγηση.
- ΠΡΙΝ ΤΗ ΣΥΝΤΗΡΗΣΗ, ΒΓΑΖΕΤΕ ΤΗ ΣΥΣΚΕΥΗ ΑΠΟ ΤΗΝ ΠΡΙΖΑ !
- Προσέξτε ώστε νερό ή άλλο υγρό να μην έρθει σε επαφή με το μοτέρ κατά τον καθαρισμό.
- Χρησιμοποιήστε ένα απαλό νωπό πανί για να καθαρίσετε τον ανεμιστήρα σας, κατόπιν σκουπίστε τον.
- Μην χρησιμοποιείτε ΔΙΑΛΥΤΙΚΑ,
- ΟΙΝΟΠΝΕΥΜΑ ή ΑΛΛΑ ΧΗΜΙΚΑ για να καθαρίσετε τον ανεμιστήρα σας.
- Οι προστατευτικές σχάρες πρέπει να καθαρίζονται με την ηλεκτρική σκούπα ή με μια μαλακή βούρτσα. Δεν απαιτείται να κάνετε καμία αποσυναρμολόγηση
- Για να τον αποθηκεύσετε, αν πρόκειται να μην τον χρησιμοποιήσετε για πολύ καιρό, βεβαιωθείτε ότι το εξάρτημα αποθήκευσης είναι καθαρό και στεγνό. Προστατέψτε τον από τη σκόνη, για να του εξασφαλίσετε μεγαλύτερη μακροζωία.

## ΤΕΧΝΙΚΑ ΔΕΔΟΜΕΝΑ

TX-1608B	σύμβολο	Τιμή	μονάδα
Μέγιστη ροή αέρα	F	70,98	m <sup>3</sup> /λεπτό
Κατανάλωση ισχύος	P	39,30	W
Τιμή λειτουργίας	SV	1,81	(m <sup>3</sup> /λεπτό)/W
Κατανάλωση ηλεκτρισμού σε κατάσταση «αναμονής»	PSB	0	W
Στάθμη ηχητικής ισχύος	LWA	53,48	dB(A)
Μέγιστη ταχύτητα αέρα	c	3,10	m/s
IEC 60879 :1986 +cor1 :1992			



**ΠΡΟΕΙΔΟΠΟΙΗΣΕΙΣ ΓΙΑ ΤΗ ΣΩΣΤΗ ΔΙΑΘΕΣΗ ΤΟΥ ΠΡΟΪΟΝΤΟΣ, ΣΥΜΦΩΝΑ ΜΕ ΤΟΥΣ ΟΡΟΥΣ ΤΗΣ ΕΥΡΩΠΑΪΚΗΣ ΟΔΗΓΙΑΣ 2012/19/ΕΕ**

Στο τέλος της χρήσης του, απαγορεύεται η απόρριψη του προϊόντος με τα αστικά απόβλητα. Το προϊόν πρέπει να αποτεθεί σε ένα κέντρο επιλεκτικής αποκομιδής, τα οποία προβλέπονται από την τοπική αυτοδιοίκηση, ή στους αντιπροσώπους πωλήσεων που εξασφαλίζουν αυτή την υπηρεσία. Η ξεχωριστή απόρριψη των ηλεκτρικών οικιακών συσκευών επιτρέπει την αποτροπή των αρνητικών επιπτώσεων για το περιβάλλον και την υγεία, τα οποία οφείλονται στη λανθασμένη απόρριψη, και καθιστά δυνατή την ανάκτηση των υλικών από τα οποία αποτελούνται, με στόχο τη σημαντική εξοικονόμηση ενέργειας και πόρων. Προς υπενθύμιση της υποχρέωσης ξεχωριστής απόρριψης των οικιακών ηλεκτρικών συσκευών, το προϊόν φέρει το σύμβολο ενός διαγραμμένου κάδου απορριμμάτων.

Κατασκευάζεται στην Κίνα  
**EUREM FRANCE 5 RUE MONTGOLFIER 79230 PRAHECQ ΓΑΛΛΙΑ**

**Απευθείας γραμμή επικοινωνίας SAV : (33) 05 49 32 69 76**

# ΕΓΓΥΗΣΗ

## ΣΦΡΑΓΙΔΑ ΕΜΠΟΡΟΥ

**ΗΜΕΡΟΜΗΝΙΑ :**

**ΟΝΟΜΑΤΕΠΩΝΥΜΟ ΠΕΛΑΤΗ :**

## ΕΓΓΥΗΣΗ

Αυτή η συσκευή καλύπτεται από 2ετή εγγύηση για ανταλλακτικά και εργασία. Η εγγύηση δεν καλύπτει ζημίες λόγω: κακής χρήσης, βλάβης λόγω χτυπήματος, πτώσης ή καιρικών φαινομένων. Σε περίπτωση μη φυσιολογικής λειτουργίας, η συσκευή στο σύνολό της (συσκευασία, προϊόν, παρελκόμενα) πρέπει να επιστραφεί από το χρήστη, με πληρωμένα μεταφορικά, αν αποσταλεί μέσω ταχυδρομείου. Τα δέματα με χρέωση παραλήπτη δεν θα γίνονται αποδεκτά) στο σημείο πώλησης όπου πραγματοποιήθηκε η αγορά, συνοδευόμενο από φωτοαντίγραφο της απόδειξης αγοράς που φέρει την ημερομηνία αγοράς και τη σφραγίδα του εμπόρου. Η συσκευή θα σας επιστραφεί δωρεάν μέσα στην περίοδο της εγγύησης και με χρέωση των εξόδων αποστολής μετά την περίοδο αυτή.



# MANUEL D'UTILISATION

Floor standing fan



Ref: FL40II  
Mod: TX-1608B



Read all the instructions carefully  
before using the fan

## Contents

---

Safety Instructions _____	26-28	Maintenance _____	31
Mounting _____	28-30	Technical Data _____	31
Operation _____	30	Warranty _____	32
Tilt / Swing _____	30		

## Safety instructions

---

- Read the instructions in this manual carefully as they provide important safety information regarding installation, use and maintenance. **CAREFULLY STORE THIS MANUAL FOR FUTURE USE.**
- Remove the packaging and make sure that the appliance is not damaged. When in doubt, do not use the product and contact your dealer.
- Do not turn on the air conditioner if it is damaged or defective.
- Do not operate this fan until all parts have been assembled, especially the protective grilles.
- Do not let your children play with the packaging items (such as plastic bags).
- Before connecting the product, make sure that the data on the identifying plate (grey sticker on the appliance) corresponds to that of your domestic electrical network.
- Only use the air conditioner in the conditions described in this manual. Any other use is not recommended and may result in fire, injury or electrocution.
- This appliance may be used by children 8 years of age or older and by persons with reduced physical, sensory or mental abilities, or lack of experience or knowledge, if they are properly supervised or given instructions on the safe use of the appliance and the risks involved have been addressed. Children should not play with this appliance. Cleaning and maintenance must not be carried out by children without supervision.

- Before handling or moving the appliance, be sure that it is unplugged.
- Take the plug and remove it to disconnect it from the power supply. DO NOT PULL ON THE CORD
- Do not insert objects of any kind into the grille while the appliance is running, THIS COULD CAUSE SERIOUS INJURY.
- The operation of any electrical appliance must be monitored continuously in the presence of children. This appliance is not a toy.
- Do not use the appliance in humid areas, in areas where the temperature exceeds 40°C or in dusty areas.
- Do not allow a baby or an unwell person to be exposed to the front of the appliance for a long period of time without interruption.
- Make sure the location of the appliance is stable.
- This appliance is intended for household use only. Any maintenance, other than cleaning or routine maintenance performed by the user, must be done by a qualified electrician.
- Do not remove the front grille for cleaning operations. Make sure the fan is disconnected from the mains before any maintenance operation.
- The use of any electrical appliance involves observing some basic rules: DO NOT TOUCH THE APPLIANCE WITH DAMP OR WET HANDS OR FEET - DO NOT USE THE APPLIANCE OUTSIDE - DO NOT PULL ON THE POWER CABLE OR THE APPLIANCE ITSELF TO DISCONNECT THE PLUG FROM THE POWER SOCKET.
- Do not use the appliance in the immediate vicinity of bathtubs, washbasins, showers, swimming pools, etc.
- The use of this appliance in volume 0, 1 or 2 of a bathroom is strictly prohibited.
- Do not immerse the appliance in water.
- To reduce the risk of fire or electric shock, do not disassemble the appliance.
- There is no reason to open this appliance to find anything that you believe maybe useful because it

does not contain anything like that.

- Only authorised personnel may perform the repair work.
- This appliance is strictly reserved for domestic use.

***If the power cable is damaged, it must be changed by the manufacturer, its maintenance department or a similarly qualified person to avoid a potential hazardous situation.***

## Mounting

---

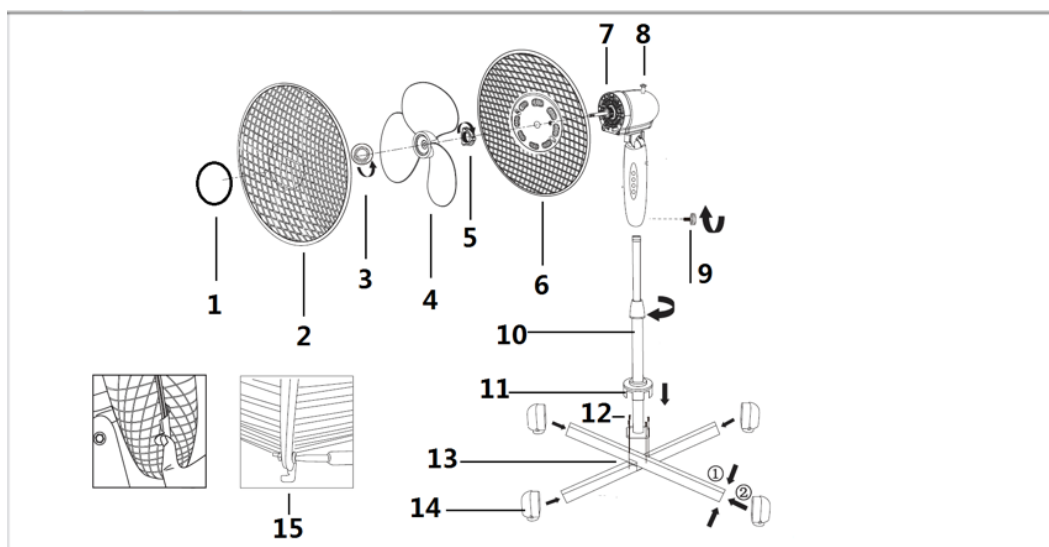

- |                              |                              |                           |
|------------------------------|------------------------------|---------------------------|
| 1. Plastic disk              | 2. Front grille              | 3. Impeller clamping nut  |
| 4. Impeller                  | 5. Rear grille clamping nut  | 8. Oscillation control    |
| 6. Rear grille               | 7. Power Unit                | 10. Outer tube            |
| Command unit fixing screw    | 11. Plastic cover            | 12. Fixing screws (4 pcs) |
| 13. Legs of the base (2 pcs) | 14. Feet of the base (4 pcs) |                           |

15. Safety lock screw  
FAN HEAD ASSEMBLY

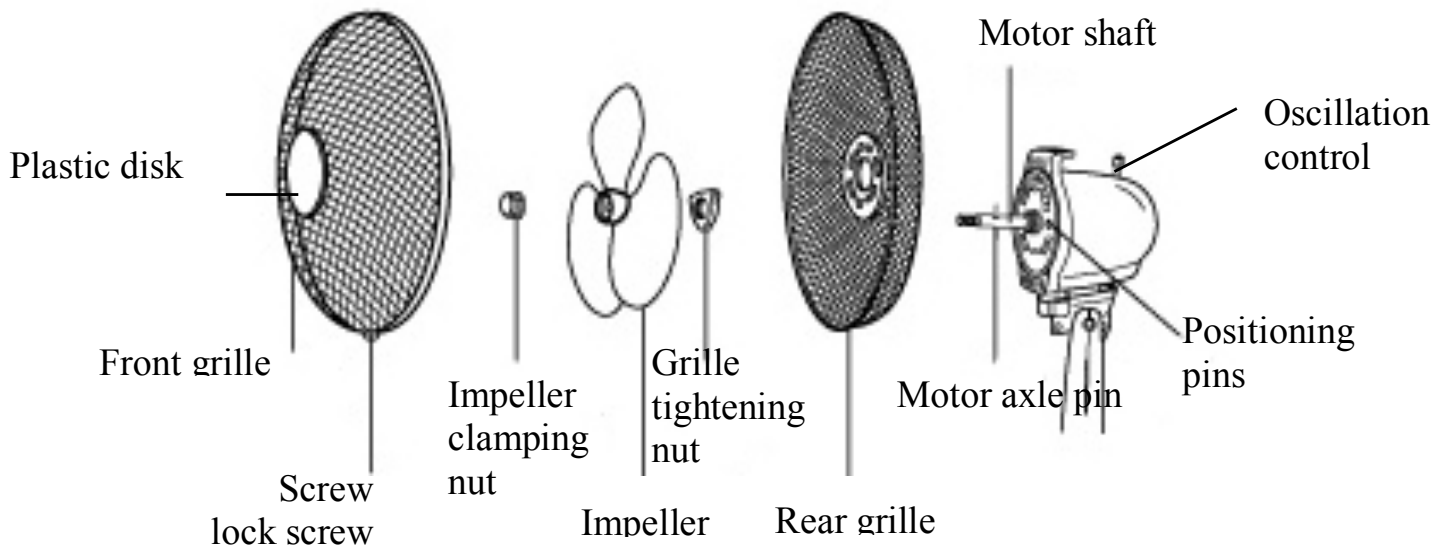

1- Fit the rear grille by correctly positioning the pins. The hole for the security screw must be at the bottom. Then screw the grille tightening nut.

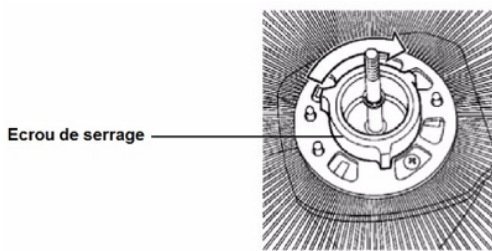

2- Mount the propeller on the motor shaft by inserting the notches in the impeller on the pin that passes through the motor axle, then screw on the impeller nut. This nut is tightened by turning it counterclockwise. After tightening, check that the impeller rotates freely by turning it by hand.

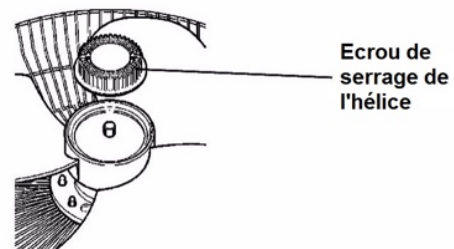

3- Fix the plastic disc on the front grille with the 3 small screws (if it is not already fixed). Open the 4 safety clips on the front grille. Place the top clip of the front grille on the top of the back grille. Close the 4 safety clips and check that the 2 grilles are tight and secure. Fix the small security screw on the 2 grilles (at the bottom of the grilles)

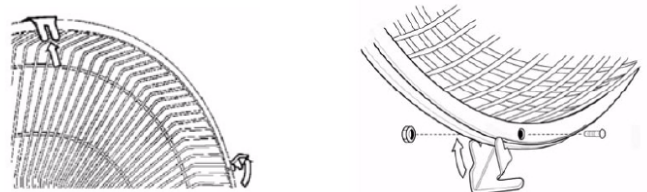



## FOOT MOUNTING

- 1- Assemble the two legs of the base.
- 2- Assemble the outer tube to the base: screw it in, making sure that the 4 screws are tight.
- 3- Fit the plastic cover on the outer tube.
- 4- Set up the 4 feet as shown in the drawing at the beginning of the paragraph.

## MOUNTING THE HEAD ON THE FOOT

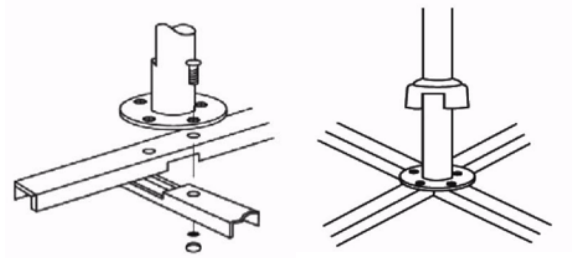

Unscrew the height adjustment knob at the top of the outer tube. Pull up the inner tube, adjust the height and tighten the knob firmly.

Insert the fan head onto the inner tube and secure it by firmly tightening the retaining screw on the back and bottom of the command unit.

## Operation

1. Before using this appliance, place it on a stable, dry surface.
2. Insert the power plug into a wall outlet.
3. Press one of the buttons (1, 2 or 3) to select the desired speed.

The air control speeds are as follows:

- 1- Low Speed
- 2- Medium Speed
- 3- High Speed
4. Press 0 to stop the appliance

## Tilt

1. For your safety, make sure the fan is in the off position before tilting the grille.



2. Using the handle on the rear grille, gently pull the grille up or down at the desired angle.

## Oscillation

Oscillation is started by the oscillation button located on the top of the power unit.



Press the control knob to engage the oscillation. Ensure that the grilles do not touch anything during the oscillation. Pull on the control knob to stop the oscillation.

## Maintenance

- The appliance must be cleaned and checked regularly. No disassembly is necessary.
- **BEFORE SERVICING, ALWAYS UNPLUG THE POWER CORD!**
- Take care that water or other liquids do not come in contact with the motor or any other electrical parts during cleaning.

- Use a soft, slightly damp cloth to clean your fan, and then dry it.
- Do not use **THINNERS, ALCOHOL** or **OTHER CHEMICALS**.
- The protective grilles must be cleaned with a vacuum cleaner or soft brush.

## Technical data

Mod: TX-1608B	symbol	Value	unit
Maximum airflow	F	70.98	m3/min
Absorbed power	P	39.30	W
Service value	SV	1.81	(m3/min)/W
Power consumption in 'standby' mode	PSB	0	W
Acoustic power level	LWA	53.48	dB(A)
Maximum air velocity	c	3.10	m/s
Measurement standard for service value service value	IEC 60879 :1986 +cor1 :1992		



### **WARNINGS FOR THE CORRECT DISPOSAL OF THE PRODUCT UNDER EUROPEAN DIRECTIVE 2012/19/EU**

*Under the terms of its use, the product should not be disposed of with municipal waste. The product must be handed over to one of the waste collection centers provided by the municipal administration or to the dealers providing this service. Sorting a household appliance avoids the negative environmental and health consequences deriving from incorrect disposal, and allows the recovery of the materials that compose it in order to save a significant amount of energy and resources. As a reminder of the requirement to dispose of electronics separately, the product bears the symbol of a barred rubbish bin.*

Made in China

**EUREM France 5 RUE MONTGOLFIER 79230 PRAHECQ FRANCE**

**Direct service line: (33) 05 49 32 69 76**

# WARRANTY CARD

## DEALER'S STAMP

**DATE:**

**CLIENT'S NAME:**

## GUARANTEE

**This appliance is guaranteed for 2 years, including parts and labour. The guarantee does not cover the damage caused by: incorrect usage, deterioration by shock, fall or atmospheric phenomenon. In case of malfunction, the product in its entirety (packaging, product, accessories) must be returned by the user (In postage paid if sent by mail. 'Postage due' packages will not be accepted.) At the point of sale where the product sold, accompanied by a photocopy of the dated proof of purchase bearing the vendor's stamp. The appliance will be returned to you free of charge during the warranty period and upon reimbursement of costs after this period.**





# MANUEL D'UTILISATION

Standventilator



Ref: FL40II  
Mod: TX-1608B



Lesen Sie die Bedienungsanleitung vollständig und sorgfältig durch  
bevor Sie den Lüfter benutzen

## Inhalt

---

Sicherheitshinweise	34-36	Wartung	39
Montage	36-37	Technische Daten	39
Bedienung	38	Garantie	40
Kippen/ Schwenken	38		

## Sicherheitshinweise

---

- Lesen Sie die Anweisungen in diesem Handbuch sorgfältig durch, da sie wichtige Informationen zur Sicherheit bei Installation, Gebrauch und Wartung enthalten. **HEBEN SIE DIESES HANDBUCH SORGFÄLTIG FÜR DEN ZUKÜNFTIGEN GEBRAUCH AUF.**
- Entfernen Sie die Verpackung und stellen Sie sicher, dass das Gerät nicht beschädigt ist. Verwenden Sie das Gerät im Zweifelsfall nicht und wenden Sie sich an Ihren Händler.
- Schalten Sie diesen Lüfter nicht ein, wenn er beschädigt oder defekt ist.
- Betreiben Sie diesen Lüfter erst, wenn alle Teile, insbesondere die Schutzgitter zusammengebaut sind,.
- Lassen Sie Ihre Kinder nicht mit Verpackungsgegenständen (z. B. Plastiktüten) spielen.
- Vergewissern Sie sich vor dem Anschließen des Geräts, dass die Daten auf dem Typenschild (grauer Aufkleber auf dem Gerät) mit denen Ihres Haushaltsnetzes übereinstimmen.
- Verwenden Sie den Lüfter nur wie in dieser Anleitung beschrieben. Jede andere Verwendung wird nicht empfohlen und kann zu Bränden, Verletzungen oder Stromschlägen führen.
- Dieses Gerät darf nicht von Kindern unter 8 Jahren, geistig oder körperlich behinderten oder Personen benutzt werden, die keine Erfahrung im Umgang mit solchen Geräten haben, es sei denn, sie unterstehen einer Aufsichtsperson zur Sicherheit oder wurden eingehend mit

den Sicherheitsanweisungen dieses Gerätes vertraut gemacht. Kinder dürfen mit diesem Gerät nicht spielen. Die Reinigung und Wartung des Gerätes darf nicht von Kindern ohne Beaufsichtigung durchgeführt werden.

- Vergewissern Sie sich, bevor Sie das Gerät handhaben oder bewegen, dass der Netzstecker gezogen ist.
- Um das Gerät vom Stromnetz zu trennen, ziehen Sie den Stecker heraus. ZIEHEN SIE NICHT AM KABEL.
- Führen Sie keine Gegenstände in das Gitter ein, während das Gerät in Betrieb ist. DIES KANN ZU SCHWEREN VERLETZUNGEN AN PERSONEN FÜHREN.
- Der Betrieb von Elektrogeräten muss in Gegenwart von Kindern ständig überwacht werden. Dieses Gerät ist kein Spielzeug.
- Verwenden Sie das Gerät nicht in feuchten oder staubigen Bereichen, oder solchen mit Temperaturen über 40 °C.
- Setzen Sie ein Baby oder eine kranke Person nicht längere

Zeit ohne Unterbrechung dem Gerät aus.

- Stellen Sie sicher, dass der Standort des Geräts stabil ist.
- Dieses Gerät ist nur für den Hausgebrauch bestimmt. Jede andere Wartung als die Reinigung oder die routinemäßige Wartung durch den Benutzer muss von einem qualifizierten Elektriker durchgeführt werden.
- Entfernen Sie das vordere Gitter nicht zu Reinigungsarbeiten. Stellen Sie vor Wartungsarbeiten sicher, dass der Lüfter vom Stromnetz getrennt ist.
- Bei der Benutzung eines Elektrogeräts müssen einige Grundregeln beachtet werden: BERÜHREN SIE DAS GERÄT NICHT MIT NASSEN HÄNDEN ODER FÜSSEN - BENUTZEN SIE DAS GERÄT NICHT IM AUßENBEREICH - ZIEHEN SIE NICHT AM STROMKABEL ODER DEM GERÄT SELBST, UM DEN STECKER AUS DER STECKDOSE ZU ZIEHEN.
- Verwenden Sie das Gerät nicht in unmittelbarer Nähe von Badewannen, Waschbecken, Duschen, Schwimmbädern usw.

- Die Verwendung dieses Geräts auf Stellung 0, 1 oder 2 in einem Badezimmer ist strengstens untersagt.
- **DAS GERÄT NICHT IN WASSER TAUCHEN.**
- Zerlegen Sie das Gerät nicht, um die Gefahr von Bränden oder Stromschlägen zu vermeiden.
- Es gibt keinen Grund, dieses Gerät zu öffnen, um ein nützliches Teil zu finden, da es keine enthält.

- Nur autorisiertes Personal darf Reparaturarbeiten durchführen.
- Gerät, das ausschließlich für den Hausgebrauch bestimmt ist.

**Sollte das Netzkabel beschädigt sein, muss es vom Hersteller, seinem technischen Kundendienst oder einer ähnlich befugten und qualifizierten Person ausgetauscht werden, um Gefahren zu vermeiden.**

## Montage

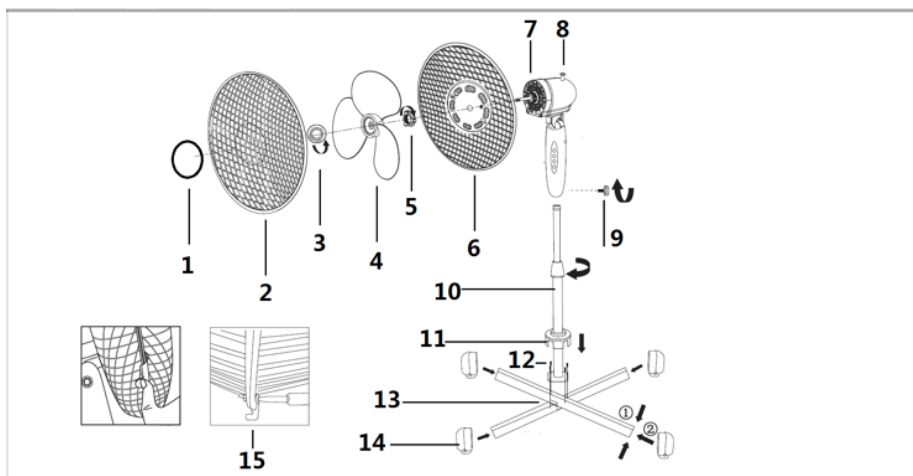

- |  |                                     |                         |
|--|-------------------------------------|-------------------------|
| 1. Kunststoffscheibe                     | 2. vorderes Gitter                  | 3. Propellerspannmutter |
| 4. Propeller                             | 5. Spannmutter hinteres Gitter      | 6. hinteres Gitter      |
| 7. Motorblock                            | 8. Schwenksteuerung                 |                         |
| 9. Befestigungsschraube des Bedienblocks | 10. Außenrohr                       |                         |
| 11. Kunststoffabdeckung                  | 12. Befestigungsschrauben (4 Stück) |                         |
| 13. Sockelfüße (2 Stück)                 | 14. Sockelfuß (4 Stück)             |                         |
| 15. Sicherheitsschraube                  |                                     |                         |



## MONTAGE DES KOPFES

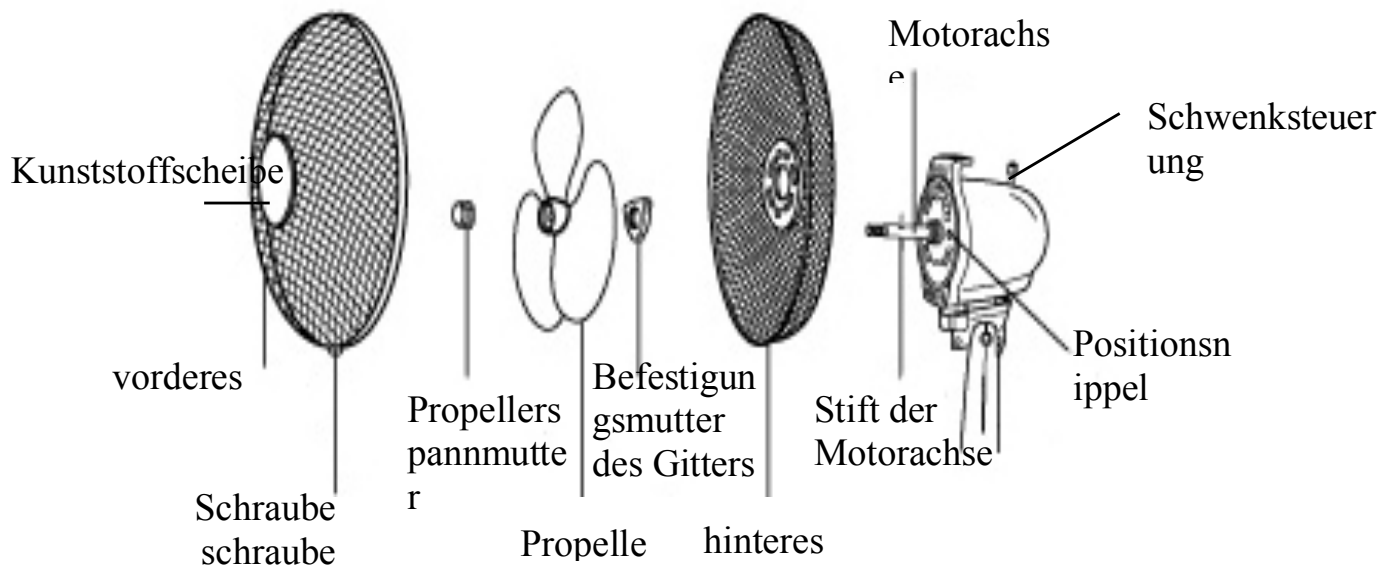

1- Montieren Sie das hintere Gitter, indem Sie die Positionsnippel richtig positionieren. Das Loch für die Sicherheitsschraube muss unten sein. Dann die Spannmutter des Gitters festziehen.

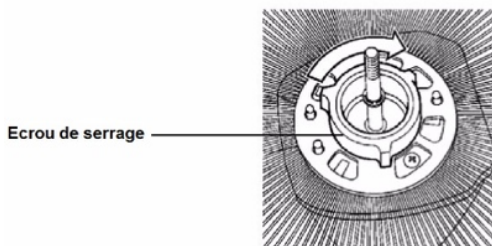

2- Montieren Sie den Propeller auf der Motorwelle, indem Sie die Kerben im Propeller in den Stift einsetzen, der durch die Motorachse verläuft, und dann die Propellermutter aufschrauben. Diese Mutter wird durch Drehen gegen den Uhrzeigersinn angezogen. Überprüfen Sie nach dem Anziehen,

ob sich der Propeller frei dreht, indem Sie ihn von Hand drehen.

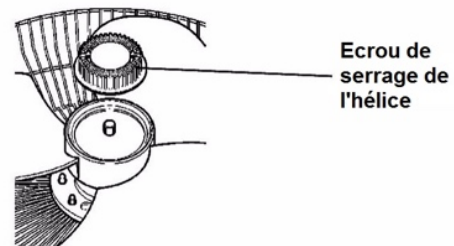

3- Befestigen Sie die Kunststoffscheibe mit den 3 kleinen Schrauben am vorderen Gitter (falls noch nicht geschehen). Öffnen Sie die 4 Sicherungsclips am vorderen Gitter. Setzen Sie den oberen Clip des vorderen Gitters auf das hintere Gitter. Schließen Sie die 4 Sicherheitsclips und prüfen Sie, ob die 2 Gitter ausgerichtet und sicher sind. Befestigen Sie die kleine Sicherheitsschraube an den 2 Gittern (unten an den Gittern)

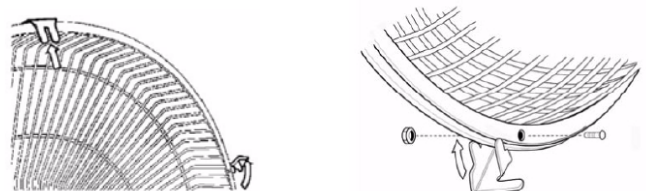

## FUßBEFESTIGUNG

- 1- Montieren Sie die beiden Beine des Sockels.
- 2- Montieren Sie das Außenrohr an der Basis: Schrauben Sie es ein, und achten Sie darauf, dass die 4 Schrauben fest sitzen.
- 3- Setzen Sie die Kunststoffabdeckung auf das Außenrohr.
- 4- Richten Sie die 4 Füße wie in der Zeichnung am Anfang des Absatzes gezeigt ein.

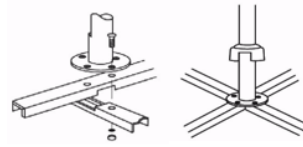

## MONTAGE

### DES KOPFES AUF DEM FUß

Lösen Sie den Höheneinstellknopf oben am Außenrohr. Ziehen Sie das Innenrohr nach oben, stellen Sie die Höhe ein und ziehen Sie den Knopf fest an.

Setzen Sie den Kopf des Lüfters auf das Innenrohr und befestigen Sie ihn, indem Sie die Halteschraube auf der Rückseite und der Unterseite des Bedienblocks fest anziehen.

## Betrieb

1. Stellen Sie das Gerät vor dem Gebrauch auf eine stabile, trockene Oberfläche.
2. Stecken Sie den Netzstecker in eine Wandsteckdose.
3. Drücken Sie eine der Tasten (1, 2 oder 3), um die gewünschte Geschwindigkeit auszuwählen.

Die Geschwindigkeiten sind wie folgt :

- 1-niedrige Geschwindigkeit
- 2-mittlere Geschwindigkeit
- 3-hohe Geschwindigkeit
4. Drücken Sie 0, um das Gerät zu stoppen

## Neigung

1. Stellen Sie zu Ihrer Sicherheit sicher, dass der Lüfter ausgeschaltet ist, bevor Sie das Gitter kippen.



2. Ziehen Sie das Gitter mit dem Griff am hinteren Gitter vorsichtig im gewünschten Winkel nach oben oder unten.

## Schwenken

Der Start der Schwenkens erfolgt über den Schwenkknopf oben am Motorblock.



Drücken Sie die Steuertaste, um das Schwenken zu aktivieren. Stellen Sie sicher dass die Gitter während des Schwenkens nichts berühren. Ziehen Sie den Steuerknopf, um das Schwenken zu stoppen.

## Wartung

- Das Gerät muss regelmäßig gereinigt und überprüft werden. Es ist keine Demontage erforderlich.
  - **VOR DER WARTUNG DEN STECKER IMMER AUS DER DOSE ZIEHEN!**
  - Achten Sie darauf, dass während der Reinigung weder Wasser noch eine andere Flüssigkeit mit dem Motor in Berührung kommt.
- Reinigen Sie den Lüfter mit einem weichen, leicht feuchten Tuch und trocknen Sie ihn anschließend ab.
  - Verwenden Sie keine **VERDÜNNUNGSMITTEL, ALKOHOH ODER ANDERE CHEMIKALIEN.**
  - Die Schutzgitter müssen mit einem Staubsauger oder einer weichen Bürste gereinigt werden.

## Technische Daten

Mod: TX-1608B	Piktogramm	Bedeutung	Einheit
Maximaler Luftstrom	F	70,98	m <sup>3</sup> /min
Leistungsaufnahme	P	39,30	W
Sollverbrauch	SV	1,81	(m <sup>3</sup> /min)/ W
Stromverbrauch im "Schlaf"-Modus	PSB	0	W
Schalldruckpegel	Lwa	53,48	dB(A)
Maximale Luftgeschwindigkeit	c	3,10	m/s
Sollverbrauch-Messstandard Betriebsstunden	IEC 60879 :1986 +cor1 :1992		



### *HINWEISE FÜR DIE RICHTIGE ENTSORGUNG DES PRODUKTS GEMÄß DER EUROPÄISCHEN RICHTLINIE 2012/19/EU*

*Nach Ende der Nutzung darf das Produkt nicht mit dem Hausmüll entsorgt werden. Das Produkt muss an eine der von der Gemeindeverwaltung zur Verfügung gestellten Sammelstelle oder an die Wiederverkäufer übergeben werden, die diese Dienstleistung erbringen. Die getrennte Entsorgung eines Haushaltsgeräts vermeidet die negativen Folgen einer falschen Entsorgung für Umwelt und Gesundheit und ermöglicht die Rückgewinnung der Materialien, aus denen es besteht, um eine erhebliche Menge an Energie und Ressourcen zu sparen. Um auf die Verpflichtung zur getrennten Entsorgung von Haushaltsgeräten hinzuweisen, trägt das Produkt das Symbol einer durchgestrichenen Mülltonne.*

Hergestellt in China

**EUREM France, RUE MONTGOLFIER 5, 79230 PRAHECQ, FRANKREICH**

**Direkte Kundendienstleitung: (33) 05 49 32 69 76**

# GARANTIEKARTE

## HÄNDLERSTEMPEL

**DATUM:**

**NAME DES KUNDEN:**

## GARANTIE

Dieses Gerät hat eine Garantie von 2 Jahren auf Teile und Arbeit. Die Garantie deckt keine Schäden ab, die durch: unsachgemäße Verwendung, Beschädigung durch Stoß, Sturz oder witterungsbedingte Ereignisse verursacht wurden. Im Falle einer Fehlfunktion muss alles (Verpackung, Produkt, Zubehör) vom Benutzer (Porto bezahlt, wenn per Post gesendet, nichtfrankierte Pakete werden nicht akzeptiert) zusammen mit einer Fotokopie des datierten Kaufbelegs mit dem Stempel des Verkäufers an die Verkaufsstelle, wo es verkauft wurde, zurückgesandt werden. Das Gerät wird Ihnen während der Garantiezeit kostenlos und nach Ablauf dieser Frist gegen Bezahlung zurückgesandt.



# MANUEL D'UTILISATION

Ventilator op voet



Ref: FL40II  
Mod: TX-1608B



Lees alle instructies aandachtig door  
voordat u de ventilator gebruikt

## Inhoudsopgave

---

Veiligheidsinstructies	42-44	Onderhoud	47
Montage	44-46	Technische gegevens	47
Werking	46	Garantiebewijs	48
Kanteling/schommeling	46		

## Veiligheidsinstructies

---

- Lees de instructies in deze handleiding aandachtig door, want deze bevatten belangrijke informatie over de veiligheid van de installatie, het gebruik en het onderhoud.  
**BEWAAR DEZE GEBRUIKSAANWIJZING ZORGVULDIG VOOR TOEKOMSTIG GEBRUIK.**
- Verwijder de verpakking en controleer of het apparaat niet is beschadigd. Indien u twijfelt, gebruik het apparaat dan niet en neem contact op met uw wederverkoper.
- Schakel deze ventilator niet in als deze beschadigd of defect is.
- Schakel deze ventilator niet in voordat u alle onderdelen hebt gemonteerd, vooral de beschermroosters.
- Laat uw kinderen niet met de verpakkingselementen spelen (zoals plastic zakken).
- Controleer voordat u het apparaat aansluit of de gegevens op het typeplaatje (grijze sticker op het apparaat) overeenkomen met die van uw elektriciteitsnetwerk thuis.
- Gebruik de ventilator alleen zoals beschreven in deze handleiding. Elk ander gebruik wordt niet aanbevolen en kan leiden tot brand, letsel of elektrocutie.
- Dit apparaat kan worden gebruikt door kinderen vanaf 8 jaar en door personen met lichamelijke, zintuiglijke of verstandelijke beperking of door mensen zonder ervaring of kennis, mits zij onder correct toezicht staan of instructies voor het veilige gebruik van het apparaat hebben gekregen en zij de



risico's hebben begrepen. Kinderen mogen niet spelen met het apparaat. De reiniging en het onderhoud door de gebruiker mogen niet worden uitgevoerd door kinderen zonder toezicht.

- Controleer voordat u het apparaat gebruikt of verplaatst of het is losgekoppeld.
- Neem de stekker uit het stopcontact om de stroomtoevoer los te koppelen. **TREK NIET AAN HET SNOER.**
- Steek geen voorwerpen in het rooster terwijl het apparaat in werking is, **DIT ZAL ERNSTIG PERSOONLIJK LETSEL VEROORZAKEN.**
- De werking van elk elektrisch apparaat moet continu worden bewaakt wanneer er kinderen aanwezig zijn. Dit apparaat is geen speelgoed.
- Gebruik het apparaat niet op vochtige plaatsen, op plaatsen waar de temperatuur hoger is dan 40 °C of op stoffige plaatsen.
- Stel een baby of een ziek persoon niet lang zonder onderbreking bloot aan het apparaat.

- Zorg ervoor dat de plek waar het apparaat zich bevindt stabiel is.
- Dit apparaat is uitsluitend bedoeld voor huishoudelijk gebruik. Elk ander onderhoud dan reiniging of routineonderhoud door de gebruiker moet worden uitgevoerd door een gekwalificeerde elektricien.
- Verwijder het voorrooster niet voor reinigingswerkzaamheden. Zorg ervoor dat de ventilator is losgekoppeld van het lichtnet voordat u onderhoudswerkzaamheden uitvoert.
- Het gebruik van elk elektrisch apparaat omvat het naleven van enkele basisregels: **RAAK HET APPARAAT NIET AAN MET NATTE OF VOCHTIGE HANDEN OF VOETEN - GEBRUIK HET APPARAAT NIET BUITEN - TREK NIET AAN DE STROOMKABEL OF HET APPARAAT ZELF OM DE STEKKER UIT HET STOPCONTACT TE VERWIJDEREN.**
- Gebruik het apparaat niet in de onmiddellijke nabijheid van badkuipen, wastafels, douches, zwembaden, enz.

- Het gebruik van dit apparaat in stand 0, 1 of 2 in een badkamer is ten strengste verboden.
- Dompel het apparaat niet onder in water.
- Haal het apparaat niet uit elkaar om het risico op brand of elektrische schokken te verminderen.
- Er is geen reden om dit apparaat te openen om een bruikbaar onderdeel te vinden, omdat het dit niet bevat.

- Uitsluitend bevoegd personeel mag reparatiewerkzaamheden uitvoeren.
- Het apparaat is strikt bestemd voor huishoudelijk gebruik.

**Als de stroomkabel beschadigd is, moet deze om gevaar te voorkomen worden vervangen door de fabrikant, zijn onderhoudsafdeling of een vergelijkbare gekwalificeerde persoon.**

## Montage

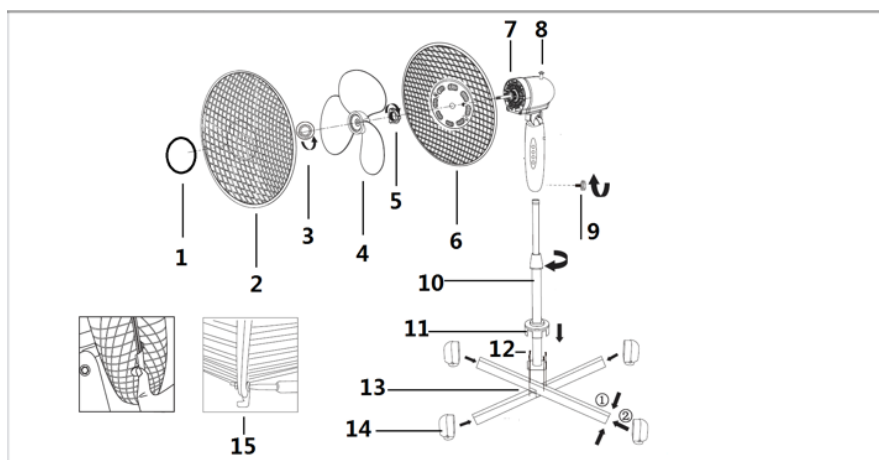

- |                                      |                                   |   |
|--------------------------------------|-----------------------------------|---|
| 1. Plastic schijf                    | 2. Voorrooster                    | 3. Klemmoer van de propeller                  |
| 4. Propeller                         | 5. Klemmoer van het achterrooster | 6. Achterrooster                              |
| 7. Motorblok                         | 8. Besturing van de schommeling   | 9. Bevestigingsschroef van het bedieningsblok |
| 10. Buitenste buis                   | 11. Plastic deksel                |   |
| 12. Bevestigingsschroeven (4 stuks). | 13. Poten van de basis (2 stuks)  |   |
| 14. Voeten van de basis (4 stuks).   | 15. Veiligheidsschroef            |   |

## MONTAGE VAN DE KOP

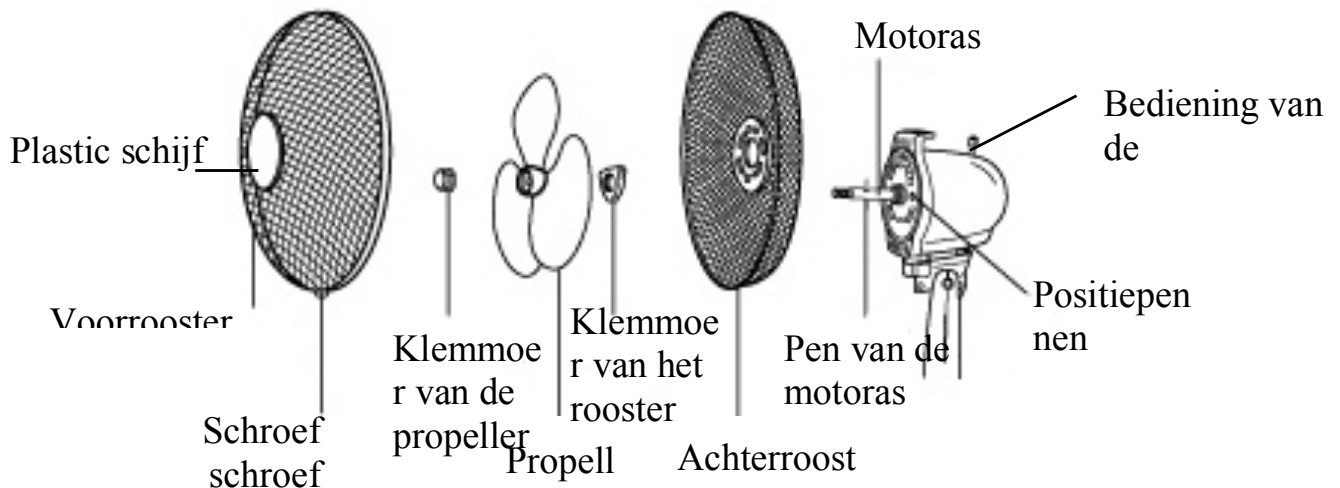

1- Monteer het achterrooster door de positioneringsnippels correct te plaatsen. Het gat voor de veiligheidsschroef moet zich onderaan bevinden. Draai vervolgens de klemmoer van het rooster vast.

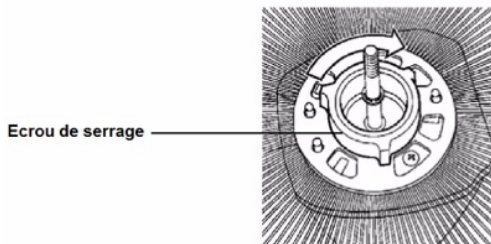

2- Monteer de propeller op de motoras door de inkepingen in de propeller op de pen door de motoras te steken en draai vervolgens de klemmoer van de propeller vast. Deze moer wordt vastgedraaid door hem tegen de klok in te draaien. Controleer na het vastdraaien of de propeller vrij draait door hem met de hand te draaien.

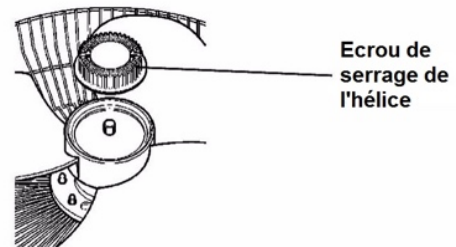

3- Bevestig de plastic schijf op het voorrooster met de 3 kleine schroeven (als deze nog niet is bevestigd). Open de 4 veiligheidsclips van het voorrooster. Plaats de bovenste clip van het voorrooster boven op het achterrooster. Sluit de 4 veiligheidsclips en controleer of de 2 roosters goed vastzitten. Bevestig de kleine beveiligingsschroef op de 2 roosters (aan de onderkant van de roosters)

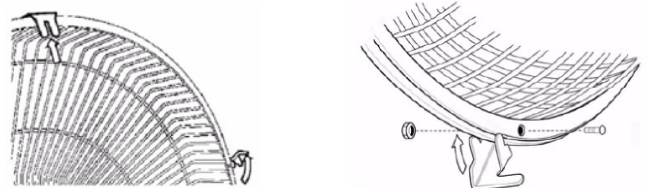

## MONTAGE VAN DE VOET

- 1- Monteer de twee poten van de basis.
- 2- Monteer de buitenste buis op de basis: draai deze in en zorg ervoor dat de 4 schroeven goed vastzitten.
- 3- Plaats de plastic afdekking op de buitenste buis.
- 4- Plaats de 4 voeten zoals getoond in de tekening aan het begin van de paragraaf.

## MONTAGE VAN DE KOP OP DE VOET

Draai de hoogte-instelknop boven aan de buitenste buis los. Trek de

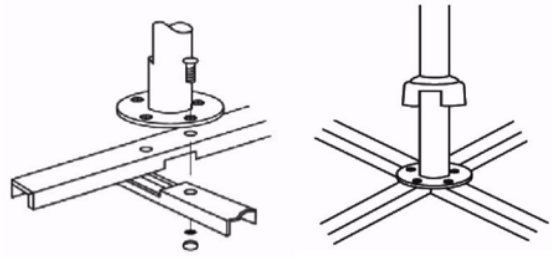

binnenste buis omhoog, stel de hoogte in en draai de knop stevig vast. Plaats de ventilatorkop op de binnenste buis en zet deze vast door de borgschroef aan de achterkant en onderkant van het bedieningsblok stevig vast te draaien.

## Werking

1. Plaats het apparaat op een stabiel, droog oppervlak voordat u het gebruikt.
2. Steek de stekker in een stopcontact in de muur.
3. Druk op een van de knoppen (1, 2 of 3) om de gewenste snelheid te selecteren.

De luchtregelsnelheden zijn als volgt:

- 1- lage snelheid
- 2- gemiddelde snelheid
- 3- hoge snelheid
4. Druk op 0 om het apparaat te stoppen

## Kanteling

1. Controleer voor uw veiligheid of de ventilator uit staat voordat u het rooster kantelt.



2. Trek met behulp van de hendel op het achterrooster het rooster voorzichtig in de gewenste hoek omhoog of omlaag.

## Schommeling

Het starten van de schommeling gebeurt via de schommeling-knop boven op het motorblok.



Druk op de bedieningsknop om de schommeling in te schakelen. Let erop dat de roosters tijdens de schommeling niets raken. Trek aan de bedieningsknop om de schommeling te stoppen.

## Onderhoud

- Het apparaat moet regelmatig worden gereinigd en gecontroleerd. Demontage is niet nodig.
  - HAAL VOOR HET ONDERHOUD ALTIJD DE STEKKER UIT HET STOPCONTACT!
  - Zorg ervoor dat water of andere vloeistoffen niet in contact komen met de motor of elk ander elektrisch onderdeel tijdens het reinigen.
- Gebruik een zachte, licht vochtige doek om uw ventilator te reinigen en droog hem vervolgens af.
  - Gebruik geen VERDUNNER, ALCOHOL of ANDERE CHEMICALIËN.
  - De beschermroosters moeten worden gereinigd met een stofzuiger of een zachte borstel.

## Technische gegevens

Mod: TX-1608B	symbool	Waarde	eenheid
Maximale luchtstroom	F	70,98	m <sup>3</sup> /min
Opgenomen vermogen	P	39,30	W
Servicewaarde	SV	1,81	(m <sup>3</sup> /min)/W
Elektriciteitsverbruik in de "standby"-modus.	PSB	0	W
Geluidsvermogen	LWA	53,48	dB(A)
Maximale lichtsnelheid	c	3,10	m/s
Meetnorm van de service-waarde	IEC 60879 :1986 +cor1 :1992		



### **WAARSCHUWINGEN VOOR DE JUISTE VERWIJDERING VAN HET PRODUCT ONDER DE EUROPESE RICHTLIJN 2012/19/EU**

*Volgens de gebruiksvoorwaarden mag het product niet bij het huishoudelijk afval worden gegooid. Het product moet worden overgedragen aan een van de selectieve inzamelingscentra van de gemeentelijke overheid of aan de wederverkopers die deze dienst aanbieden. Het apart verwijderen van een huishoudelijk apparaat vermijdt de negatieve milieu- en gezondheidsgevolgen die voortvloeien uit onjuiste verwijdering en maakt het mogelijk om de materialen waaruit het is opgebouwd terug te winnen om een aanzienlijke hoeveelheid energie en hulpbronnen te besparen. Om te herinneren aan de verplichting om huishoudelijke apparaten apart te verwijderen, draagt het product het symbool van een doorgestreepte vuilnisbak.*

Vervaardigd in China

**EUREM Frankrijk 5 RUE MONTGOLFIER 79230 PRAHECQ FRANKRIJK**

**Directe servicelijn: (33) 05 49 32 69 76**

# GARANTIEBEWIJS

## STEMPEL VAN DE WEDERVERKOPER

**DATUM :**

**NAAM VAN DE KLANT :**

### GARANTIE

Dit apparaat heeft 2 jaar garantie op onderdelen en arbeid. De garantie dekt geen schade veroorzaakt door: slecht gebruik, verslechtering door schok, val of atmosferisch fenomeen. In geval van storing moet het geheel (verpakking, product, accessoires) door de gebruiker worden geretourneerd (met port betaald indien verzonden per post. Pakketten met nog verschuldigde verzendkosten worden niet geaccepteerd.) naar het verkooppunt waar de verkoop plaatsvond, vergezeld van een fotokopie van het gedateerde aankoopbewijs met het stempel van de verkoper. Het apparaat wordt tijdens de garantieperiode gratis aan u geretourneerd en tegen betaling na deze periode.

