

# MANUEL D'INSTRUCTIONS

## Radiateur rayonnant

Modèle no.: 1456128, 1456129, 1456130

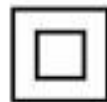

Importe par SAMSE-BOITE A OUTILIS

Zac Grenoble Air Parc Ouest, Rue Jacqueline Auriol, 38590  
Brezins, France

Fabriqué par KINDFORD LIMITED

Unit A&L, 15/F, MG Tower, 133 Hoi Bun Road, Kwun Tong,  
Kowloon, HONG KONG

# CONSIGNES DE SÉCURITÉ

## MERCI DE BIEN VOULOIR LIRE LES CONSIGNES DE SÉCURITÉ ATTENTIVEMENT AVANT D'UTILISER L'APPAREIL.

- Cet appareil peut être utilisé par des enfants âgés d'au moins 8 ans et par des personnes ayant des capacités physiques, sensorielles ou mentales réduites ou dénuées d'expérience ou de connaissance, s'ils (si elles) sont correctement surveillé(e)s ou si des instructions relatives à l'utilisation de l'appareil en toute sécurité leur ont été données et si les risques encourus ont été appréhendés. Les enfants ne doivent pas jouer avec l'appareil. Le nettoyage et l'entretien par l'utilisateur ne doivent pas être effectués par des enfants sans surveillance.
- Il convient de maintenir à distance les enfants de moins de 3 ans, à moins qu'ils ne soient sous une surveillance continue.
- Les enfants âgés entre 3 ans et 8 ans doivent uniquement mettre l'appareil en marche ou à l'arrêt, à condition que ce dernier ait été placé ou installé dans une position normale prévue et que ces enfants disposent d'une surveillance ou aient reçu des instructions quant à l'utilisation de l'appareil en toute sécurité et en comprennent bien les dangers potentiels.

- Les enfants âgés entre 3 ans et 8 ans ne doivent ni brancher, ni régler ni nettoyer l'appareil, et ni réaliser l'entretien de l'utilisateur.
- **ATTENTION** - Certaines parties de ce produit peuvent devenir très chaudes et provoquer des brûlures. Il faut prêter une attention particulière en présence d'enfants et de personnes vulnérables.
- Si le câble d'alimentation est endommagé, il doit être remplacé par le fabricant, son service après vente ou des personnes de qualification similaire afin d'éviter un danger.
- L'appareil de chauffage ne doit pas être placé juste en dessous d'une prise de courant.
-  **MISE EN GARDE:** Pour éviter une surchauffe, ne pas couvrir l'appareil de chauffage.
- Ne pas utiliser cet appareil de chauffage avec un programmateur, une minuterie, un système de commande à distance séparé ou tout autre dispositif qui met l'appareil de chauffage sous tension automatiquement, car il y a risque de feu si l'appareil est recouvert ou placé de façon incorrecte.
- **ATTENTION:** Afin d'éviter tout danger dû au réarmement intempestif du coupe-circuit thermique, cet appareil ne doit pas être alimenté par l'intermédiaire d'un interrupteur externe, comme une minuterie, ou être connecté à un circuit qui est régulièrement mis sous tension et hors tension par le fournisseur d'électricité.

- Ce radiateur ne doit pas être jeté avec les ordures ménagères; il doit être apporté à un centre local de récupération et de recyclage des appareils électriques.
- L'appareil de chauffage doit être installé de façon telle que les interrupteurs et autres dispositifs de commande ne puissent pas être touchés par une personne dans la baignoire ou la douche.
- Un moyen de déconnexion du réseau d'alimentation ayant une distance d'ouverture des contacts de tous les pôles doit être prévu dans la canalisation fixe conformément aux règles d'installation.
- Avertissement: si cet appareil est installé dans une salle de bain, il doit être installé au minimum à 60 cm d'une baignoire ou d'une douche, conformément aux exigences de la norme française d'installation électrique NFC15-100.
- L'appareil doit être alimenté par l'intermédiaire d'un dispositif à courant différentiel résiduel (DDR) ayant un courant différentiel de fonctionnement assigné ne dépassant pas 30 mA.
- En ce qui concerne les informations détaillées sur la méthode de fixation et pour l'installation de l'appareil de chauffage destiné à être fixé par des vis ou d'autres moyens, référez-vous dans la section "INSTALLATION DE L'APPAREIL".
- En ce qui concerne les informations détaillées sur le raccordement du câble électrique, se référer à la section "RACCORDEMENT ÉLECTRIQUE".

# INSTALLATION

## RECOMMANDATIONS IMPORTANTES A LIRE AVANT L'INSTALLATION

- Ne pas placer l'appareil juste en-dessous d'une prise de courant.
- Ne pas placer l'appareil dans une pièce humide ou à proximité d'un point d'eau.
- Ne pas utiliser l'appareil à l'extérieur.
- Ne pas installer l'appareil dans un courant d'air susceptible de perturber sa régulation.
- Ne pas placer l'appareil à proximité d'obstacle limitant la circulation de l'air autour.
- Fixer verticalement l'appareil au mur tel que décrit ci-dessous.
- Choisir des vis et chevilles adaptés aux matériaux du mur et au poids de l'appareil.

# Pour accrocher votre chauffage au mur

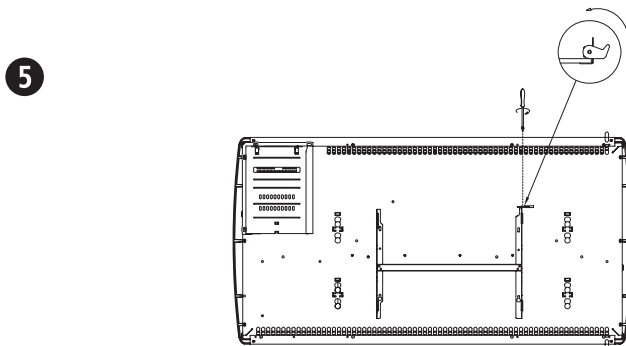
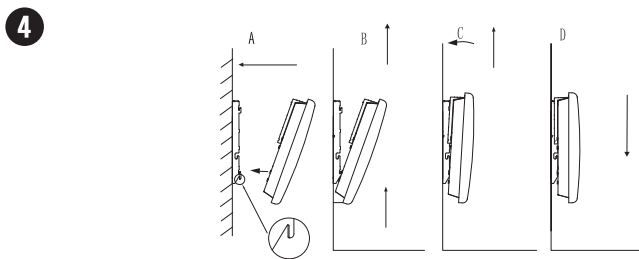
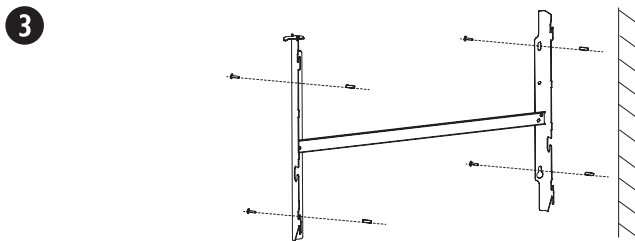
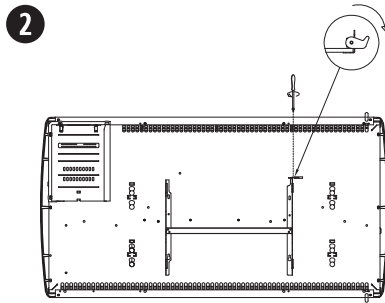
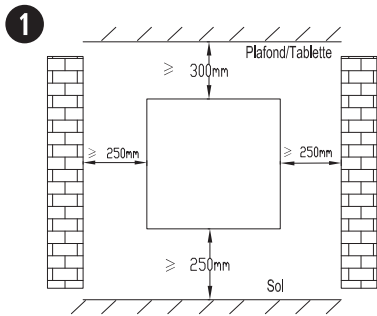

1. Choisissez un emplacement adéquat pour le chauffage. (Fig 1)
2. Démonter le support mural en desserrant la vis (pas dévisser, desserrer seulement) et en faisant glisser la tranche de métal hors du trou. Sortez le support en tirant vers le bas. (Fig 2)
3. Vérifiez que le support est parfaitement horizontal avec un niveau à bulle, puis marquez l'emplacement des 4 trous de fixation sur le mur. Percez les 4 trous dans le mur en utilisant une mèche adaptée au diamètre des chevilles. Insérez les chevilles dans les trous, puis vissez solidement le support de fixation murale sur le mur. (Fig 3)
4. Placez le chauffage contre son support de fixation murale (Fig 4):
  - A. Positionnez le chauffage en sorte d'aligner ses trous de suspension inférieurs avec les crochets inférieurs du support de fixation murale.
  - B. Poussez le chauffage vers le bas jusqu'à ce que les crochets s'encastrent dans les trous.
  - C. Positionnez le chauffage en sorte d'aligner ses trous de suspension supérieurs avec les crochets supérieurs du support de fixation murale.
  - D. Tirer l'appareil vers le bas.
5. Faites glisser la tranche de métal dans le trou, et serrer la vis pour verrouiller le support mural. (Fig 5)

# INSTALLATION DANS LA SALLE DE BAIN

Avertissement: cet appareil doit être installé uniquement dans le volume 2 ou hors volume d'une salle de bain conformément aux exigences de la norme française d'installation électrique NF C 15-100.

Note: Le schéma ci-dessous est donné uniquement à titre d'exemple.

Nous vous suggérons de contacter un électricien professionnel pour toute aide.

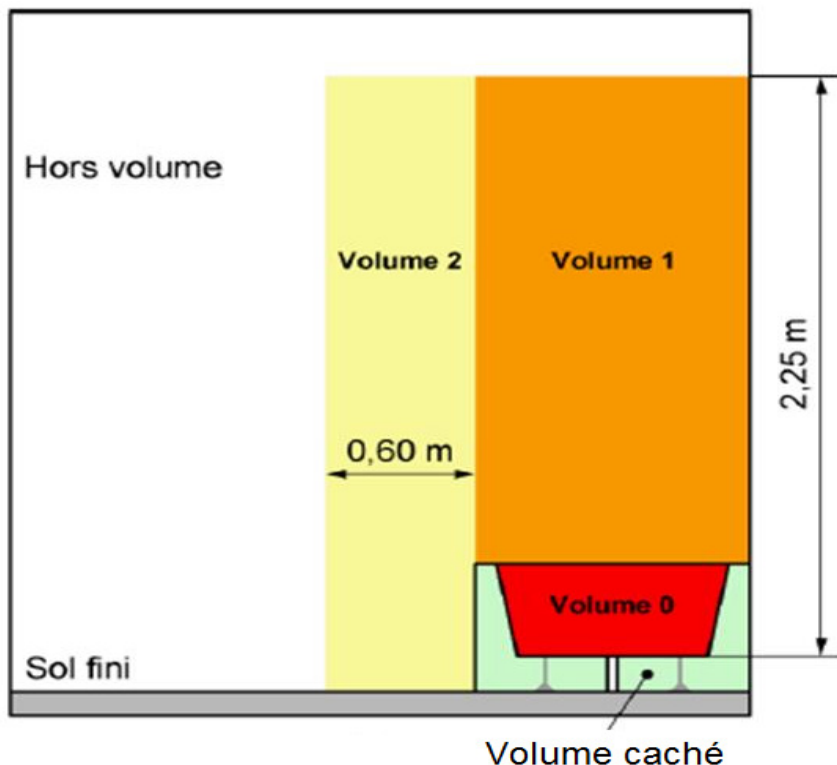



# **RACCORDEMENT ÉLECTRIQUE**

ATTENTION : avant toute intervention, coupez l'électricité au disjoncteur principal.

- L'installation doit être réalisée dans les règles de l'art et être conforme aux normes en vigueur dans le pays (NFC15-100 en France).
- L'appareil doit être raccordé dans un boîtier mural normalisé placé à 25 cm au moins du sol.
- L'appareil ne doit pas être raccordé sur une prise murale avec une fiche secteur.
- L'appareil doit être alimenté par l'intermédiaire d'un dispositif à courant différentiel résiduel (DDR) ayant un courant différentiel de fonctionnement assigné ne dépassant pas 30 mA.
- L'appareil ne doit pas être raccordé au fil de terre (fil jaune et vert).

## **RACCORDEMENT ELECTRIQUE**

Fil bleu ou gris clair connecté à Neutre (230V)

Fil marron ou rouge connecté à Phase (230V)

Fil noir connecter à Fil pilote. Fonction optionnelle à utiliser uniquement en cas de commande par un boitier pilote.







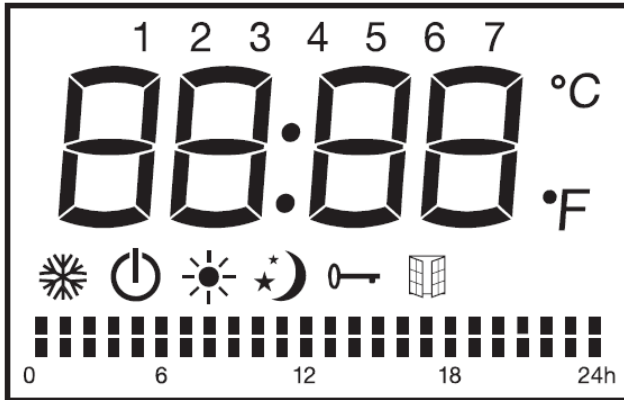



(Ne pas le connecter à la terre).

- En l'absence de fil pilote, isolez le bout dénudé du fil noir pour éviter tout contact électrique avec les autres fils ou la terre

# Écran LCD





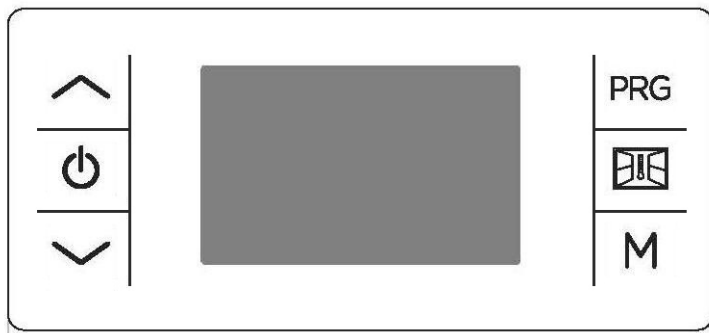

## Fonctions des icônes sur l'écran LCD :

Symbole	Fonction
	Mode Veille (l'appareil n'est pas en fonctionnement, mais il est allumé.)
	Mode Hors-gel (l'appareil maintient une température de 7 °C environ.)
	Mode Confort (réglage de la température désirée.)
	Mode ECO (l'appareil maintient une température 3,5 °C inférieure à la température du mode Confort. Ce mode baisse la température sans modifier la température réglée du mode Confort.)
	Mode pilote (programmes quotidiens par programmeur fil pilote)
	Mode détection de fenêtre
	Verrouillage enfant
	Température (degrés Celsius)
<b>Réglage du programme hebdomadaire</b>	
	Mode Confort actif
	Mode ECO actif
	Veille

# Panneau de contrôle



Symbole	Fonction
	Veille
PRG	Programmateur
	Détection automatique d'aération
M	Mode confort Mode écomomique Mode hors-gel P1/P2/P3/P
Touche  / 	permet de moduler le temps, le jour de la semaine, la température OU via les réglages personnalisés de choisir entre le mode confort, le mode éco ou le mode veille.

# FONCTIONNEMENT









Lors de la première utilisation de l'appareil, il y a une légère odeur. L'odeur disparaît après une heure de chauffage.

## 1. Réglage de l'heure et mise en marche de l'appareil

Pour pouvoir utiliser les programmes prédéfinis (P1/P2/P3/ Personnalisé) la date et l'heure doivent avoir été réglées sur l'appareil.

Pour plus de détail sur le contenu des programmes prédéfinis (P1/P2/P3) se référer au point suivant.

2 méthodes différentes sont possibles pour régler l'heure :

1. Si l'appareil n'était pas branché à l'alimentation électrique, après le branchement l'heure apparaît à l'écran pour réglage. Appuyez sur  pour basculer entre les heures / minutes / jour de la semaine (1-7). Appuyez sur la touche  pour régler les heures / minutes / jour de la semaine. Appuyez sur le bouton  pour terminer le réglage et revenir au mode veille, sinon après 10 secondes sans action l'appareil retourne automatiquement en mode veille pour la première fois que vous utilisez l'appareil,.
2. Si l'appareil est en fonctionnement et que vous souhaitez modifier le réglage de l'heure, appuyez en même temps sur les deux boutons  et  pour entrer dans le réglage de l'heure. Appuyez sur  pour basculer entre les heures / minutes / jour de la semaine (1-7). Appuyez sur la touche  pour régler les heures / minutes / jour de la semaine. Appuyez sur n'importe quel bouton à l'exception de  ou  pour enregistrer le réglage, sinon après 10 secondes sans action le réglage s'enregistre automatiquement.

## 2. Touche M

Appuyer sur la touche M pour changer de mode: Mode Confort ☀, Mode Eco ★☾, Mode Hors-gel ❄, les 3 programmes prédéfinis (P1/P2/P3), et pilote P.

Sous le mode Pilote P, réglez le chauffage à l'aide du programmeur externe. Lorsque le programmeur externe est configuré sur un autre mode, l'écran affiche:

Réglage du mode commande du pilote	Icone affichée
Mode Confort ☀	P ☀
Mode Confort ☀ -1	P-1 ☀
Mode Confort ☀ -2	P-2 ☀
Mode Eco ★☾	P ★☾
Mode Hors Gel ❄	P ❄
Mode Veille	P ⏻



Les 3 programmes prédéfinis sont détaillés ci-dessous:

Programme 1	Du lundi au dimanche	
Programme 2	Du lundi au vendredi	
	Samedi et dimanche	
Programme 3	Du lundi au vendredi	
	Samedi et dimanche	





### 3. Touche PRG

Appuyer sur la touche **PRG** pour choisir un des programmes .



En mode prg, Appuyer sur la touche **PRG** pour basculer entre le «jour (1-7)» et le «mode de chauffage des différentes plages horaires (00h00-24h00)».

Sélectionner le jour (1-7) sur les touches  / .



Appuyer sur la touche **PRG** pour régler le «Mode de chauffage des différentes plages horaires (00h00-24h00)»

Lorsque vous réglez le «Mode de chauffage des différentes plages horaires (00h00-24h00)», appuyer sur  pour choisir l'heure, sur  pour choisir l'une des fonctions: confort , économique  ou veille , ou le réglage sera confirmé automatiquement après 30 secondes.



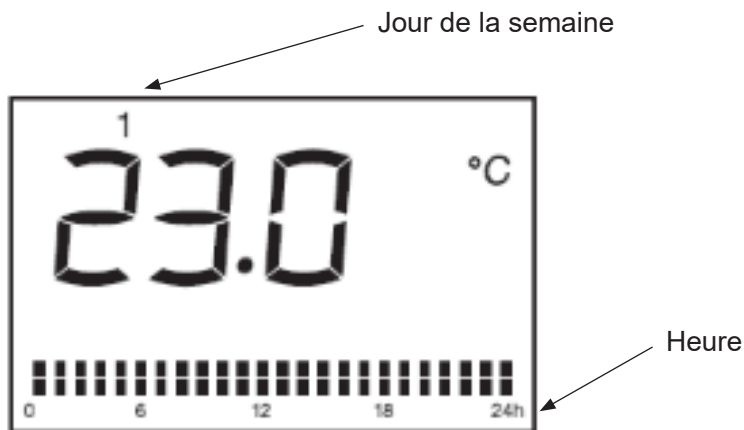

Par exemple: choisir jour 1, température de 23°C, temps de 12:00, Mode Confort pour 24 heures:

Appuyer sur la touche **PRG** pour choisir un des programmes prog. En mode prg, puis sur  /  pour choisir jour 1.



Appuyer sur la touche **PRG** à nouveau, appuyer sur  pour choisir l'heure, sur  pour choisir Mode Confort pour les 24 heures.  
I. Après 30 secondes sans action le réglage est enregistré.

## 4. Température de consigne

Dans les modes confort , ou pilote P ou Eco  (à l'exclusion du mode hors-gel ) , appuyez sur  ou  pour choisir la température de consigne désirée. La plage de température pour le mode confort et mode pilote est entre 5°C et 29° et pour le mode Eco est entre 1,5°C et 25,5°C. La différence de température entre le mode ECO et le mode



CONFORT est de 3,5°C. A chaque fois que vous appuyez sur les boutons pour régler la température, vous augmentez ou diminuez la température de 0,5°C. Appuyez sur un autre bouton à l'exception de  $\wedge$  /  $\vee$  pour terminer le réglage, sinon après 5 secondes sans action le réglage est enregistré. Le thermostat règle la température de la pièce, lorsque la température de la pièce est supérieure à la température de consigne, le radiateur arrête de fonctionner.

## **5. Verrouillage clavier**

Appuyer sur M pendant 3 secondes pour activer la fonction de verrouillage du clavier . Pour déverrouiller, appuyer sur M à nouveau pendant 3 secondes.

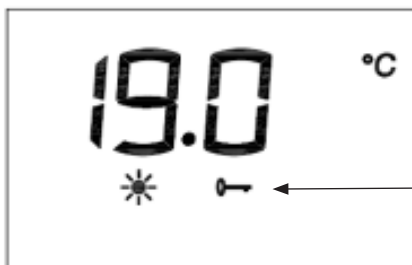

Verrouillage clavier

### **ATTENTION:**

#### **1. Le bouton de Veille**



est encore disponible quand le verrouillage du clavier est activé.

#### **2. Le clavier est déverrouillé si:**

1) L'appareil est mis en veille en appuyant sur le bouton .

2) L'appareil est déconnecté d'alimentation.

**Il faut appuyer à nouveau sur la touche M pendant trois secondes pour activer la fonction du verrouillage du clavier.**

## **6. La fonction détection automatique d'aération**

Appuyez sur  pour entrer dans la fonction détection automatique d'aération. L'appareil entre dans le mode de confort par défaut. L'appareil se positionne automatiquement en mode hors gel lors d'une chute soudaine de la température. Dès que l'appareil détecte une augmentation de la température, il repasse automatiquement en mode confort. Vous pouvez appuyer sur M ou PRG pour choisir les autres modes, ou appuyer sur le bouton Veille. REMARQUE: Sous la fonction détection automatique d'aération, le mode fil pilote n'est pas disponible.

## **7. En cas de coupure de courant**

Tous les réglages ci-dessus pour la température, l'heure, la date de la semaine et les programmes restent valides tant que l'alimentation électrique n'est pas coupée.

**Après une coupure de courant, lors de la remise sous tension, l'appareil repartira sur le mode et la température de consigne sélectionnés avant la coupure de courant.**

En cas de coupure de courant, l'appareil conserve uniquement en mémoire les paramètres, température et mode du thermostat. Lors de la remise sous tension, la date et l'heure devront impérativement être réglées afin de faire fonctionner correctement les différents programmes.

## CARACTERISTIQUES TECHNIQUES

Modèle	HE10EPG	HE15EPG	HE20EPG
Tension nominale	230 V ~	230 V ~	230 V ~
Fréquence nominale	50 Hz	50 Hz	50 Hz
Puissance nominale	1000 W	1500 W	2000 W
Classe de protection	II	II	II
Protection IP	IP24	IP24	IP24
Fil pilote	6 ordres	6 ordres	6 ordres

## Exigences d'informations applicables aux dispositifs de chauffage décentralisés électriques

Référence(s) du modèle: HE10EPG					
Caractéristique	Symbole	Valeur	Unité	Caractéristique	Unité
<b>Puissance thermique</b>				<b>Type d'apport de chaleur, pour les dispositifs de chauffage décentralisés électriques à accumulation uniquement (sélectionner un seul type)</b>	
Puissance thermique nominale	Pnom	0,6	kW	contrôle thermique manuel de la charge avec thermostat intégré	NA
Puissance thermique minimale (indicative)	Pmin	0	kW	contrôle thermique manuel de la charge avec réception d'informations sur la température de la pièce et/ou extérieure	NA
Puissance thermique maximale continue	Pmax,c	0,6	kW	contrôle thermique électronique de la charge avec réception d'informations sur la température de la pièce et/ou extérieure	NA
<b>Consommation d'électricité auxiliaire</b>				puissance thermique réglable par ventilateur	NA
À la puissance thermique nominale	elmax	NA	kW	<b>Type de contrôle de la puissance thermique/de la température de la pièce (sélectionner un seul type)</b>	
À la puissance thermique minimale	elmin	NA	kW	contrôle de la puissance thermique à un palier, pas de contrôle de la température de la pièce	[non]
En mode veille	eISB	0	kW	contrôle à deux ou plusieurs paliers manuels, pas de contrôle de la température de la pièce	[non]
				contrôle de la température de la pièce avec thermostat mécanique	[non]
				contrôle électronique de la température de la pièce	[non]
				contrôle électronique de la température de la pièce et programmeur journalier	[non]
				contrôle électronique de la température de la pièce et programmeur hebdomadaire	[oui]
				<b>Autres options de contrôle (sélectionner une ou plusieurs options)</b>	

	contrôle de la température de la pièce, avec détecteur de présence	[non]
	contrôle de la température de la pièce, avec détecteur de fenêtre ouverte	[oui]
	option contrôle à distance	[non]
	contrôle adaptatif de l'activation	[non]
	limitation de la durée d'activation	[non]
	capteur à globe noir	[non]
Coordonnées de contact		

Référence(s) du modèle: <b>HE15EPG</b>					
Caractéristique	Symbole	Valeur	Unité	Caractéristique	Unité
<b>Puissance thermique</b>				<b>Type d'apport de chaleur, pour les dispositifs de chauffage décentralisés électriques à accumulation uniquement (sélectionner un seul type)</b>	
Puissance thermique nominale	Pnom	0,8	kW	contrôle thermique manuel de la charge avec thermostat intégré	NA
Puissance thermique minimale (indicative)	Pmin	0	kW	contrôle thermique manuel de la charge avec réception d'informations sur la température de la pièce et/ou extérieure	NA
Puissance thermique maximale continue	Pmax,c	0,8	kW	contrôle thermique électronique de la charge avec réception d'informations sur la température de la pièce et/ou extérieure	NA
<b>Consommation d'électricité auxiliaire</b>				puissance thermique réglable par ventilateur	NA
À la puissance thermique nominale	elmax	NA	kW	<b>Type de contrôle de la puissance thermique/de la température de la pièce (sélectionner un seul type)</b>	
À la puissance thermique minimale	elmin	NA	kW	contrôle de la puissance thermique à un palier, pas de contrôle de la température de la pièce	[non]
En mode veille	elSB	0	kW	contrôle à deux ou plusieurs paliers manuels, pas de contrôle de la température de la pièce	[non]
				contrôle de la température de la pièce avec thermostat mécanique	[non]
				contrôle électronique de la température de la pièce	[non]
				contrôle électronique de la température de la pièce et programmeur journalier	[non]

	contrôle électronique de la température de la pièce et programmeur hebdomadaire	[oui]
	<b>Autres options de contrôle (sélectionner une ou plusieurs options)</b>	
	contrôle de la température de la pièce, avec détecteur de présence	[non]
	contrôle de la température de la pièce, avec détecteur de fenêtre ouverte	[oui]
	option contrôle à distance	[non]
	contrôle adaptatif de l'activation	[non]
	limitation de la durée d'activation	[non]
	capteur à globe noir	[non]
Coordonnées de contact		

Référence(s) du modèle: <b>HE20EPG</b>					
Caractéristique	Symbole	Valeur	Unité	Caractéristique	Unité
<b>Puissance thermique</b>				<b>Type d'apport de chaleur, pour les dispositifs de chauffage décentralisés électriques à accumulation uniquement (sélectionner un seul type)</b>	
Puissance thermique nominale	Pnom	1,1	kW	contrôle thermique manuel de la charge avec thermostat intégré	NA
Puissance thermique minimale (indicative)	Pmin	0	kW	contrôle thermique manuel de la charge avec réception d'informations sur la température de la pièce et/ou extérieure	NA
Puissance thermique maximale continue	Pmax,c	1,1	kW	contrôle thermique électronique de la charge avec réception d'informations sur la température de la pièce et/ou extérieure	NA
<b>Consommation d'électricité auxiliaire</b>				puissance thermique réglable par ventilateur	
À la puissance thermique nominale	elmax	NA	kW	<b>Type de contrôle de la puissance thermique/de la température de la pièce (sélectionner un seul type)</b>	
À la puissance thermique minimale	elmin	NA	kW	contrôle de la puissance thermique à un palier, pas de contrôle de la température de la pièce	[non]
En mode veille	eISB	0	kW	contrôle à deux ou plusieurs paliers manuels, pas de contrôle de la température de la pièce	[non]

	contrôle de la température de la pièce avec thermostat mécanique	[non]
	contrôle électronique de la température de la pièce	[non]
	contrôle électronique de la température de la pièce et programmeur journalier	[non]
	contrôle électronique de la température de la pièce et programmeur hebdomadaire	[oui]
	<b>Autres options de contrôle (sélectionner une ou plusieurs options)</b>	
	contrôle de la température de la pièce, avec détecteur de présence	[non]
	contrôle de la température de la pièce, avec détecteur de fenêtre ouverte	[oui]
	option contrôle à distance	[non]
	contrôle adaptatif de l'activation	[non]
	limitation de la durée d'activation	[non]
	capteur à globe noir	[non]
Coordonnées de contact		

# MAINTENANCE

1. Isolez toujours l'appareil de l'alimentation électrique et laissez-le refroidir avant toute opération de maintenance.
2. Utilisez un aspirateur pour enlever la poussière des grilles.
3. Nettoyer l'extérieur de l'appareil en l'essuyant avec un linge humide et en le séchant avec un linge sec. N'immergez jamais l'appareil dans l'eau et ne laissez jamais d'eau pénétrer dans l'appareil.

# RECYCLAGE (ELIMINATION DU PRODUIT EN FIN DE VIE)



Le pictogramme de la poubelle barrée indique que le produit doit faire l'objet d'un tri. Il doit être recyclé conformément à la réglementation environnementale locale en matière de déchets. En triant les produits portant ce pictogramme, vous contribuez à réduire le volume des déchets incinérés ou enfouis, et à diminuer tout impact négatif sur la santé humaine et l'environnement.

