

产品型号

M3051-布拉格-75

基本尺寸

(mm)

尺寸范围	0-5	5-10	10-20	20-50	50-100	100-150	150-200	200-300	300-400	400-600	600-1000
参考公差	0.03	0.05	0.10	0.15	0.20	0.25	0.28	0.30	0.35	0.38	0.45

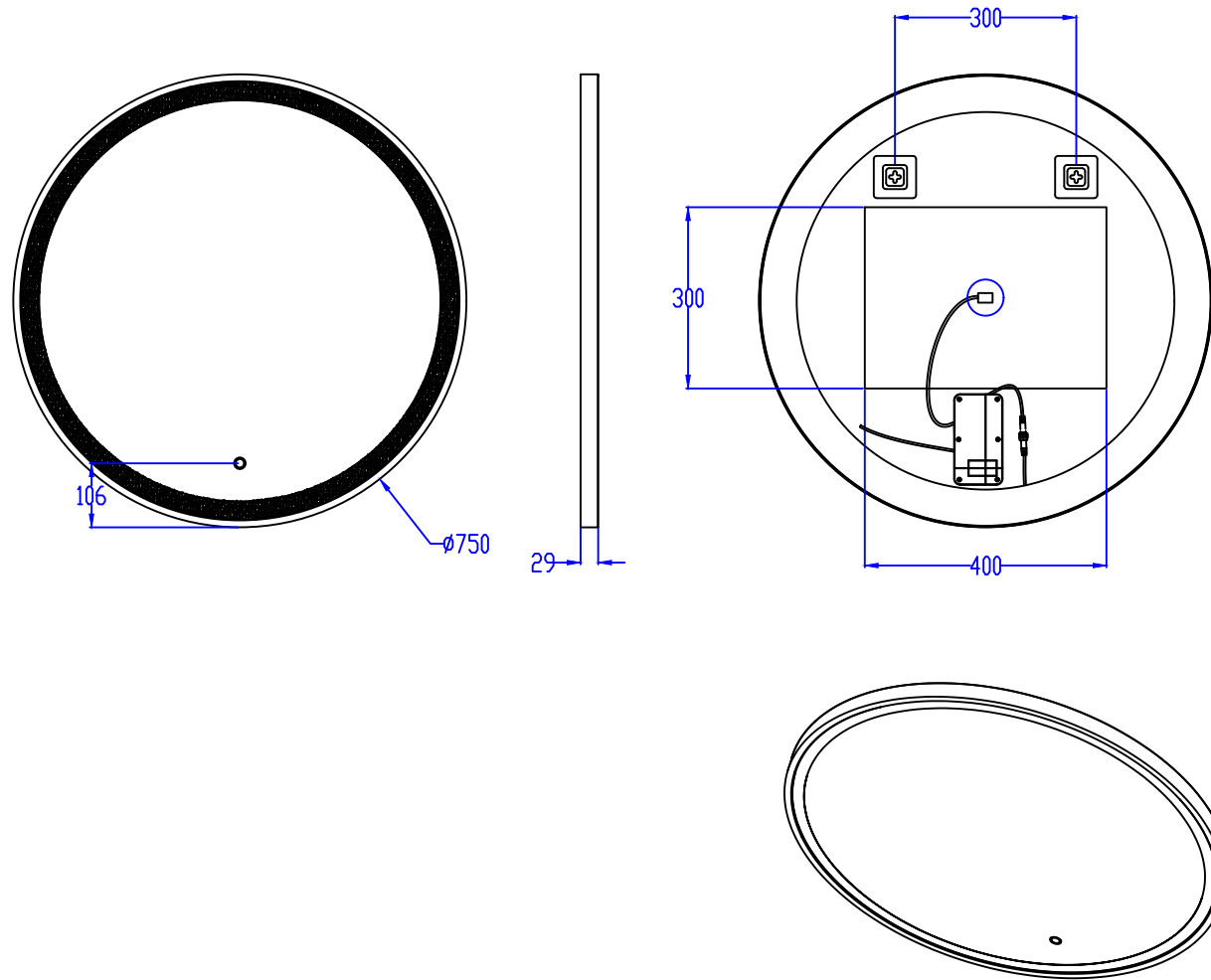

技术要求:

- 1、零件不得有裂纹或缺损;
- 2、零件表面平整,不得有沟痕、碰伤等缺陷;
- 3、去除边角毛刺;
- 4、未标注尺寸公差参考基本尺寸;
- 5、未标注R角默认0.3mm;

<b>CORELEAD</b>		第三视角		三视图	宁波格立光电科技有限公司	
设计		版本号	V1.0	正式图纸	物料编号	
审核		比例	1:6	共 1 张 第 1 页	材 质	
标准化		图 纸	A4	日期	2019.09.30	表面处理
批准	Ningbo Corelead Optoelec TECH.Co.,Ltd 315100 Fax:+86 0574-87425211					