



Descriptif technique produit

Date création

11/18

Modification

Version

1

Désignation :

VIS TERRASSE A2 (351400028550 / 351400028560 / 351400028570 / 351400028580)

Référence normative

cahier des charges + CE Déclaration n° 18

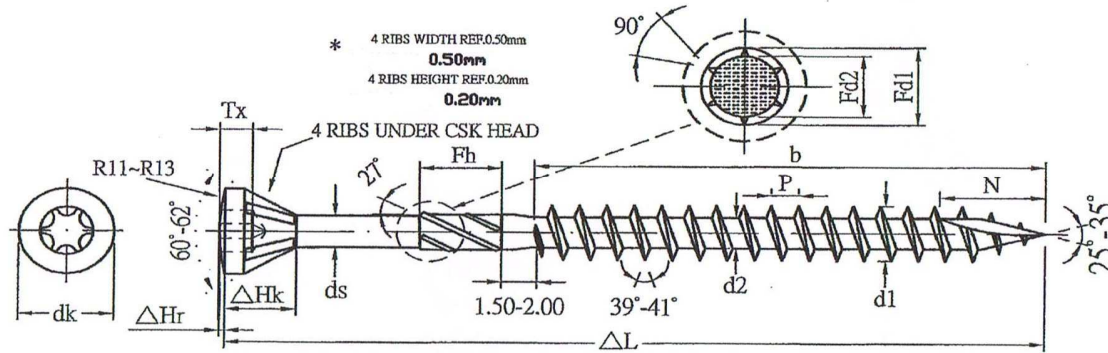

Valeurs dimensionnelles

SIZE	dk	ΔHr	ΔHk	Drive	Tx	ds	d1	d2	P	N
5.0	7.40-7.80	0.30-0.60	3.90-4.10	T-25	2.00-2.35	3.50-3.70	4.85-5.10	3.00-3.20	2.10-2.30	9.00-11.00

SIZE	Fh	Fd1	Fd2
5.0	7.50-7.90	4.20-4.45	>3.15

L	50	60	70	80
L	-1.20/+0	-1.50/+0	-1.50/+0	-1.50/+0
b	30 +/-1	36 +/-1	36 +/-1	48 +/-1

Caractéristiques mécaniques

REF.	DESIGNATION	Ø	Longueur Length	Longueur filétée	Moment écoulement plastique caractéristique M _{pl} en N.mm	Paramètre d'arrachement Caractéristique f _{arr} en N/mm ² pour une masse volumique caractéristique ρ de 350kg/m ³	Paramètre de traversée de la tête caractéristique f _{trav} avec rondelle normalisée de 3d en N/mm ² pour une masse volumique caractéristique ρ de 350kg/m ³	Traction caractéristi que f _{trac} en kN	Rapport de torsion caractéristi que	Classe de service
351400028550	Vis terrasse inox A2 étoile 5x50/30	5	50	30	5123	12,31	23,64	5,71	3,34	2
351400028560	Vis terrasse inox A2 étoile 5x60/36	5	60	36	5123	12,31	23,64	5,71	3,34	2
351400028570	Vis terrasse inox A2 étoile 5x70/36	5	70	36	5123	12,31	23,64	5,71	3,34	2

pas de marquage CE pour la référence 351400028580