



CLOSY
 9/11 rue du Rondeau B.P 185
 36004 Châteauroux Cedex
 info@closy.fr

0 820 22 31 02 Service 0,12€ / min
 + prix appel

www.closy.fr

Cachet revendeur

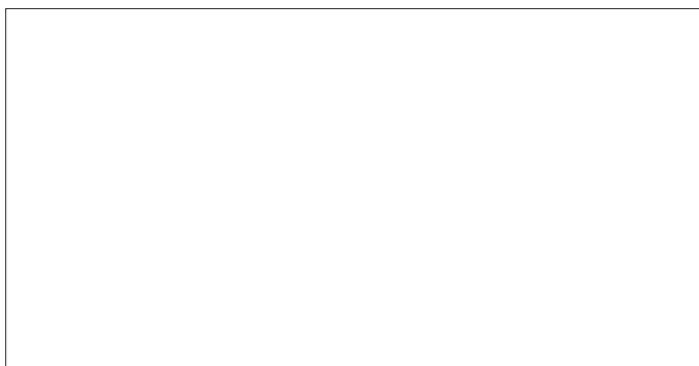

Réalisation : 17807 • infra.fr Documents et photos non contractuels - CLOSY se réserve le droit de modifier ou de changer la spécification des produits sans préavis. Les données techniques et photos indiquées ne sauraient engager la responsabilité de la société CLOSY du fait de l'évolution de ses produits. Crédits photos : Somfy - la Homecontrol - Google Home - Apple Inc - Shutterstock - Adobe Stock - RCS CHATEAURoux BP 404 180 993 - Septembre 2019

COLLECTION DE PORTES D'ENTRÉE SUR-MESURE ALUMINIUM - PVC



**COLLECTION DE PORTES
 D'ENTRÉE SUR-MESURE**
 ALUMINIUM - PVC

Fabrication française
www.closy.fr

Entrez dans un monde
 de création

Édito



“ Nos maîtres-mots :
design, performance
et sécurité. ”

Entrez dans notre monde de création !

Une porte d'entrée est le reflet de votre **personnalité** et revêt un **caractère unique**, comme le vôtre !
Véritable **objet de décoration**, elle est la première impression laissée par votre maison.

Une porte se doit d'être **belle, fonctionnelle** et marque la **signature d'accueil** de vos invités.

Une fois qu'elle vous a séduit, elle vous **protège** par sa **résistance** et vous apporte la **sécurité** et la **sérénité** attendues grâce à ses points de fermetures. Enfin, grâce à ses **performances d'isolation thermiques**, la porte doit vous permettre de réaliser des **économies d'énergies**, pour votre **confort**.

Nous vous invitons à découvrir la **diversité** de nos modèles tout au long de ce catalogue, à travers nos lignes : Prestige, Élégance, Classique ou encore Technique. Nos portes offrent des **configurations multiples** et répondent à tous les besoins : choix du style, de la couleur, du décor, de l'insert ou encore du vitrage, elles sont **entièrement personnalisables** !

Choisissez celle qui vous ressemble ! Nous serons à votre écoute !

Bienvenue chez vous !

Jean-Marie Deslandes

Directeur des Ventes CLOSY

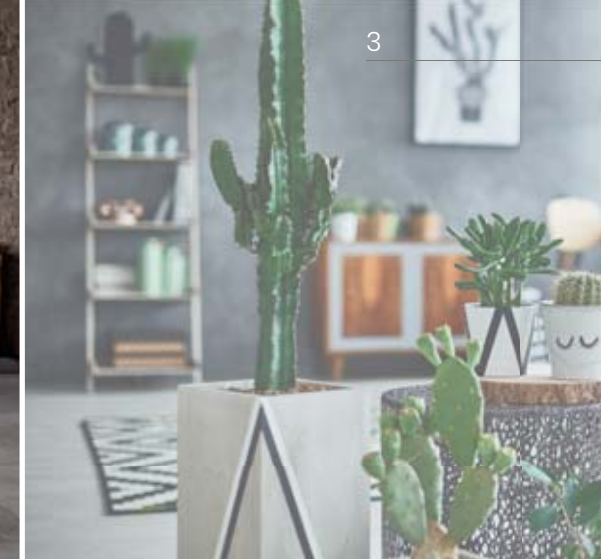

Libérez votre créativité



Notre Savoir-faire

Nos collaborateurs déploient une maîtrise unique dans la fabrication de portes performantes et esthétiques. Elles sont le fruit d'une longue expérience de plus de 70 ans, et d'un savoir-faire exceptionnel dans le sur-mesure.



L'exigence d'une porte de **qualité**

La **recherche de la qualité** est dans notre ADN. C'est une **exigence** permanente, pour dépasser les impératifs réglementaires, vous proposer toujours **l'excellence** et construire avec vous **une relation de confiance**.



Sur-mesure matériaux & design

Le conseil à votre porte
Pour bien choisir les **matériaux** et le **design** de votre porte d'entrée, trouvez le modèle qui **valorisera votre habitation** tout en répondant à vos contraintes.

Une réponse pour toutes vos envies
Style, dimensions, fermetures, couleurs et laquage de haute qualité : nous mettons notre **créativité** au service de toutes vos **envies de personnalisation**.



Le **service** de A à Z

Nous vous proposons un **éventail complet** de services pour **donner vie à votre projet** en toute sérénité.

Nos **500 collaborateurs** vous apportent un **accompagnement global** prenant en compte toutes les dimensions de votre projet : offre de prix, transport, service après-vente, formation...



Garantie 10 ans

L'utilisation et la fabrication de produits dans les règles de l'art, garantissent une **durée de vie maximale** à nos portes.

L'ensemble de nos produits bénéficient d'une **garantie de 10 ans**.

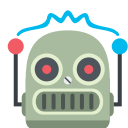

L'innovation pour votre maison

Grâce à notre service **Recherche et Développement**, nous développons constamment de nouveaux produits pour des portes **à la pointe de l'innovation**.

Grâce à une parfaite maîtrise de deux matériaux : PVC et Aluminium, nos collaborateurs sont fiers des performances techniques et esthétiques des portes qu'ils contribuent à fabriquer.

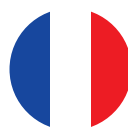

Fabriqué en France

Nos portes d'entrée sont **fabriquées en France** à Châteauroux (36), La Bresse (88) et La Cavalerie (12). C'est pour vous la garantie de produits de **qualité**, qui contribuent à **l'emploi** dans notre pays et à la **préservation de notre savoir-faire**.



Engagement environnemental

L'impact de nos produits sur l'environnement est pris en compte dès leur conception. Nous veillons à ce que les matériaux utilisés pour nos produits soient **respectueux de l'environnement**.

Nous avons fait une priorité de la valorisation de nos produits et déchets. L'entreprise s'engage à recycler ou à réutiliser ses déchets de production.



Labels de nos produits

Pour répondre aux **exigences** du marché français et vous assurer un **produit de qualité**, nos portes sont **labellisées** par différents organismes : CE, COV (émissions de polluants), Cekoal (vitrage), Qualimarine et Qualideco (thermolaquage).



Notre Histoire

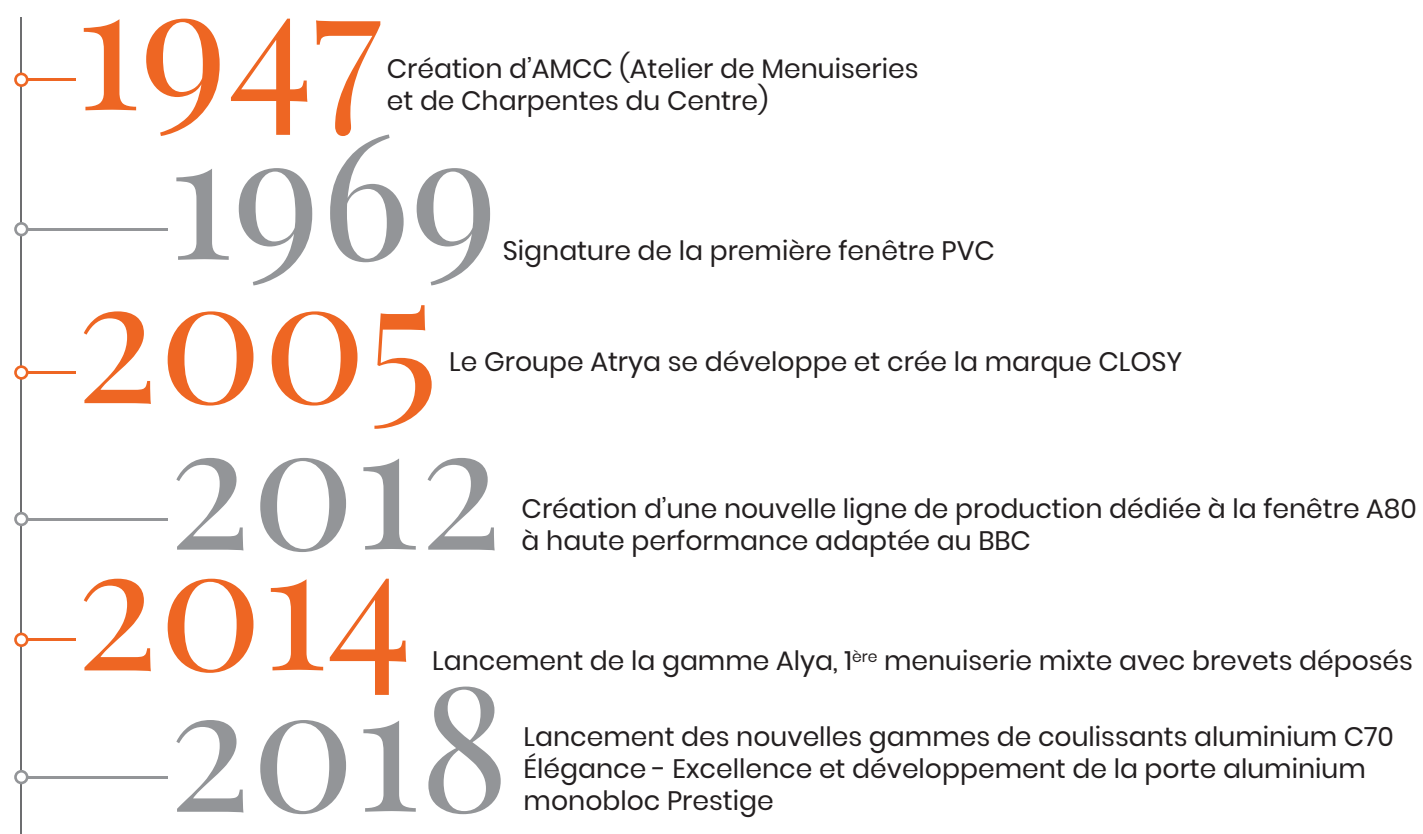

Qui est CLOSY ?

CLOSY est l'interlocuteur privilégié des Grandes Surfaces de Bricolage (GSB).

Partie intégrante du pôle BtoB-Chantier du groupe Atrya depuis 1996, nos sites de production assurent une **expertise** et un **savoir-faire** de plus de 70 ans dans la **menuiserie** pour le **neuf et la rénovation**.

La marque propose des menuiseries et portes PVC, multi-matériaux, aluminium et bois, pour tous **types de logements** : maisons individuelles, habitats collectifs, hôtels, hôpitaux, écoles...

En 2018, Johannes Tryba, dirigeant d'Atrya redessine le périmètre de son groupe en le recentrant sur sa marque éponyme BtoC. Le pôle BtoB-Chantier du groupe, composé de 4 marques de référence dans le métier de la menuiserie, se transforme alors en une holding nommée AT Partner.

Aujourd'hui, avec un effectif de **500 collaborateurs**, **3 usines de production en France**, AT Partner fabrique et commercialise plus de **1500 menuiseries par jour**, pour répondre aux besoins de ses clients.

Comment choisir votre Porte d'entrée ?



Utilisée au quotidien, la porte d'entrée est le **premier élément esthétique visible de votre maison**. C'est aussi de sa qualité que dépendent la **protection** et l'**isolation** de votre habitat. Voici les **critères essentiels à prendre en compte avant de faire votre choix**.

AVANT DE CHOISIR VOTRE PORTE D'ENTRÉE PENSEZ À :

L'esthétique pour la personnalité

La porte d'entrée reflète la **personnalité** de votre maison ! Choisissez celle qui vous ressemble ! En harmonie avec votre façade ou en total **contraste**, personnalisez son esthétique en jouant sur le **design** (couleurs, décors, inserts et vitrages), les **matériaux** (Aluminium ou PVC), et les **accessoires** (poignée, bâtons de tirage...)

L'isolation pour votre confort

Améliorez le **confort** de votre habitat et faites des **économies d'énergies** en choisissant une porte aux **performances** avérées en termes d'**isolation thermiques et acoustiques**. Référez-vous au coefficient Ud. Plus il est bas, plus les **performances énergétiques** de votre habitat seront optimales.

La sécurité en 6, 7 ou 8 points

Préservez votre **sérénité** avec une porte d'entrée **solide** en optant pour une **serrure multipoints** de fermeture et des accessoires **résistants aux effractions** (paumelles tridimensionnelles, gâche filante, vitrage de sécurité ...). Un cambrioleur abandonne sa tentative d'effraction au bout de 3 minutes face à un **système de fermeture performant**.

La domotique pour le contrôle

Facilitez-vous le quotidien en gérant l'ouverture et la fermeture de votre porte **à distance** ! Équipez-vous des accessoires domotiques **Somfy** compatibles avec les habitations neuves et rénovées ! Téléchargez l'application mobile et **contrôlez votre porte** en toute simplicité !



LA PORTE
D'ENTRÉE
ADAPTÉE
À VOS
BESOINS

Le Sommaire



10 Ligne Prestige

- 12 Évolution
- 13 Évasion
- 14 Épurée
- 14 Intemporelle
- 18 Création
- 19 Actuelle
- 20 Création
- 21 Harmonie
- 22 Jeunes Créateurs 2020
- 24 Collection 2020
- 26 Caractéristiques esthétiques
- 28 Caractéristiques techniques



30 Ligne Éléance

- 32 Glass créateurs
- 34 Glass Art
- 36 Glass
- 40 Contemporaine
- 44 Tradition
- 52 Caractéristiques esthétiques de l'aluminium
- 54 Caractéristiques esthétiques du PVC
- 56 Caractéristiques esthétiques
- 58 Caractéristiques techniques



60 Ligne Classique

- 62 Contemporaine
- 64 Glass
- 66 Tradition
- 68 Caractéristiques esthétiques et techniques
- 70 Comparatif serrures



74 Domotique

- 74 Portes Aluminium : Accessoires motorisés et connectés
- 76 Portes Aluminium et PVC : Accessoires motorisés et connectés



78 Ligne Technique

- 80 Caractéristiques esthétiques
- 82 Caractéristiques techniques
- 84 Mise en œuvre



86 Récapitulatifs

- 86 Ligne Prestige
- 88 Ligne Éléance
- 90 Ligne Classique



“J’ai acheté une porte aluminium de la ligne Prestige ! J’y retrouve à la fois le design, la sécurité et la performance que je recherchais !”

Isabelle (86)

À partir de 2990€

Prix de vente TTC conseillé

ALUMINIUM

Ligne Prestige



MARINE

À découvrir en page 12



ÉMERAUDE

À découvrir en page 14

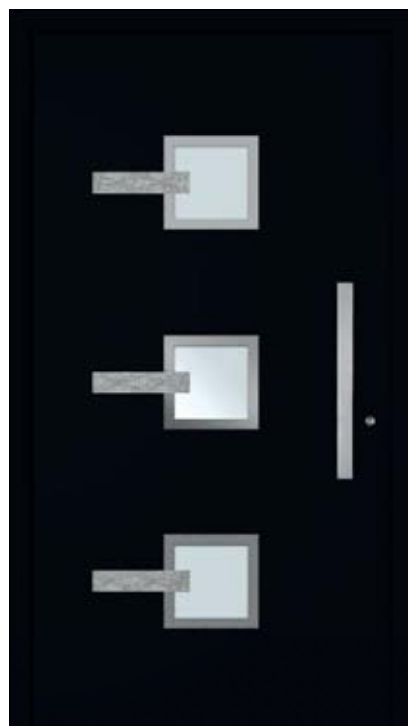

ELIE

À découvrir en page 19



LUCY

À découvrir en page 23

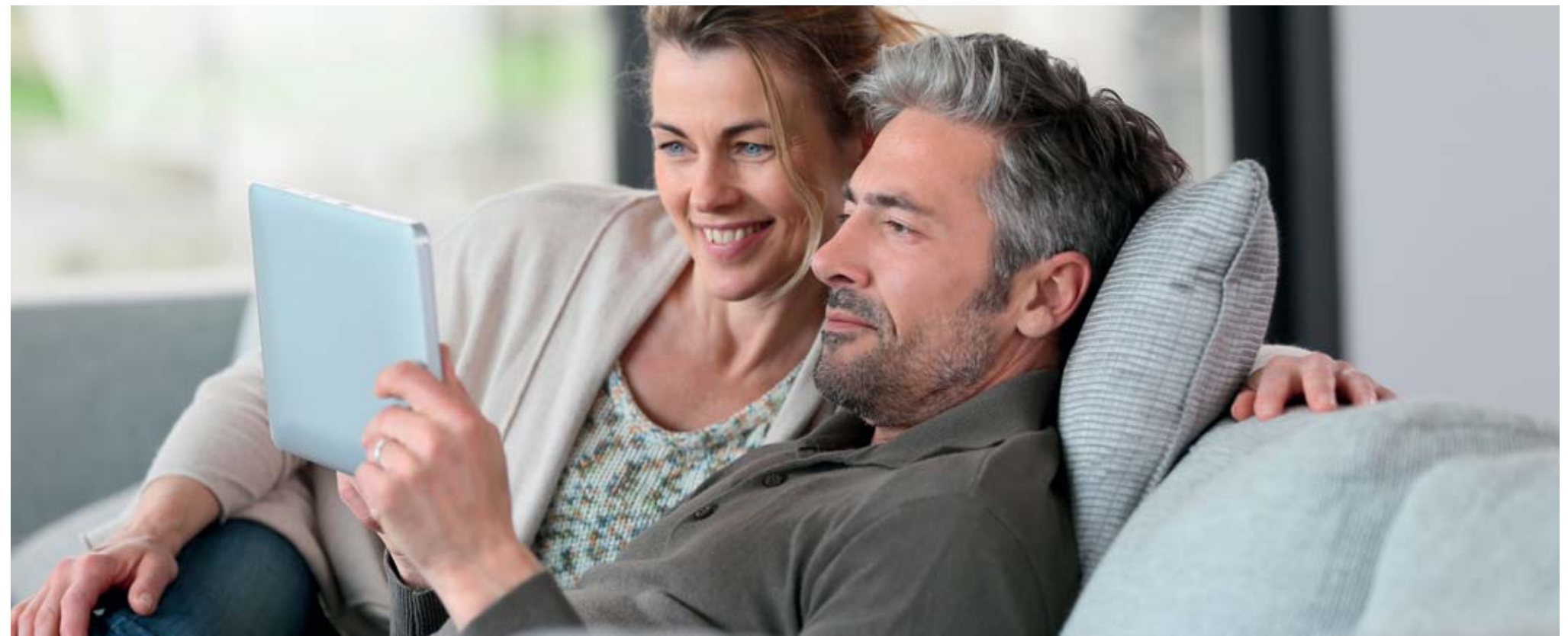



ALUMINIUM

Ligne Prestige

Gamme Évolution



ÉGÉE
MIA Décor Alunox de série
BRUME Décor Alunox de série
MARINE Décor Alunox de série

Gamme Évasion



INDIGO
COLZA Décor Alunox de série
EDEN Décor Alunox de série
ERINE Décor Alunox et Insert Pierre Zagreb de série

ALUMINIUM

Ligne Prestige

Gamme Épurée



TITANE



ÉPOXY
Décor Alunox de série



KAOLIN
Décor Alunox de série

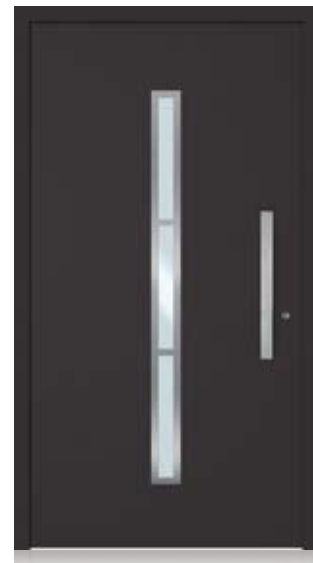

ALCANE
Décor Alunox de série

Gamme Intemporelle



AGATE

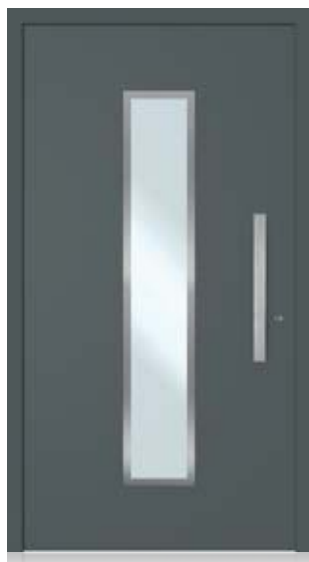

AURA
Décor Alunox de série

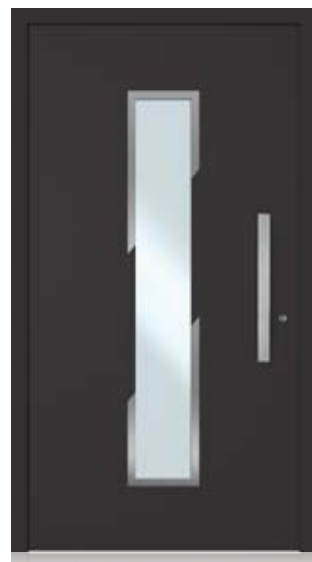

TOPAZE
Décor Alunox de série



ÉMERAUDE
Décor Alunox et Insert Pierre Zagreb de série



GALÈNE
Décor Alunox de série



ALUMINIUM

Ligne Prestige

Exemples de configuration

Gamme Intemporelle



AURA
Décor Alunox de série



AURA
Décor Aspect Bois en option



AURA
Décor Aspect Carbone en option



TOPAZE
Décor Alunox de série



TOPAZE
Décor Aspect Bois en option



TOPAZE
Décor Aspect Carbone en option

Les modèles de la ligne Prestige sont proposés avec des décors Alunox en standard et des décors Aspect Bois ou Carbone en option.

Selon les modèles, des inserts pierre peuvent aussi être ajoutés à la porte pour encore plus de personnalisation.

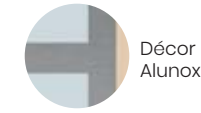

Décor Alunox



GALÈNE
Décor Alunox de série



Décor Aspect Bois

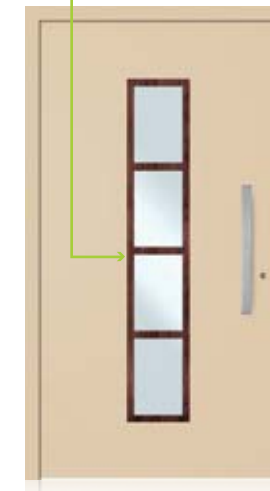

GALÈNE
Décor Aspect Bois en option



Décor Aspect Carbone

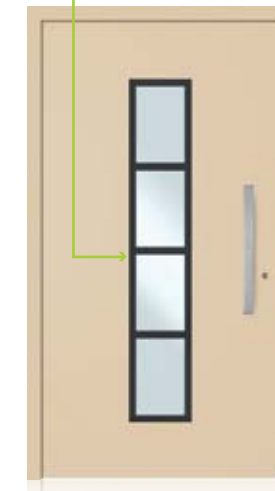

GALÈNE
Décor Aspect Carbone en option

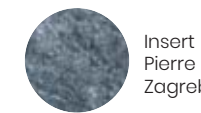

Insert Pierre Zagreb

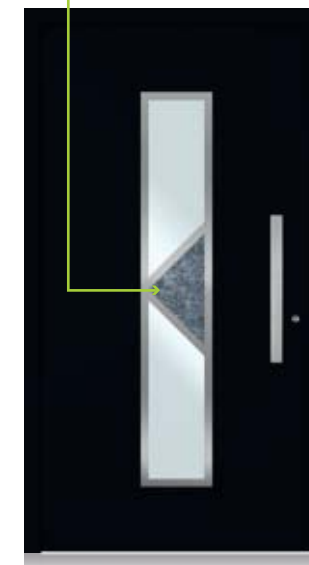

ÉMERAUDE
Décor Alunox et Insert Pierre Zagreb de série



Insert Pierre Canberra



ÉMERAUDE
Décor Alunox et Insert Pierre Canberra en option

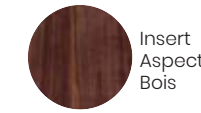

Insert Aspect Bois

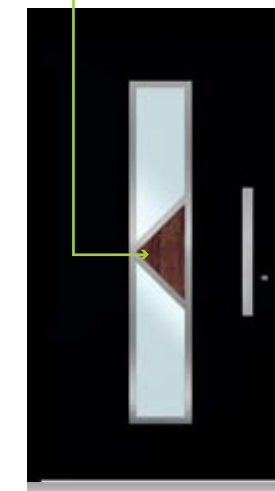

ÉMERAUDE
Décor Alunox et Insert Aspect Bois en option



Insert Aspect Carbone

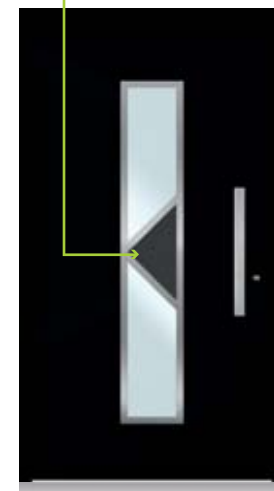

ÉMERAUDE
Décor Alunox et Insert Aspect Carbone en option

Les modèles avec inserts pierre ne sont disponibles qu'avec des décors Alunox. Les modèles Salsa, Senza, Laika, Sonate, Cadence (Gamme Création) et Cantate (Gamme Harmonie) aux décors très fins, ne sont disponibles qu'en décor Alunox.

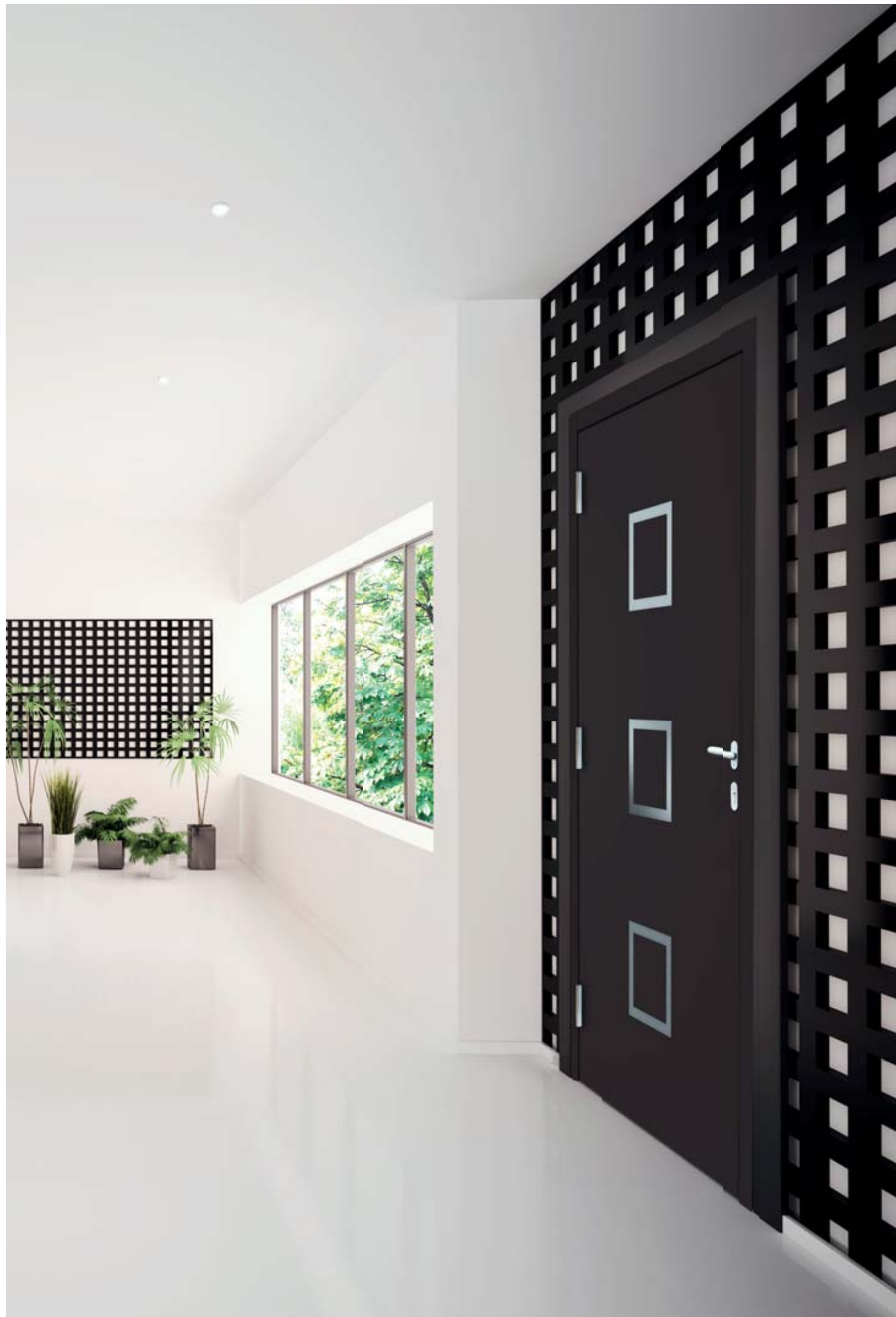

ALUMINIUM

Ligne Prestige

Gamme Création



ODE
Décor Alunox
et Insert Pierre Zagreb de série



DOLCE
Décor Alunox de série

Gamme Actuelle



DANA



ANNA
Décor Alunox de série



ETNA
Décor Alunox de série



ELIE
Décor Alunox et Insert Pierre
Canberra en option

ALUMINIUM

Ligne Prestige

Gamme Création



SONATE
Décor Alunox de série



MÉLODIA
Décor Alunox de série



OPUS



SALSA
Décor Alunox de série



SENZA
Décor Alunox de série

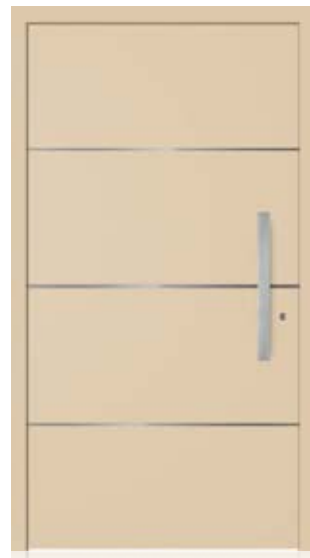

LAIKA
Décor Alunox de série



Les portes de la gamme Harmonie peuvent s'associer à des portes de garage, réalisées avec nos partenaires. Pour plus d'informations, contactez votre revendeur.

Gamme Harmonie



CADENCE
Décor Alunox et Insert Pierre Zagreb de série



CODA
Décor Alunox de série



CANTATE
Décor Alunox de série



ARIA
Décor Alunox et Insert Pierre Canberra de série



ALUMINIUM

Ligne Prestige

Gamme Jeunes Créateurs 2020



LOUISE
DESIGN B. AMMAR-KHODIA
M. LIÉBARD
Motif transparent

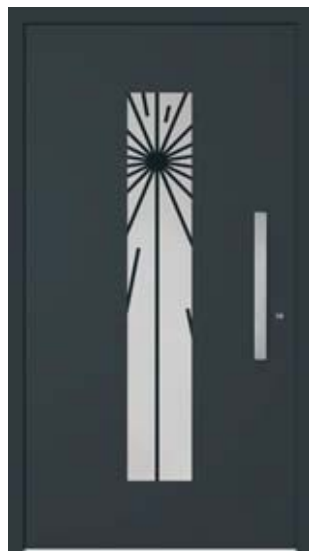

ALICE
DESIGN T. MOISSANT
Motif transparent



CHLOÉ
DESIGN S. MORDA-COTEL
Motif imprimé



LÉA
DESIGN T. MOISSANT
Motif imprimé

Vitrages



Vitrage dépoli
Motif transparent



Vitrage dépoli
Motif imprimé toutes
couleurs (RAL)

Ces panneaux
peuvent être
équipés de
décorations
inox
présentés
sur la page
suivante.



CÉLIA
DESIGN T. ARNOUL
Motif transparent



LUCY
DESIGN T. MOISSANT
Motif transparent

HEAR

Dans notre démarche de création, nous avons souhaité vous proposer de nouvelles portes modernes qui ont du caractère.

Les designs ont été conçus par des étudiants de l'école HEAR (Haute Ecole des Arts du Rhin) basée à Strasbourg et à Mulhouse. L'école propose un éventail important d'équipements techniques permettant aux étudiants de découvrir les pratiques du verre, de la céramique, du métal à travers leurs projets personnels. Nous avons choisi de valoriser le travail de ces jeunes créateurs en reprenant leurs designs sur notre Ligne Prestige.



Les portes de la Collection 2020 sont proposées dans la **couleur (RAL) de votre choix** avec un **motif transparent** ou un **motif imprimé tous RAL**. Elles peuvent être équipées de décors en option composés d'aluminium anodisé et d'inox brossé.

ALUMINIUM

Ligne Prestige

Gamme Collection 2020



ÉLISE
Motif transparent

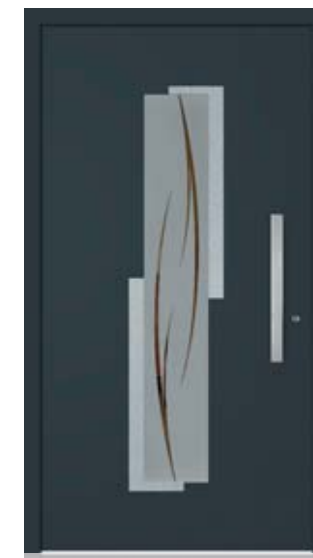

ELENA
Motif transparent
Décor Rock en option



LOU
Motif transparent



MILA
Motif transparent
Décor Pop/Rock en option

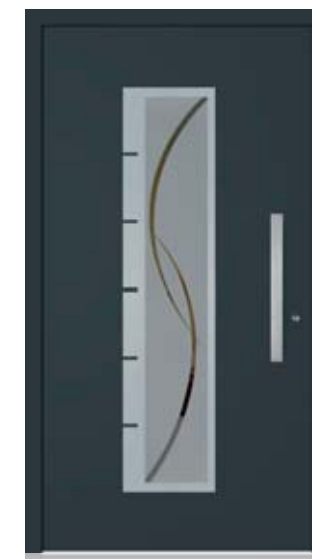

LOLA
Motif transparent
Décor Jazz en option

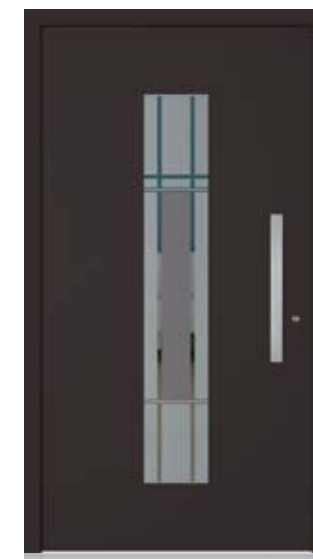

JULIA
Motif transparent

Vitrages



Vitrage dépoli
Motif transparent



Vitrage dépoli
Motif imprimé toutes couleurs (RAL)

Décors (en option)



POP JAZZ



ROCK POP/ROCK

ALUMINIUM

Ligne Prestige

Caractéristiques esthétiques

Équipements de série

- › Ouvrant monobloc de **85 mm d'épaisseur** pour une isolation thermique optimale
- › Dormant à rupture de pont thermique de **largeur 70 mm**
- › **Joint d'étanchéité complémentaire** avec joint à brosse en partie basse garantissant l'étanchéité
- › Adaptée aux personnes à mobilité réduite : seuil à rupture de pont thermique d'une **hauteur de 19 mm compatible norme PMR**
- › Trois paumelles à **réglage tri-dimensionnel** réparties sur toute la hauteur pour un réglage facilité
- › **Plus de 60 modèles** de panneaux de portes au **design exclusif** et personnalisable avec des décors et inserts
- › Panneau disponible en **toutes couleurs (RAL) en monocouleur ou en bicolore**

Vitrages



Vitrage dépoli

Paumelles

Paumelle inox sur portes tous coloris
Réglage tri-dimensionnel facilité

Poignées



Double béquille inox sur rosace

Performances

- › Isolation thermique de **0,95 W/m².K à 1,3 W/m².K** selon le modèle
- › Quadruple vitrage avec retardateur d'effraction

Équipements optionnels

Vitrages



Vitrage Master carré

Bâtons de maréchal

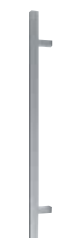

— **Poussoir carré**
Hauteur 500 mm
ou
et Hauteur 800 mm



— **Poussoir inox intégré**
Largeur 125 mm
Hauteur 1200 mm



— **Rosace encastrée**
au style épuré et discret. Sa pose est systématique avec un bâton de maréchal.

Les bâtons de maréchal sont disponibles en **finition brillante ou brossée selon le modèle.**

Coloris, décors et inserts

Coloris Décolak

Toutes les **couleurs (RAL)** sont disponibles en granité ou mat, en monocouleur et en bicoloration.



L'ensemble des coloris aluminium bénéficient d'un **laquage de type classe 2**, de haute qualité. Sa longévité est 3 fois plus importante en termes de brillance et de tenue dans le temps, par rapport à un laquage de classe 1.

Décors

STANDARD



Alunox

OPTION



Aspect Bois



Aspect Carbone

Inserts

STANDARD

Zagreb
Pierre naturelle

OPTION

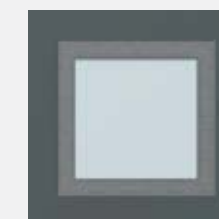
Canberra
Pierre naturelleAspect
BoisAspect
Carbone

Décor Alunox



Décor Alunox - Insert Pierre Zagreb

Les décors et inserts sont systématiquement présents à l'intérieur comme à l'extérieur. Les modèles avec inserts pierre ne sont disponibles qu'avec un décor Alunox

ALUMINIUM

Ligne Prestige

Caractéristiques techniques



Équipements de série

La haute sécurité à 6 points de fermeture

Serrure Sécurité automatique 6 points, à crochets

- > Gâche filante
- > 1 pêne dormant
- > 1 pêne demi-tour
- > 2 crochets et 2 pènes à déclenchement automatique pour une haute sécurité



Cylindre de sécurité
6 clés



Carte de
propriété

+ Produit

La serrure à **automatique à 6 points de fermeture** répond aux exigences particulières de sécurité **contre l'effraction et offre une étanchéité optimale.**

Il suffit de tirer la porte pour que les pènes de la serrure s'engagent sans nécessité de la verrouiller à la clé, pour votre confort.

Équipements optionnels

La haute sécurité renforcée à 8 points de fermeture

Serrure Sécurité automatique 8 points, à crochets et cylindre de sécurité

(équivalence de la classe de résistance **A2P***)

- > Gâche filante
- > 1 pêne dormant
- > 1 pêne demi-tour
- > 2 crochets et 2 pènes à déclenchement automatique pour une sécurité renforcée
- > 2 points de fermeture complémentaires (doigts anti-soulèvement côté paumelles)



Cylindre de sécurité
4 clés



Carte de propriété



Doigt anti-soulèvement
côté paumelles



Protecteur de cylindre

+ Produit

La serrure automatique vous garantit une **haute sécurité renforcée** grâce à ses **8 points de fermeture.**

Associé à la serrure, **le cylindre répond à une équivalence de la classe de résistance A2P*** et offre une réelle capacité de résistance aux tentatives d'effraction.

Le **cylindre A2P*** répond aux paragraphes 2.2 et 2.3 de la règle technique T61 éditée par le CNPP (Centre National de Prévention et de Protection), organisme reconnu par les compagnies d'assurances.

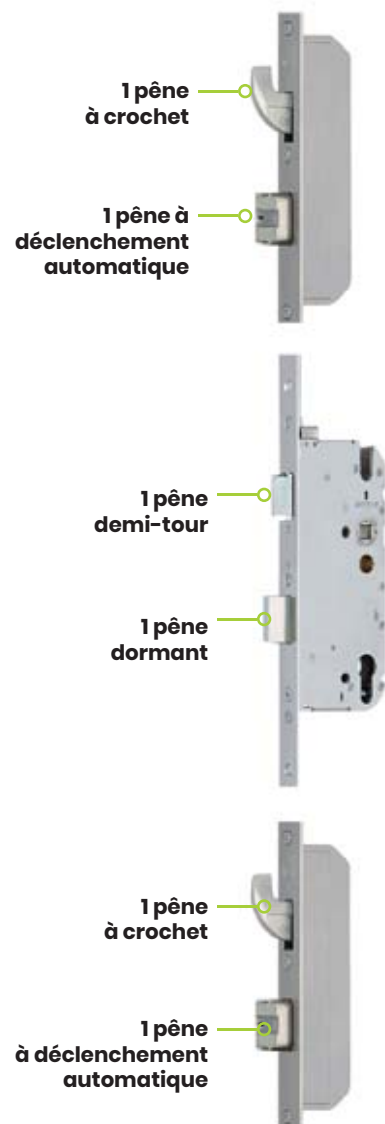



“J’ai acheté une porte de la ligne Éléance ! J’ai fait mon choix parmi la diversité des modèles proposés !” Marc (86)

À partir de 1990€
Prix de vente TTC conseillé

ALU PVC

Ligne Éléance

Tous ces modèles sont disponibles en **Aluminium** et en **PVC**



EVA
À découvrir en page 33



CAMILLE
À découvrir en page 34



CLARENCE
À découvrir en page 38



VERA
À découvrir en page 40



Découvrez nos modèles traditionnels en page 44

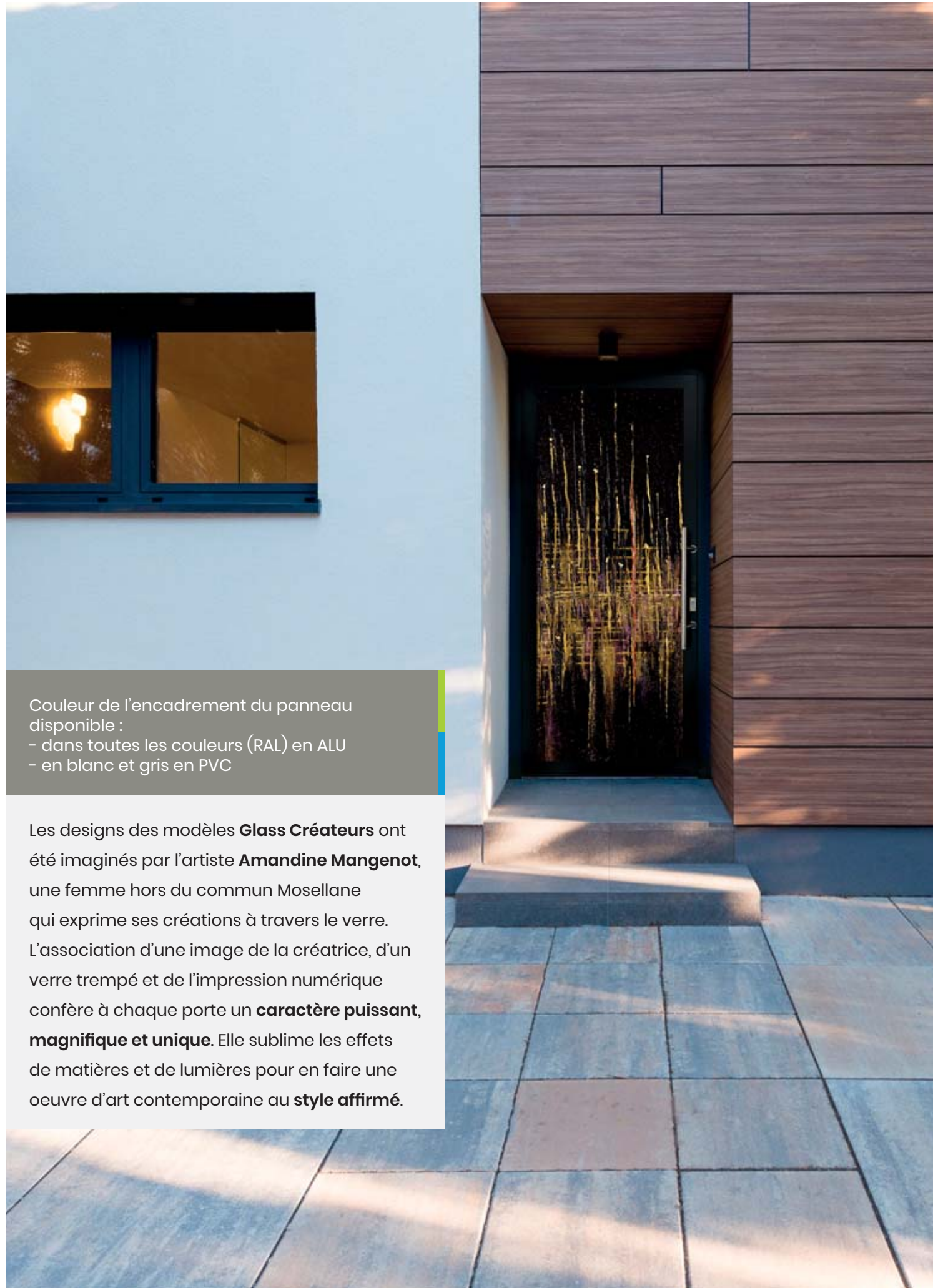

Couleur de l'encadrement du panneau disponible :

- dans toutes les couleurs (RAL) en ALU
- en blanc et gris en PVC

Les designs des modèles **Glass Créateurs** ont été imaginés par l'artiste **Amandine Mangenot**, une femme hors du commun Mosellane qui exprime ses créations à travers le verre. L'association d'une image de la créatrice, d'un verre trempé et de l'impression numérique confère à chaque porte un **caractère puissant, magnifique et unique**. Elle sublime les effets de matières et de lumières pour en faire une oeuvre d'art contemporaine au **style affirmé**.

ALU PVC

Ligne Élégance

Gamme Glass Créateurs

Tous ces modèles sont disponibles en **Aluminium** et en **PVC**



EMMA
Motif imprimé



EVA
Motif imprimé

› Les modèles Glass créateurs sont disponibles avec un **motif imprimé** d'une oeuvre d'**A.Mangenot**

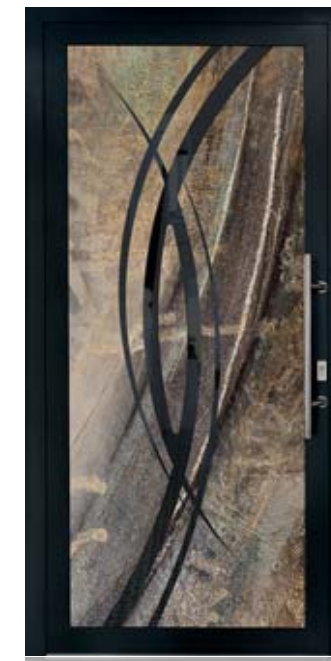

ELSA
Motif imprimé



LINE
Motif imprimé



LISE
Motif imprimé

Vitrage



Vitrage dépoli
Motif imprimé d'une oeuvre d'A. Mangenot

Designs créés par Amandine Mangenot pour Verrissima.

ALU PVC

Ligne Élégance

Gamme Glass Art

Tous ces modèles sont disponibles en **Aluminium** et en **PVC**



CAMILLE
Motif transparent



JUDITH
Motif transparent



CHARLIE
Motif transparent



LALIE
Motif transparent

Vitrage

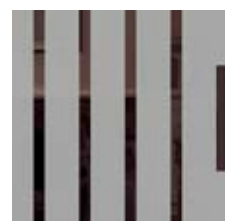

Vitrage dépoli
Motif transparent

Inserts



Inox poli miroir*
Pièce finement ciselée à la main apportant lumière et pureté



Verre cristal extra clair gravé
Pièce finement ciselée à la main, offrant brillance et légèreté

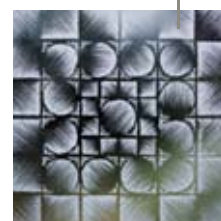

Designs créés par Amandine Mangenot pour Verrissima.

*La surface de la pièce inox poli est brillante mais peut comporter quelques marques liées aux processus de fabrication des pièces et du vitrage isolant.

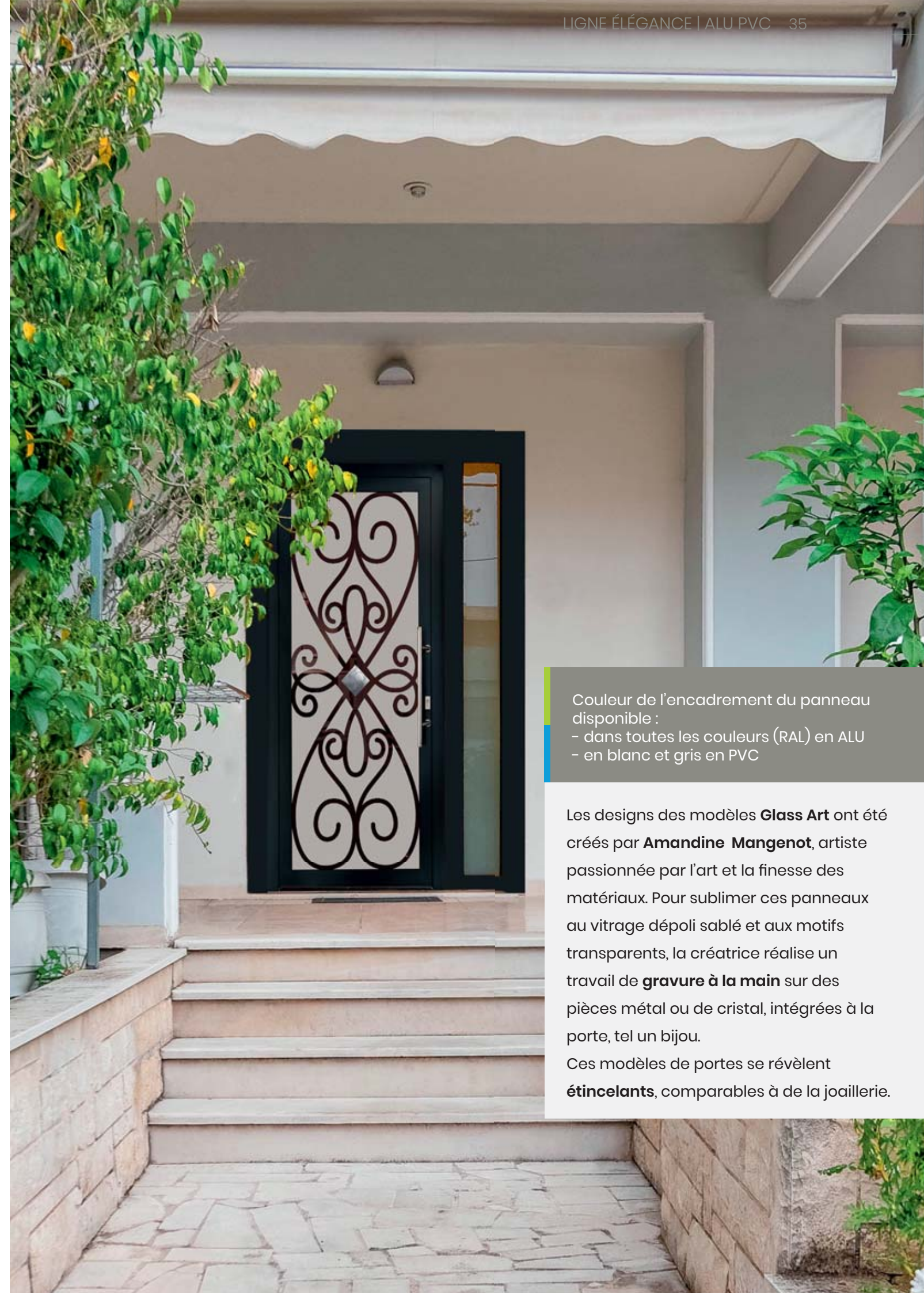

Couleur de l'encadrement du panneau disponible :

- dans toutes les couleurs (RAL) en ALU
- en blanc et gris en PVC

Les designs des modèles **Glass Art** ont été créés par **Amandine Mangenot**, artiste passionnée par l'art et la finesse des matériaux. Pour sublimer ces panneaux au vitrage dépoli sablé et aux motifs transparents, la créatrice réalise un travail de **gravure à la main** sur des pièces métal ou de cristal, intégrées à la porte, tel un bijou.

Ces modèles de portes se révèlent **étincelants**, comparables à de la joaillerie.



Couleur de l'encadrement du panneau disponible :
 - dans toutes les couleurs (RAL) en ALU
 - en blanc et gris en PVC

ALU PVC

Ligne Éléance

Gamme Glass

Tous ces modèles sont disponibles en Aluminium et en PVC

Vitrages

Les portes **Glass** sont disponibles avec un **vitrage dépoli**.

Trois motifs sont possibles sur le vitrage : intégration d'un motif transparent, un motif mat ou un motif imprimé toutes couleurs (RAL).



Vitrage dépoli
Motif transparent

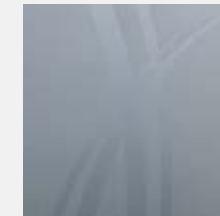

Vitrage dépoli
Motif mat



Vitrage dépoli
Motif imprimé toutes couleurs (RAL)



IRIS
Motif transparent



INÈS
Motif transparent



MATHILDE
Motif transparent



MARGAUX
Motif transparent



CANDICE
Motif transparent



CAPUCINE
Motif transparent



CLÉMENCE
Motif transparent

ALU PVC

Ligne Élégance

Gamme Glass

Tous ces modèles sont disponibles en **Aluminium** et en **PVC**



VALENTINE
Motif transparent



APOLLINE
Motif transparent



NOÉLINE
Motif transparent



CLARENCE
Motif transparent



HORTENSE
Motif transparent



CONSTANCE
Motif transparent



MORGANE
Motif transparent



ROMANE
Motif transparent



ALU PVC

Ligne Élégance

Gamme Contemporaine

Tous ces modèles sont disponibles en **Aluminium** et en **PVC**



NINA
Décor Inox de série



VERA
Décor Inox de série



TILA

Pour la gamme Contemporaine, voir les caractéristiques esthétiques de la page 50 à 57.





ALU PVC

Ligne Élégance

Gamme Contemporaine

Tous ces modèles sont disponibles en **Aluminium** et en **PVC**



LICEA
Décor Inox en option



CYBELINE
Décor Inox en option

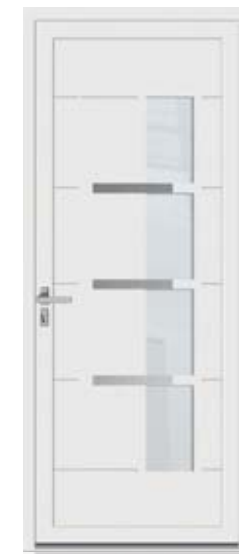

LUCE
Décor Inox en option



CARLO
Décor Inox en option



BLANDINE



BELLA



ELISA
Décor Inox en option



CARELIA
Décor Inox en option



Plusieurs déclinaisons sont possibles pour ces modèles (vitrages et croisillons)

PVC

Ligne Éléance

Gamme Tradition



NAPY
Porte pleine

BIRDY
Porte pleine

DIPSY
Avec vitrage

KATY
Avec vitrage et croisillons

MOLY
Avec vitrail



Pour la gamme Tradition, voir les caractéristiques esthétiques de la page 51 à 57.



Plusieurs déclinaisons sont possibles pour ces modèles (vitrages et croisillons)

PVC

Ligne Élégance

Gamme Tradition



NAPY
Avec vitrage et croisillons



BIRDY
Porte pleine



DIPSY
Avec vitrage et croisillons



KATY
Porte pleine

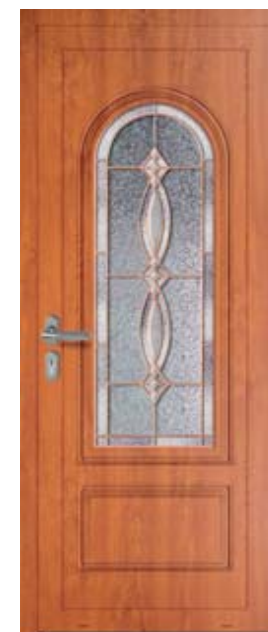

MOLY
Avec vitrail

Les portes de la gamme Tradition en PVC et au plaxage chêne doré, garantissent une excellente durabilité et permettent un entretien facile.

PVC

Ligne Élégance

Gamme Tradition



KATY
Porte pleine



KATY
Avec vitrage



KATY
Avec vitrage et
croisillons couleur



KATY
Avec vitrage et
croisillons laiton



MOLY
Porte pleine



MOLY
Avec vitrage



MOLY
Avec vitrage et
croisillons couleur



MOLY
Avec vitrage et
croisillons laiton

D'autres modèles de vitrages sont disponibles pour la porte Moly.



ALU PVC

Ligne Éléance

Exemples de configuration

Modèles Contemporains



CYBELLINE
Blanc sans décor
inox



CYBELLINE
Blanc avec décor
inox 2 faces intérieur
et extérieur



CYBELLINE
Blanc avec décor
inox 2 faces intérieur
et extérieur



CYBELLINE
Blanc avec décor
inox 2 faces intérieur
et extérieur



CARELIA
Gris sans décor
inox



CARELIA
Gris avec décor
inox 2 faces intérieur
et extérieur



LUCE
Gris sans décor
inox

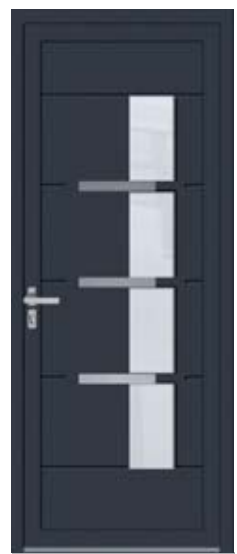

LUCE
Gris avec décor
inox 2 faces intérieur
et extérieur

Les modèles avec décor inox sont proposés en option.



Modèles Tradition



MOLY
Blanc plein



MOLY
Blanc avec vitrage



MOLY
Blanc avec
croisillons couleur



MOLY
Blanc avec
croisillons laiton



MOLY
Blanc avec vitrail



MOLY
Blanc avec vitrail



MOLY
Chêne doré
avec vitrail



MOLY
Gris avec vitrail

Découvrez l'ensemble des déclinaisons des modèles de la ligne Eléance sur notre site internet.

ALUMINIUM

Ligne

Élégance

Caractéristiques esthétiques de l'aluminium

Équipements de série

- › Ouvrant et dormant à rupture de pont thermique avec **double joint de frappe** garantissant une parfaite isolation du logement
- › Dormant de largeur 70 mm
- › Rejet d'eau aluminium et joint brosse en traverse basse pour une meilleure étanchéité
- › **Adaptée aux personnes à mobilité réduite** : seuil à rupture de pont thermique d'une hauteur de 19 mm compatible norme PMR

Performances

Gamme Glass

- › Panneau entièrement vitré avec une épaisseur de **32 mm**
- › **Ud de 1,4 W/(m².K)**
- › **Double vitrage 4/20/44.2** (Vitrage feuilleté pour une meilleure résistance à l'effraction). Option vitrage 4/18/44.6 (Retardateur d'effraction)

Gamme Contemporaine

- › Panneau isolant de **32 mm** avec 2 faces aluminium, 2 lames de contreplaqué et remplissage avec une mousse isolante offrant une grande rigidité et de hautes performances thermiques
- › **Ud de 1,4 à 1,5 W/(m².K)** selon les modèles
- › **Double vitrage** : vitrage décoratif 4 mm et vitrage feuilleté 33.2 pour une meilleure résistance à l'effraction

Équipements optionnels

Bâtons de maréchal



Poussoir carré incliné
Hauteur 460 mm
OU
Hauteur 660 mm



Poussoir rond incliné
Hauteur 460 mm
OU
Hauteur 1200 mm

Paumelles



Paumelle bi-dimensionnelle pour un réglage facilité
› Inox sur porte couleur ou bicolore
› Blanche sur porte blanche

Poignées



Double béquille sur rosace
› Blanche sur porte blanche
› Inox sur porte couleur ou bicolore
› **Option** : inox sur porte blanche

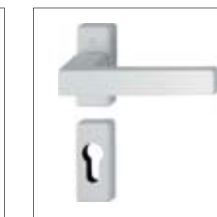

Coloris Dekolak

Toutes les **couleurs (RAL)** sont disponibles en granité ou mat, en monocouleur et en bicoloration.

L'ensemble des coloris aluminium bénéficient d'un **laquage de type classe 2**, de haute qualité.

Sa longévité est 3 fois plus importante en termes de brillance et de tenue dans le temps, par rapport à un laquage de classe 1.



PVC

Ligne Éléance

Caractéristiques esthétiques du PVC



Équipements de série

- › Ouvrant et dormant à **5 chambres d'isolation** avec double joint de frappe garantissant une parfaite isolation du logement
- › Rejet d'eau aluminium et joint brosse en traverse basse pour une meilleure étanchéité
- › **Adaptée aux personnes à mobilité réduite** : seuil en aluminium anodisé à rupture de pont thermique d'une hauteur de **19 mm**

Performances

Gamme Glass

- › Panneau entièrement vitré avec une épaisseur de **32 mm**
- › **Ud de 1,4 W/(m².K)**
- › **Double vitrage 4/20/44.2** (Vitrage feuilleté pour une meilleure résistance à l'effraction). Option vitrage 4/18/44.6 (Retardateur d'effraction)

Gammes Contemporaine et Tradition Blanc

- › Panneau isolant de **32 mm** avec 2 faces PVC et remplissage avec une mousse isolante offrant une grande rigidité et de hautes performances thermiques

Gris et chêne doré

- › Panneau isolant de **32 mm** avec 2 faces aluminium, 2 lames de contreplaqué et remplissage avec une mousse isolante offrant une grande rigidité et de hautes performances thermiques

- › **Ud de 1,4 à 1,5 W/(m².K)** selon les modèles

- › **Double vitrage** : vitrage décoratif 4 mm et vitrage feuilleté 33.2 pour une meilleure résistance à l'effraction

Poignées

Gammes Glass et Contemporaine



- Double béquille rectangle sur rosace**
- › Blanche sur porte blanche
 - › Inox sur porte couleur ou bicolore
 - › **Option** : inox sur porte blanche

Paumelles



- Paumelle tri-dimensionnelle pour un réglage facilité**
- › Blanche sur porte blanche
 - › Inox sur porte grise 2 faces

Gamme Tradition

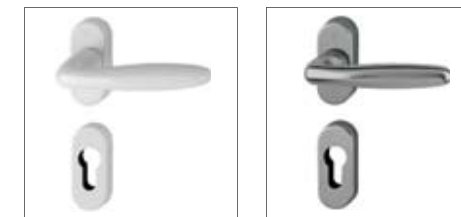

- Double béquille ovale sur rosace**
- › Coloris blanc sur porte blanche
 - › Inox sur porte couleur ou bicolore
 - › **Option** : inox sur porte blanche

Équipements optionnels

Bâtons de maréchal Gamme Contemporaine

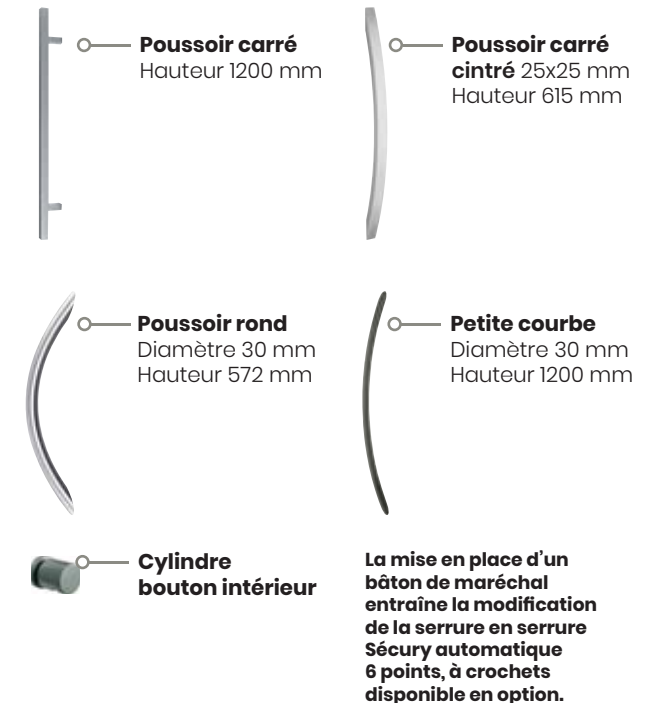

Coloris Dékoline

Gammes Glass et Contemporaine

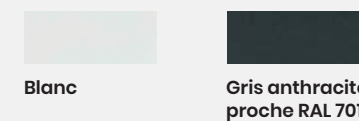

Gamme Tradition

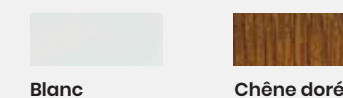

Gamme Tradition Katy et Moly





ALU PVC

Ligne Élégance

Caractéristiques
esthétiques

Vitrages

Gammes Contemporaine et Tradition



Vitrage delta
clair



Vitrage
martelé



Vitrage
chinchilla

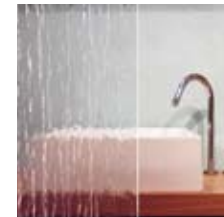

Vitrage
silvit

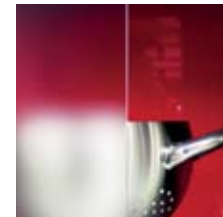

Vitrage sablé
uni



Vitrage
granité

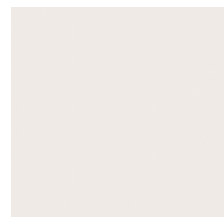

Vitrage
clair

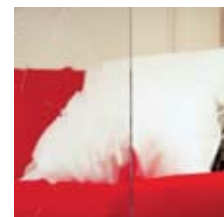

Vitrage
antique



Vitrage master
carré

Vitrages

Gammes Glass, Glass Art,
Glass Créateurs



Vitrage dépoli
Motif transparent

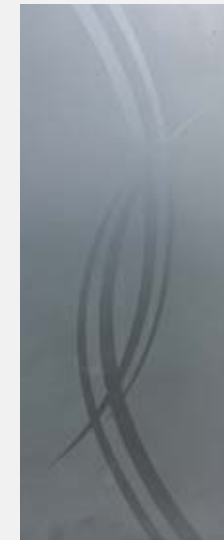

Vitrage dépoli
Motif mat



Vitrage dépoli
Motif imprimé toutes
couleurs (RAL)



Toutes les couleurs (RAL)
sont disponibles.

Les portes Aluminium sont proposées uniquement avec un vitrage sablé, granité ou master carré.

ALU PVC

Ligne Éléance

Caractéristiques techniques

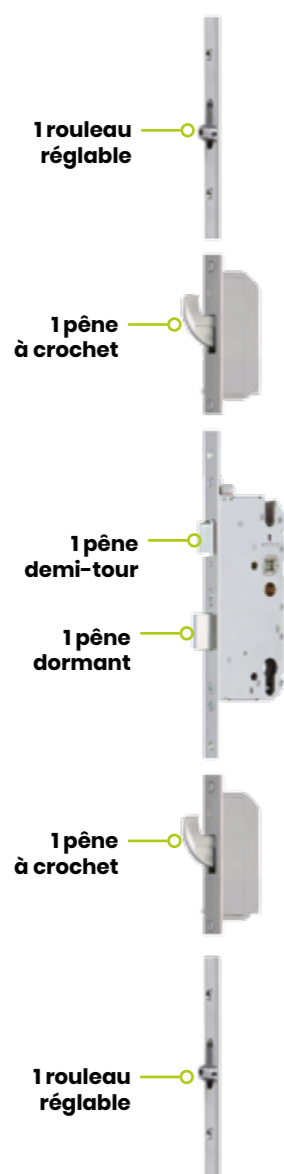

1 rouleau réglable

1 pêne à crochet

1 pêne demi-tour

1 pêne dormant

1 pêne à crochet

1 rouleau réglable

Équipements de série

La haute sécurité à 6 points de fermeture

Serrure automatique 6 points, à crochets

- > Gâche auxiliaire
- > 1 pêne dormant
- > 1 pêne demi-tour
- > 2 crochets de sécurité pour une haute sécurité
- > 2 rouleaux réglables

Aluminium



Cylindre de sécurité avec 6 clés plates et une carte de propriété.

PVC



Cylindre de sécurité avec 5 clés plates et une carte de propriété.

+ Produit

Cette serrure **automatique à 6 points de fermeture** répond aux exigences particulières de **sécurité contre l'effraction**. Cette serrure multi-points **résistante** vous apportera **sérénité** et **confort** dans votre maison.

Équipements optionnels

La haute sécurité renforcée à 7 points de fermeture

Serrure Sécurité automatique 7 points, à crochets et cylindre de sécurité

(équivalence de la classe de résistance **A2P***)

- > Gâche filante
- > 1 pêne dormant
- > 1 pêne demi-tour
- > 2 crochets et 2 pénes dormant à déclenchement automatique pour une sécurité renforcée
- > 1 point de fermeture complémentaire (doigt anti-soulèvement côté paumelles)
- > Cylindre de sécurité à 4 clés et une carte de propriété
- > Rosace de sécurité

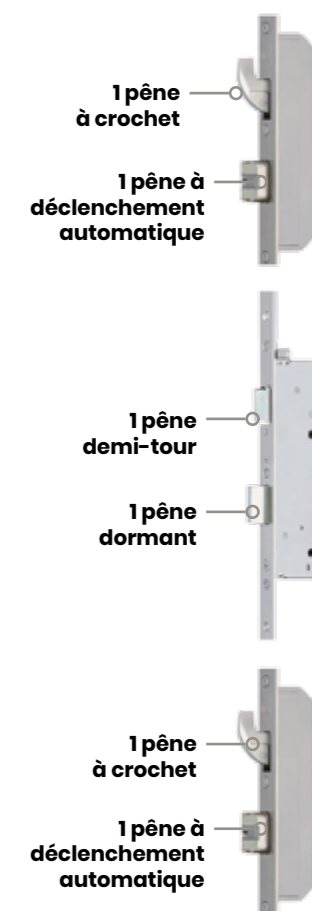
Rosace de sécurité
Inox sur porte grise
2 faces.Blanche sur porte
blanche.Doigt anti-soulèvement
côté paumelles.

1 pêne à crochet

1 pêne à déclenchement automatique

1 pêne demi-tour

1 pêne dormant

1 pêne à crochet

1 pêne à déclenchement automatique

+ Produit

La serrure automatique vous garantit une **haute sécurité renforcée** grâce à ses **7 points de fermeture**. Associé à la serrure, **le cylindre répond à une équivalence de la classe de résistance A2P*** et offre une réelle capacité de résistance aux tentatives d'effraction. Le **cylindre A2P*** répond aux paragraphes 2.2 et 2.3 de la règle technique T61 éditée par le CNPP (Centre National de Prévention et de Protection), organisme reconnu par les compagnies d'assurances.



“J’ai acheté une porte de la ligne Classique ! J’ai trouvé une porte qui conciliait qualité, prix et rapidité de livraison !”

Julien (76)

À partir de 1190€
Prix de vente TTC conseillé

PVC

Ligne Classique



ALINE

À découvrir en page 62



LOREN

À découvrir en page 64



INGRID

À découvrir en page 67



PVC

Ligne Classique

Gamme Contemporaine



JULINE



COLINE



ALINE

ALINE
Décor Inox en option

Les modèles Juline, Coline et Aline existent en bicoloration : intérieur en blanc et extérieur en gris.



Les modèles contemporains existent en blanc ou en bicoloration (blanc intérieur et gris extérieur)

PVC

Ligne Classique

Gamme Contemporaine



SALOMÉ



SOLÈNE



ARIELLE



ARIELLE
Décor Inox en option

Gamme Glass



CARMEN
Motif transparent



KRISTEN
Motif transparent



LOREN
Motif transparent





PVC

Ligne Classique

Gamme Tradition



INGRID



JULIETTE



RACHEL

PVC

Ligne Classique

Caractéristiques esthétiques

Caractéristiques techniques

Équipements de série

- › Dormant de **5 chambres d'isolation** et ouvrant de **70 mm** pour une parfaite isolation de votre logement
- › **Adaptée aux personnes à mobilité réduite** : seuil aluminium à rupture de pont thermique de 19 mm

Performances

Modèles Contemporains et Tradition

Blanc

- › Panneau isolant de **32 mm** avec 2 plaques PVC collées et remplissage avec une mousse isolante offrant une grande rigidité et de hautes performances thermiques

Gris anthracite

- › Panneau de **32 mm** avec une plaque PVC intérieure et une plaque HPL extérieure collée et remplissage avec une mousse isolante offrant une grande rigidité et de hautes performances thermiques

- › **Ud de 1,5 W/(m².K)**

- › **Double vitrage** : vitrage décoratif 4 mm et vitrage feuilleté 33.2 pour une meilleure résistance à l'effraction

- › **Vitrage dépoli** (gamme Contemporaine) et Delta Clair (gamme Tradition)

Modèles Glass

- › Panneau entièrement vitré avec une épaisseur de **28 mm**

- › **Ud de 1,4 W/(m².K)**

- › **Double vitrage 4/18/33.2** (Vitrage feuilleté pour une meilleure résistance à l'effraction)

Poignées

Gammes Glass et Contemporaine



Double béquille carrée sur plaque

- › Blanche sur porte blanche
- › Inox sur porte bicolore



Option serrure sécurité :

- › Double béquille rectangulaire sur rosace
- › Blanche sur porte blanche
- › Inox sur porte bicolore



- › Double béquille rectangulaire sur rosace
- › Blanche sur porte blanche
- › Inox sur porte bicolore

Gamme Tradition



Double béquille ronde sur plaque

- › Blanche sur porte blanche



Option serrure sécurité :

- › Double béquille ovale sur rosace
- › Blanche sur porte blanche
- › Inox sur porte couleur ou bicolore
- › Option inox sur porte blanche



- › Double béquille ovale sur rosace
- › Blanche sur porte blanche
- › Inox sur porte couleur ou bicolore
- › Option inox sur porte blanche

Paumelles

Toutes gammes



Paumelle bi-dimensionnelle blanche pour un réglage facilité

- › Blanche sur porte blanche ou bicolore

Option :

- › Paumelle inox sur porte blanche ou bicolore

Coloris et décors

Coloris Dékoline Gamme Tradition

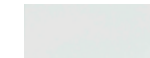

Blanc

Gamme Contemporaine et Glass

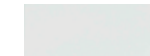
Blanc
1 face extérieur ou 2 facesGris anthracite proche RAL 7016
1 face extérieur

Décors

Aline
Blanc sans décor inoxAline
Blanc avec décor inox
1 face extérieur ou 2 faces

Les modèles Aline et Arielle de la ligne Classique peuvent être équipés de décors inox disponibles en option.

Équipements de série

La haute sécurité à 6 points de fermeture

Serrure automatique 6 points

- › Gâche auxiliaire
- › 1 pêne dormant
- › 1 pêne demi-tour
- › 2 galets champignons réglables
- › 2 rouleaux réglables



Cylindre européen 3 clés

Produit

La serrure **automatique à 6 points de fermeture** répond aux exigences particulières de **sécurité contre l'effraction**. Cette serrure multi-points **résistante** vous apportera **sérénité et confort** dans votre maison.

1 rouleau réglable

1 galet champignon réglable

1 pêne demi-tour

1 pêne dormant

1 rouleau réglable

1 galet champignon réglable

Équipements optionnels

La haute sécurité renforcée à 6 points de fermeture

Serrure automatique 6 points, à crochets

- › Gâche auxiliaire
- › 1 pêne dormant
- › 1 pêne demi-tour
- › 2 crochets de sécurité
- › 2 rouleaux réglables
- › Cylindre de sécurité 5 clés
- › Cylindre de sécurité à bouton 5 clés

L'option serrure automatique 6 points, à crochets entraîne la modification de la double béquille sur plaque en double béquille sur rosace.

Plus de détails sur la serrure en p.73

ACCESSOIRES

Comparatif Serrures



Définitions



Pêne dormant

s'insère dans la gâche centrale lors du verrouillage à clé de la porte pour la condamner.



Rouleaux

permettent de réaliser une compression de l'ouvrant pour garantir une étanchéité maximale à l'air et à l'eau.



Pêne demi-tour

permet l'ouverture et fermeture de la porte, sans condamnation à clé.



Crochets

leur verrouillage automatique permet de solidariser l'ouvrant et le dormant, et empêche le soulèvement de la porte, pour une résistance à l'effraction.



Pênes à déclenchement automatique

lors de la fermeture, ces pênes à déclenchement automatique sont enveloppés par des gâches auxiliaires en acier positionnées sur le dormant.



Galets champignons

leur verrouillage automatique permet de solidariser l'ouvrant et le dormant, par ergotage, offrant une résistance à l'effraction.



La certification A2P

Qu'est-ce que c'est ?

La certification **A2P** signifie Assurance Prévention Protection.

La certification A2P est délivrée par le **CNPP**, Centre National de Prévention et de Protection, organisme certificateur reconnu par les Compagnies d'Assurance. Il réunit des fabricants de ferrures, des représentants des pouvoirs publics, des utilisateurs et des membres de l'association financière des banques.

La **résistance** de la serrure face aux **tentatives d'effraction** est soumise à une **série de tests** évalués par ce comité. (Ouverture sans destruction et par usage de la force, ouverture à l'aide d'un champ magnétique, sciages des pênes, perçage du cylindre, rotation forcée, fusion de la serrure)

Les serrures sont classées selon leur performance à l'effraction en 3 classes croissantes de 1 étoile à 3 étoiles.

Une fois la certification attribuée, la serrure A2P garantit une **protection efficace contre les intrusions**.

Elle est gage de **qualité, de sécurité et de performance**.

Comparatif Serrures

ALUMINIUM

Ligne Prestige

Équipements de série

La haute sécurité

Serrure automatique 6 points, à crochets



- > Gâche filante
- > 1 pêne dormant
- > 1 pêne demi-tour
- > 2 crochets et 2 pènes à déclenchement automatique pour une haute sécurité
- > Cylindre de sécurité 6 clés avec carte de propriété

Équipements optionnels

La haute sécurité renforcée

Serrure Secury automatique 8 points, à crochets et cylindre de sécurité



- > Gâche filante
- > 1 pêne dormant
- > 1 pêne demi-tour
- > 2 crochets et 2 pènes à déclenchement automatique pour une sécurité renforcée
- > 2 points de fermeture complémentaires (doigts anti-soulèvement côté paumelles)
- > Cylindre de sécurité (équivalence A2P*) 4 clés avec carte de propriété
- > Protecteur de cylindre

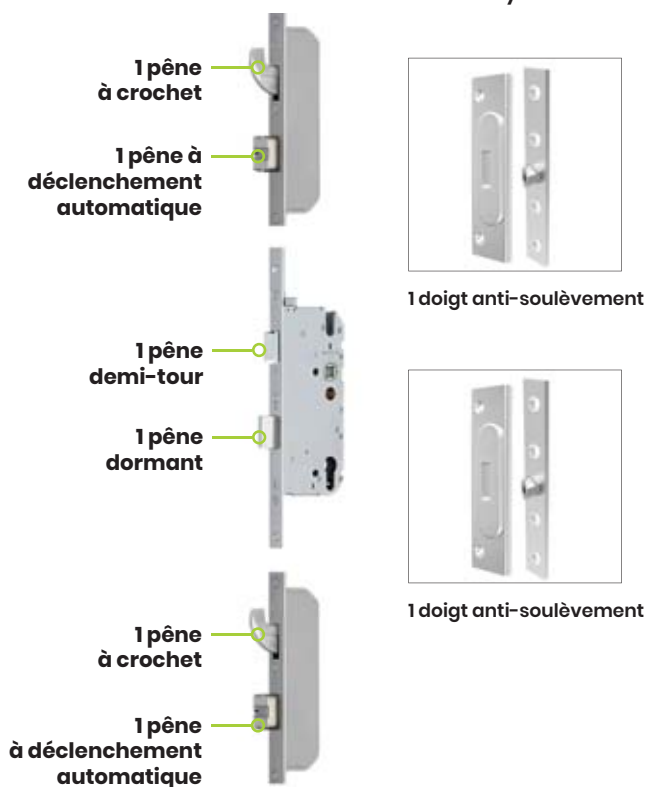

ALUMINIUM - PVC

Ligne Éléance

Équipements de série

La haute sécurité

Serrure automatique 6 points, à crochets



- > Gâche auxiliaire
 - > 1 pêne dormant
 - > 1 pêne demi-tour
 - > 2 crochets de sécurité
 - > 2 rouleaux réglables
- ALU**
- > Cylindre de sécurité 6 clés avec carte de propriété

PVC

- > Cylindre de sécurité 5 clés avec carte de propriété

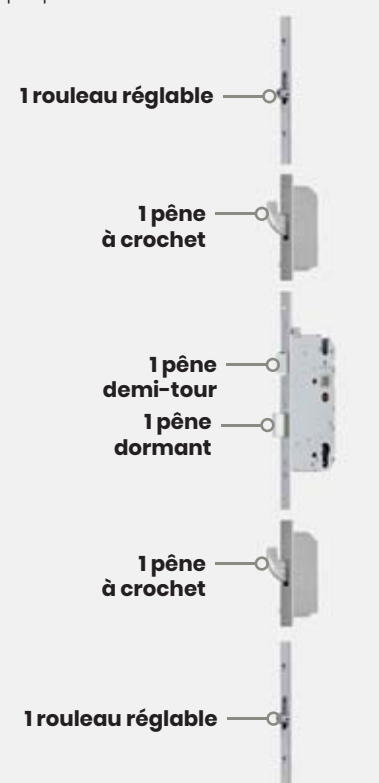

Équipements optionnels

La haute sécurité renforcée

Serrure Secury automatique 7 points, à crochets et cylindre de sécurité



- > Gâche filante
- > 1 pêne dormant
- > 1 pêne demi-tour
- > 2 crochets et 2 pènes dormant à déclenchement automatique pour une sécurité renforcée
- > 1 point de fermeture complémentaire (doigt anti-soulèvement côté paumelles)
- > Cylindre de sécurité (équivalence A2P*) 4 clés avec une carte de propriété.
- > Rosace de sécurité

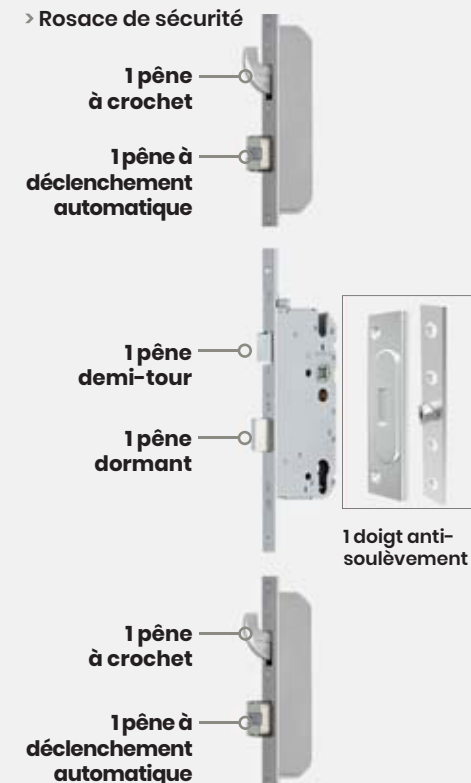

PVC

Ligne Classique

Équipements de série

La haute sécurité

Serrure automatique 6 points



- > Gâche auxiliaire
- > 1 pêne dormant
- > 1 pêne demi-tour
- > 2 galets champignons réglables
- > 2 rouleaux réglables
- > Cylindre européen 3 clés

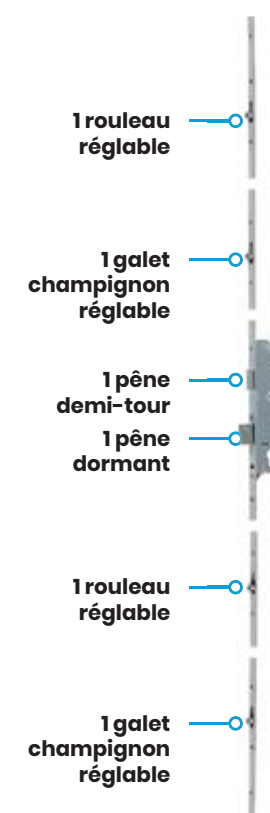

Équipements optionnels

La haute sécurité renforcée

Serrure automatique 6 points, à crochets



- > Gâche auxiliaire
- > 1 pêne dormant
- > 1 pêne demi-tour
- > 2 crochets de sécurité
- > 2 rouleaux réglables
- > Cylindre de sécurité 5 clés
- > Cylindre de sécurité à bouton 5 clés

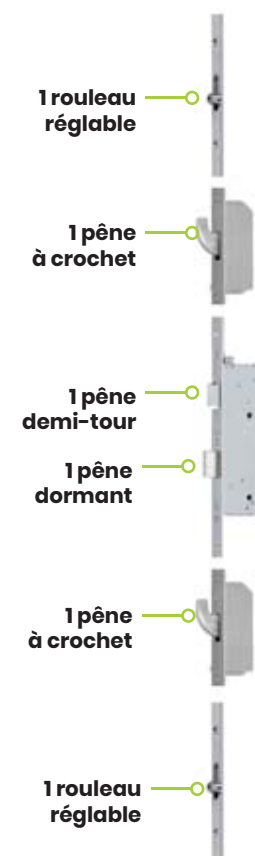

ALUMINIUM

Domotique pour le Neuf et la Réhabilitation

Accessoires motorisés et connectés



La serrure motorisée électrique

Pour une meilleure maîtrise des accès directs à votre habitation, il est possible d'ajouter une serrure motorisée sur votre porte.

Raccordé au **courant électrique**, ce système permet aux pènes dormants de se rétracter par le biais de la serrure pilotée à l'extérieur par un **clavier à code** ou un **lecteur d'empreinte digitale**. La porte va alors s'ouvrir de manière automatique après la saisie d'un code ou d'une empreinte.

Pour gérer l'ouverture de la porte à l'intérieur, celle-ci pourra être associée à un **interrupteur** ou à une **poignée**. (Raccord et interrupteur non inclus dans le prix de la porte)

* En cas de coupure, une batterie continue d'assurer le bon fonctionnement de la serrure.

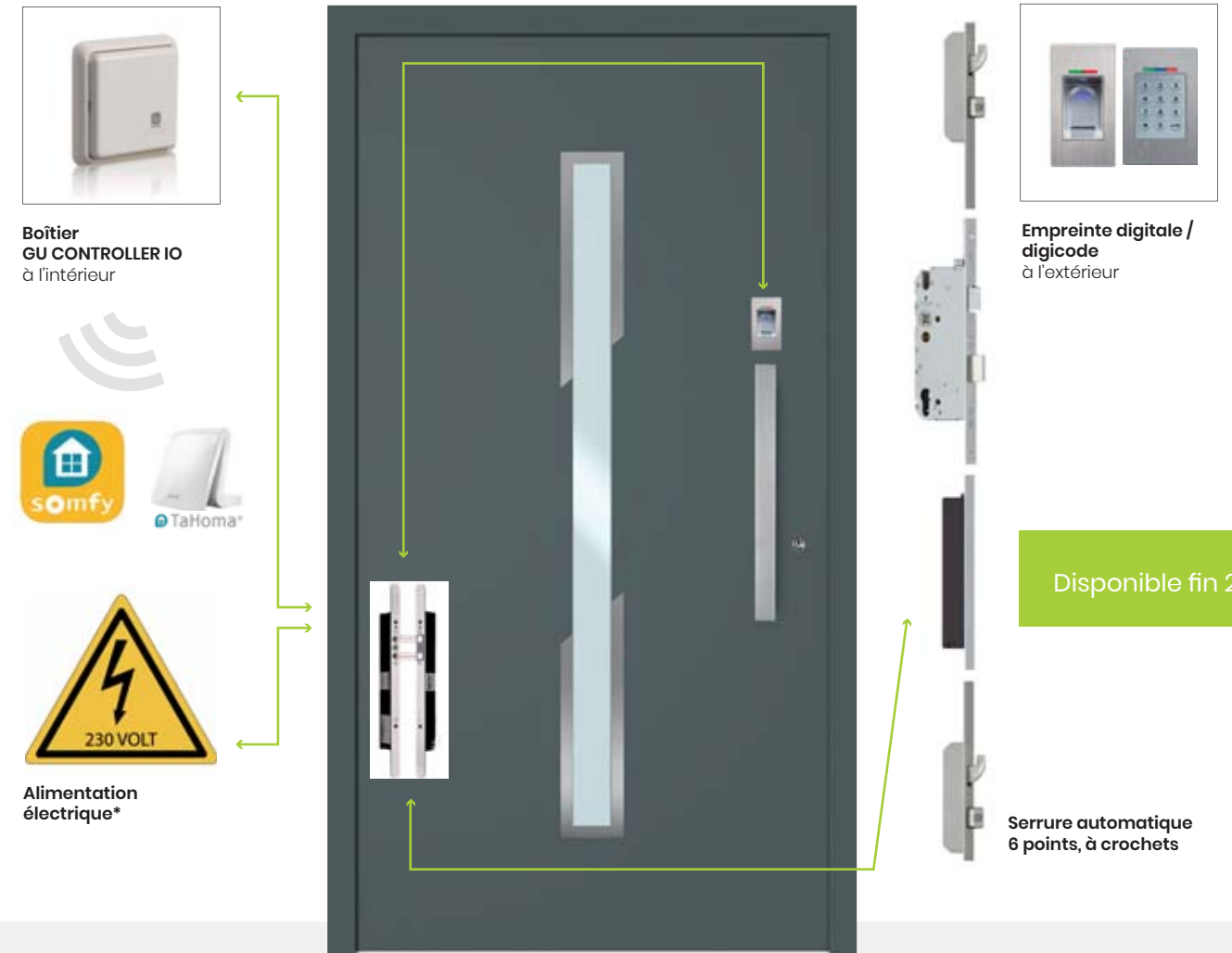

La serrure connectée avec boîtier

En complément de l'accès à votre porte par digicode ou empreinte digitale, vous pouvez vous équiper du système domotique IO HOMECONTROL.

Il permet de **piloter à distance** votre porte d'entrée grâce au boîtier **GU CONTROLLER IO** lié à la box domotique Tahoma de **Somfy**. À l'aide d'un smartphone ou d'une tablette, munis de l'**application** Tahoma de Somfy, vivez une **expérience unique de la maison connectée** ! Contrôlez et programmez votre porte pour plus de **confort**. Vous serez toujours assuré de son bon verrouillage !

Votre application mobile Somfy vous avertira **en temps réel**, des ouvertures et fermetures de votre porte, par des **notifications sur votre smartphone**.

* En cas de coupure, une batterie continue d'assurer le bon fonctionnement de la serrure.

Domotique pour la Rénovation

Accessoires motorisés et connectés sans alimentation électrique



Cylindre connecté avec piles

Le cylindre connecté de Somfy s'installe sur toutes les portes et toutes les serrures*. Il va gérer à distance, les accès à votre domicile.

Recommandée en cas de rénovation, cette pose ne nécessite pas de câblage et fonctionne simplement avec des piles.

Compatible avec la box domotique Tahoma de Somfy, vous pouvez programmer les scénarios souhaités, depuis votre smartphone par exemple, via une passerelle internet connectée au Wifi. Chaque utilisateur a la possibilité de choisir son propre moyen d'accès à la porte : **application Somfy Keys, badge, bracelet, carte, code, ou clés traditionnelles.**

A vous de choisir celui qui vous convient !

* Hors serrures à relevage automatique

Fonctionnement

Comment fonctionne la domotique Somfy avec une porte d'entrée ?

Pour piloter votre porte d'entrée à distance, des **accessoires domotiques** doivent être installés dans votre maison.

Dans le cas d'une maison neuve, le boîtier Gu Controller Io, une box internet, la box

domotique Tahoma et un smartphone muni de l'application Tahoma, assureront le contrôle de votre porte connectée.

En rénovation, vous pouvez poser un cylindre connecté sur votre serrure, installer une box internet, la passerelle internet Somfy et la box domotique Tahoma pour gérer les accès à votre porte.



Enceintes intelligentes

Pour encore plus de confort, votre porte peut être contrôlée par des enceintes intelligentes.

Pour les férus de **nouvelles technologies** et encore plus de **bien-être** au quotidien, votre porte d'entrée peut être pilotée par la **voix**. La box domotique Tahoma est désormais compatible avec les enceintes intelligentes **Amazon Alexa** et **Google Home**.



Pour **Amazon Alexa**, installez l'application Amazon Alexa et l'application Tahoma de Somfy sur votre smartphone. Programmez vos scénarios de vie et demandez à votre assistant vocal de verrouiller ou déverrouiller votre porte, il s'exécutera.



Pour la **Google Home**, installez l'application mobile IFTTT (If This Then That : Si Ceci Alors Cela), compatible avec l'enceinte Google et utilisez l'application Tahoma de Somfy. Créez vos scénarios, parlez à votre Google Home et contrôlez votre porte simplement par la voix.



“Je suis propriétaire d'un magasin et j'ai acheté la porte technique P70, disposant de l'ensemble des options compatibles à la réglementation en vigueur.”

Michèle (90)

À partir de 1490€
Prix de vente TTC conseillé

ALUMINIUM

Ligne Technique

La ligne Technique est compatible avec les Établissements Recevant du Public (ERP) tels que des immeubles, collectivités, écoles, magasins... La porte technique répond parfaitement aux besoins de portes grand passage.



ALUMINIUM

Ligne Technique

Caractéristiques esthétiques

Équipements de série

La porte technique P70 est adaptée aux Établissements Recevant du Public (ERP).

- > Dormant et ouvrant **70 mm** à rupture de pont thermique
- > Double-joint d'étanchéité pour une **isolation maximale**
- > Parcloses adaptable pour remplissage vitrage de **20 à 50 mm**
- > Paumelles à **réglage tri-dimensionnel** : en hauteur, largeur et profondeur pour un réglage facilité
- > **Performances** : Ud de 1,7W/m².K

Paumelles



Paumelle tri-dimensionnelle pour un réglage facilité

- > Titane sur porte couleur
- > Blanche sur porte blanche

Poignées



Double béquille sur rosace

- > Titane sur porte couleur
- > Blanche sur porte blanche

Vitrages



Vitrage delta clair



Vitrage martelé



Vitrage chinchilla



Vitrage silvit

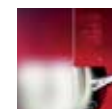

Vitrage sablé uni

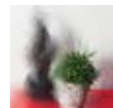

Vitrage granité

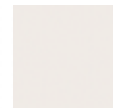

Vitrage clair



Vitrage antique



Vitrage master carré

Possibilité d'intégrer des croisillons sur le vitrage. Croisillons en alu laqué ou fraisé, avec ou sans intersection.

Équipements optionnels

Paumelles



Paumelle tri-dimensionnelle
Blanc, inox ou noir

Poignées



Double béquille sur rosace

- > Laquée noire sur porte noire
- > Laquée titane sur porte blanche ou couleur

Poignées de tirage



Poignée Demi-Lune
Nylon noir, blanc ou inox



Poignée renvoyée
Nylon noir, blanc ou inox

D'autres poignées de tirage sont disponibles :

- > Poignée aileron
- > Poignée pavé
- > Bâton de maréchal inox droit toute hauteur
- > Bâton de maréchal inox déporté hauteur au choix

Ferme-porte



Ferme-porte standard et portes lourdes
Blanc, inox ou noir

Arrêt au pied



Arrêt au pied
Blanc, inox ou noir

Coloris Dekolak

Toutes les **couleurs (RAL)** sont disponibles en granité ou mat, en monocouleur et en bicoloration.

L'ensemble des coloris aluminium bénéficient d'un **laquage de type classe 2**, de haute qualité.

Sa longévité est 3 fois plus importante en termes de brillance et de tenue dans le temps, par rapport à un laquage de classe 1.



ALUMINIUM

Ligne Technique

Caractéristiques techniques

Équipements de série

La haute sécurité adaptée aux Etablissements Recevant du Public (ERP)

Serrure

Serrure à 6 points de fermeture

- > 1 pêne dormant
- > 1 pêne demi-tour
- > 2 crochets
- > 2 rouleaux réglables



Cylindre



Cylindre européen débrayable avec 3 clés

Gâches



Gâche journalière
Ouverture de la porte sans action sur la poignée.

Gâche électrique à émission (sécurité des biens)

La gâche est déverrouillée pendant l'émission de courant. Sans alimentation, la gâche ne se déverrouille pas.

Gâche électrique à rupture (sécurité des personnes)

La gâche est verrouillée par une alimentation permanente. Elle est déverrouillée pendant la coupure de courant.

Ventouse



Ventouse électromagnétique facilitant le contrôle des accès à la porte

Équipements optionnels

La sécurité indispensable aux Établissements Recevant du Public (ERP)

Cylindre



Cylindre de sécurité avec 5 clés
Clé interdite à la reproduction à vie protégée par Copyright.

Cylindre de sécurité à bouton moleté avec 5 clés
Clé interdite à la reproduction à vie protégée par Copyright.

Serrure

Serrure à 6 points automatique à crochet

- > 1 pêne dormant
- > 1 pêne demi-tour
- > 2 crochets et 2 pénés dormant à déclenchement automatique

Équipements anti-panique (Accès pompier)

Barre anti-panique 1 point



Cross Bar



Push Bar

Barre anti-panique 3 points



Cross Bar



Push Bar

Module extérieur



À béquille et cylindre



À bouton et cylindre

Crémone pompier encastrée à poignée tournante



ALUMINIUM

Ligne Technique

Mise en oeuvre



Porte 1 vantail

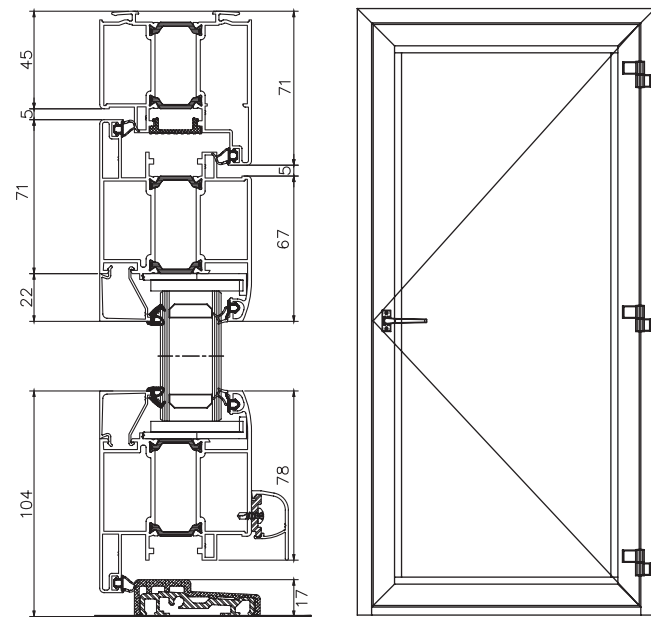

Coupe verticale

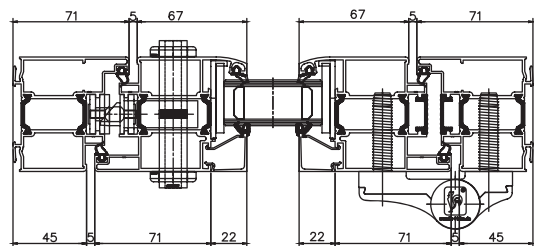

Coupe horizontale

Porte 1 vantail avec tierce (ouverture à l'anglaise)

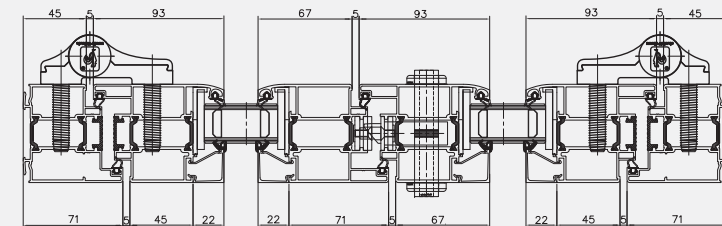
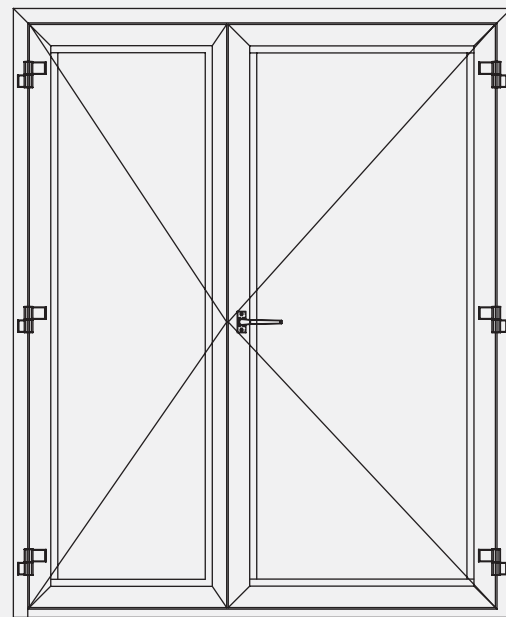

Coupe horizontale

Porte 1 vantail avec tierce et imposte

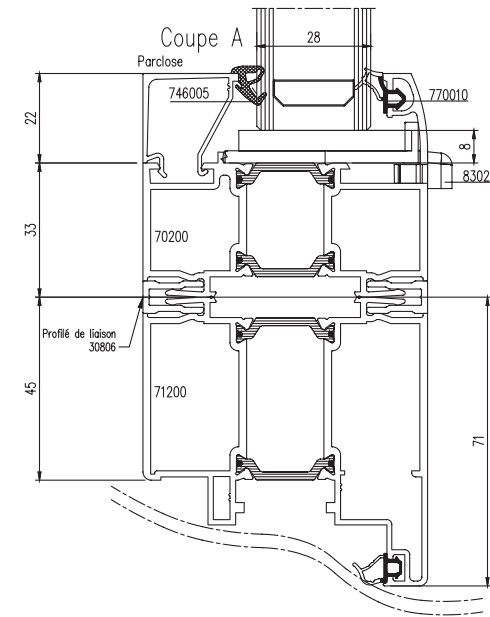

Coupe verticale imposte dormant (Coupe A)

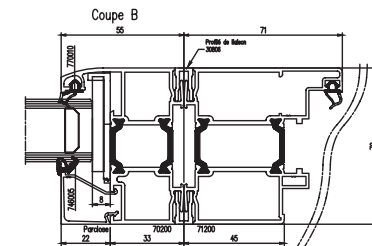

Coupe horizontale fixe latéral / dormant (Coupe B)

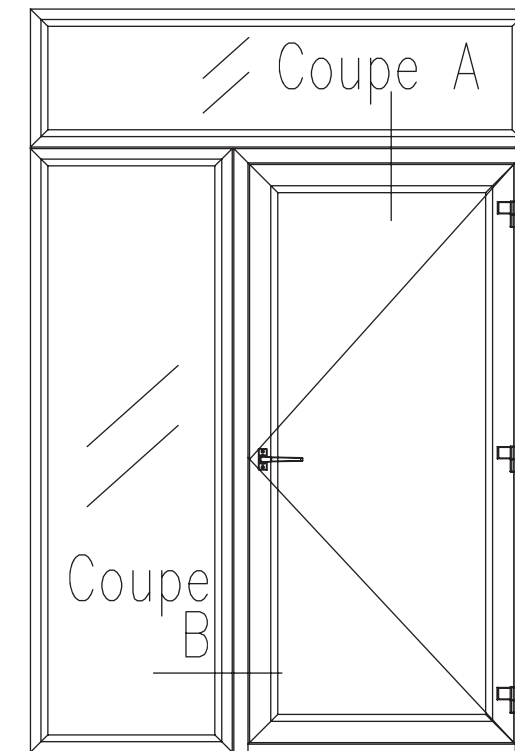

PVC
Ligne
Classique

MODÈLE	PAGE	PANNEAU	ESTHÉTIQUE																		
			VITRAGE								DÉCOR				INSERT						
											ALU		PVC		ALU						
			Dépoli Motif transparent	Dépoli Motif dépoli acide	Dépoli Motif imprimé tous RAL	Oeuvre imprimée	Dépoli	Delta Clair	Décor Vitrail	Autres vitrages	Opt.	Alunox	Aspect Bois	Aspect Carbone	Jeunes créateurs et collection 2020	Inox 2 faces	Inox 1 face	Inox 2 faces	Pierre Zagreb	Pierre Camberra	Aspect Bois
Aline	62	Vitré					■								■	■					
Arielle	65	Vitré													■	■					
Carmen	64	Vitré	■																		
Coline	62	Vitré					■														
Ingrid	67	Vitré						■													
Juliette	67	Vitré								■											
Juline	62	Vitré					■														
Kristen	64	Vitré	■																		
Loren	64	Vitré	■																		
Rachel	67	Vitré						■													
Salomé	65	Vitré						■													
Solène	65	Vitré					■														

ESTHÉTIQUE				TECHNIQUE				DIMENSIONS DORMANT																
COLORIS		QUINCAILLERIE		ISOLATION THERMIQUE		SERRURE		CYLINDRE		NEUF				RÉNO-NEUF										
ALU	PVC	ALU	PVC	ALU	PVC					ALU	PVC			PVC										
Option		Option		Option		Option		Option		Option				Option										
Tous RAL, Futura & bicolore	Chêne doré																							
Blanc																								
Gris proche RAL 7016																								
Bicolore blanc int. / Gris anthracite ext.																								
Chêne doré																								
Bâton de maréchal																								
Ud (W/m²K) (selon le modèle)																								
Ud (W/m²K) (en blanc modèles vitrés)																								
Serrure automatique 6 points à crochets																								
Serrure automatique 7 points à crochets																								
Serrure automatique 8 points à crochets																								
Cylindre européen																								
Cylindre de sécurité avec carte propriété																								
Cylindre de sécurité (équivalence A2p*)																								
Hauteur mini (mm)																								
Hauteur maxi (mm)																								
Largeur mini (mm)																								
Largeur maxi (mm)																								
Hauteur mini (mm)																								
Hauteur maxi (mm)																								
Largeur mini (mm)																								
Largeur maxi (mm)																								
Hauteur mini (mm)																								
Hauteur maxi (mm)																								
Largeur mini (mm)																								
Largeur maxi (mm)																								

Configurez votre projet

Choisissez le design de votre porte et visualisez le résultat sur votre façade, grâce à notre configurateur !

Comment faire ?

1. Rendez-vous sur notre site internet et testez notre configurateur de portes (En page d'accueil ou depuis la rubrique Services/Configurateur)
2. Créez votre compte en indiquant votre email et votre mot de passe
3. Importez la photo de votre façade extérieure ou de votre intérieur
4. Sélectionnez la porte d'entrée de votre choix et choisissez sa couleur, son vitrage, son décor ou encore sa poignée
5. Envoyez-vous votre projet par email et demandez un devis !

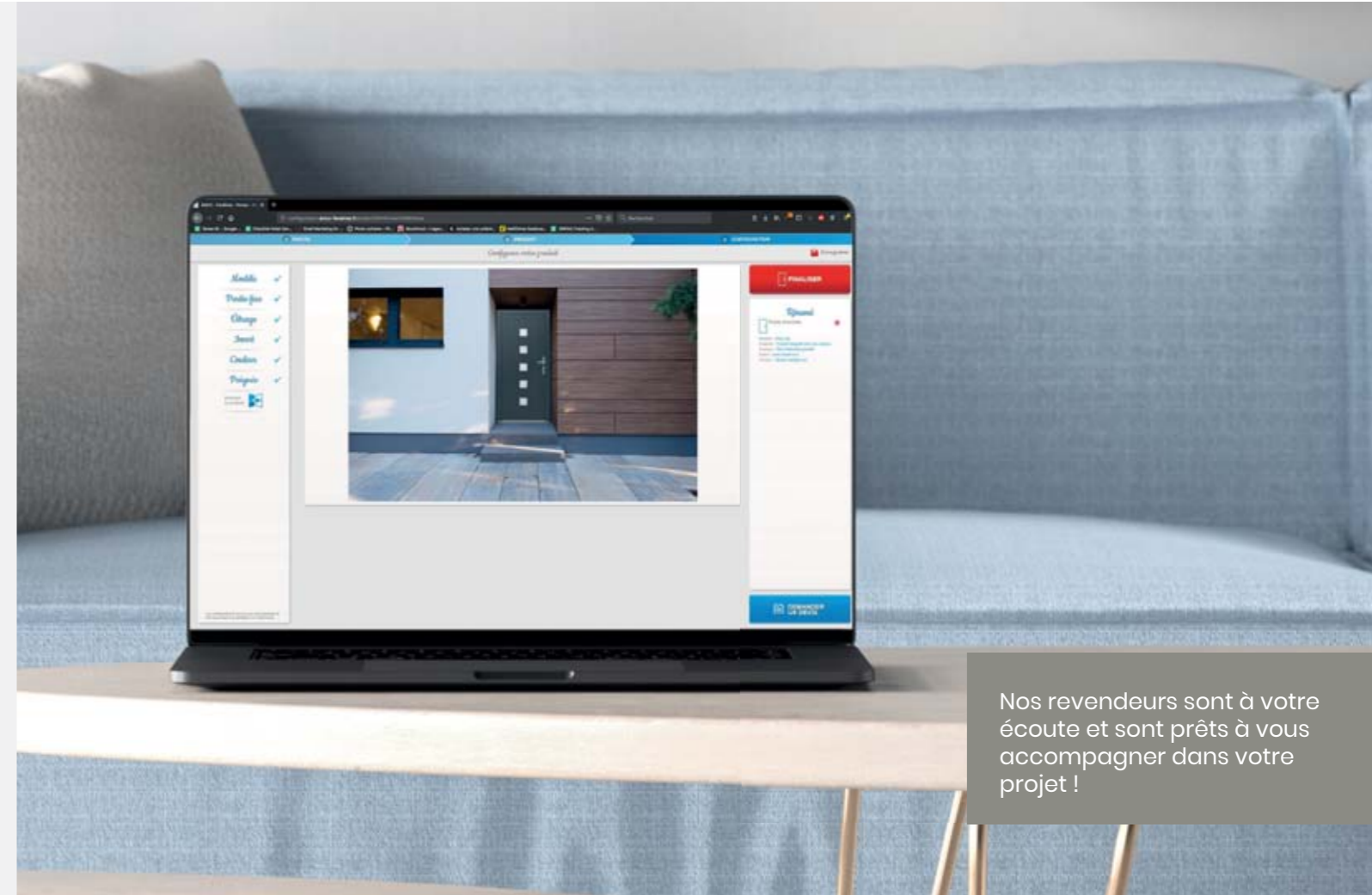

Nos revendeurs sont à votre écoute et sont prêts à vous accompagner dans votre projet !